



**Gebruikershandleiding**

**User manual**

**Benutzerhandbuch**

**Manuel de l'utilisateur**

**Brugervejledning**

**Användarhandbok**

NL

EN

DE

FR

DK

SV

**Makki**

Je blijft fietsen

KONINKLIJKE  
**Gazelle**



# Veiligheidsinformatie

## De Makki voldoet aan de veiligheidseisen.

Zorg ervoor dat je deze Gebruikershandleiding en in het bijzonder alle veiligheidsinstructies leest en begrepen hebt, voordat je de Gazelle Makki gebruikt.



**"OPMERKING"** Verder wordt in deze handleiding alleen nog de term fiets gebruikt voor de Gazelle Makki.

Neem alle aanwijzingen in acht. Dit voorkomt brand, explosies, elektrische schokken of andere gevaren die kunnen leiden tot schade aan eigendommen en/ of ernstige ongelukken.

De fiets mag uitsluitend worden gebruikt door personen die de inhoud van deze gebruikershandleiding volledig hebben gelezen en begrepen.



**"OPMERKING"** Zorg dat je vertrouwd bent met het rijden met de fiets. Zie hiervoor 'Rijden met de fiets', paragraaf 3.10 (pagina 47)

## Veiligheidssymbolen

De volgende veiligheidssymbolen worden in deze handleiding gebruikt:



**"GEVAAR"** duidt op een gevaar met een gemiddeld risiconiveau dat, indien het niet wordt vermeden, ernstig letsel tot gevolg kan hebben.



**"WAARSCHUWING"** duidt op een gevaar met een laag risiconiveau dat, indien het niet wordt vermeden, licht tot matig letsel, materiële schade of milieuschade tot gevolg kan hebben.



**"OPMERKING"** duidt op informatie die belangrijk wordt geacht, maar geen gevaar impliceert.

## Waarschuwingen vooraf



**"GEVAAR"** Stuurstang **A** mag niet als opstap gebruikt worden. Ook kinderen mogen er niet op staan.



**"GEVAAR"** De fiets bevat roterende en bewegende onderdelen. Blijf met lichaamsdelen, haren of kleding uit de buurt van draaiende onderdelen (wielen, remschijven en tandwielen). Draag geen wijde kleding omdat die verstrikt kan raken in bewegende delen.



**"WAARSCHUWING"** Neem de gebruikstemperaturen van de verschillende componenten in acht. Bescherm de aandrijf eenheid, boordcomputer en accu tegen extreme temperaturen (bijv. door intensieve zonnestraling zonder gelijktijdige ventilatie). De onderdelen (vooral de accu) kunnen door extreme temperaturen beschadigd raken.

Dit is de 'Oorspronkelijke Gebruikershandleiding' in de Nederlandse taal.

Bewaar deze handleiding voor toekomstig gebruik en geef deze door aan een volgende gebruikers van de fiets.

De meest recente versie van deze handleiding is beschikbaar op: [www.gazelle.nl/service/brochure-en-handleidingen](http://www.gazelle.nl/service/brochure-en-handleidingen)

Documentatie, gebruiksaanwijzingen en technische informatie kunnen worden besteld door telefonisch contact op te nemen met Koninklijke Gazelle N.V. via +31 900 7070707.

2020-12-07 | Versie 1.1

### Video

Via deze QR code vindt je video's met meer uitleg van de Makki en zijn bijbehorende accessoires.



QR-code NL



QR-code BE

# Inhoudsopgave

<b>Veiligheidsinformatie</b> .....	2
<b>Inhoudsopgave</b> .....	5
<b>1.</b>	
<hr/>	
<b>Introductie</b> .....	8
1.1 Beschrijving van de gebruiker .....	8
1.2 Beoogd gebruik.....	8
1.3 Redelijk te voorzien oneigenlijk gebruik .....	9
1.4 Contactgegevens.....	10
<b>2.</b>	
<hr/>	
<b>Overzicht Onderdelen</b> .....	12
2.1 Accu .....	14
2.2 Boordcomputer .....	16
2.3 Oplaadapparaat .....	18
2.4 Bak.....	20
<b>3.</b>	
<hr/>	
<b>De Makki gebruiken</b> .....	22
3.1 Waarschuwing voor gebruik .....	22
3.2 Instellen voor eerste gebruik .....	22
3.2.1 Gebruik standaard .....	23
3.2.2 Instellen zadelhoogte.....	24
3.2.3 Instellen juiste zadeldiepte .....	26

3.2.4	Instellen zadelhoek .....	27
3.2.5	Instellen van het stuur.....	27
3.2.6	Instellen telescopische voorvorkvering.....	30
3.3	De accu gebruiken .....	30
3.3.1	Belangrijke veiligheidsinformatie bij gebruik accu ...	30
3.3.2	Accu gereedmaken voor gebruik .....	32
3.3.3	Accustand controleren .....	35
3.4	Werkings handremmen .....	35
3.5	Gebruik versnellingen .....	36
3.6	Verlichting .....	37
3.7	Boordcomputer.....	37
3.7.1	Aandrijfeenheid in/uitschakelen .....	37
3.7.2	Ondersteuningsniveau kiezen .....	38
3.7.3	Walk Assist .....	39
3.7.4	Overige functies .....	40
3.8	Bak .....	42
3.8.1	Belading algemeen .....	42
3.8.2	Transport goederen .....	42
3.8.3	Transport van kinderen in de bak.....	42
3.8.4	Vastzetten kinderen in de bak .....	43
3.8.5	Gordel inkorten of verlengen .....	44
3.8.6	Gordel vast maken en losmaken .....	45
3.9	Bagagedrager .....	46
3.10	Rijden met de fiets .....	47
3.10.1	Controle voordat je gaat fietsen .....	47
3.10.2	Eerste ervaring opdoen .....	47

3.10.3	Met de fiets deelnemen aan het verkeer .....	48
3.10.4	Factoren van invloed op het bereik (actieradius).....	49

## 4.

---

<b>Onderhoud</b> .....	50	
4.1	Belangrijke veiligheidsinformatie .....	50
4.1.1	Waarschuwingen vooraf .....	50
4.2	Schoonmaken van de fiets .....	51
4.2.1	Voor dat de fiets gereinigd wordt: .....	51
4.2.2	Reinigen .....	52
4.3	Periodieke controle van de fiets.....	53
4.3.1	Controle schema van de fiets.....	53
4.3.2	Remmen controleren .....	55
4.3.3	Wielen controleren.....	55
4.3.4	Banden op spanning brengen .....	55
4.3.5	Snelheidssensor bijstellen .....	56

## 5.

---

<b>Transport en opslag</b> .....	57	
5.1	Transport van de fiets en de accu .....	57
5.2	De fiets opbergen .....	58
5.2.1	De fiets na gebruik stallen .....	58
5.2.2	De fiets opslaan voor langere tijd .....	58
5.3	Diefstalpreventie .....	59

<b>6.</b>	
	<b>Probleemoplossing en reparatie</b> ..... 60
6.1	Veiligheid ..... 60
6.2	Problemen herkennen en oplossen ..... 62
6.3	FAQ (vragen en oplossingen) ..... 63
<b>7.</b>	
	<b>Milieu en verwijdering</b> ..... 65
7.1	Verwijderen van elektrische componenten ..... 65
7.2	Verwijderen van verpakkingsmateriaal ..... 65
7.3	Verwijdering van accu's en batterijen ..... 66
<b>8.</b>	
	<b>Garantie</b> ..... 67
8.1	Termijnen ..... 67
8.2	Overdraagbaar ..... 68
8.3	Accu van de elektrische fiets ..... 68
8.4	Uitsluitingen ..... 68
8.5	Garantie claimen ..... 68
8.6	Aansprakelijkheid ..... 69
8.7	Disclaimer ..... 69
<b>9.</b>	
	<b>Onderhoudsboekje</b> .....70

<b>10.</b>	
	<b>Reserve-onderdelen</b> .....80
<b>11.</b>	
	<b>Technische gegevens</b> .....85
11.1	Technische specificaties ..... 85
11.1.1	Aandraaimomenten ..... 87

# 1.

## Introductie

### 1.1 Beschrijving van de gebruiker

Dit document is bedoeld voor de gebruiker van de Gazelle Makki. Deze fiets mag uitsluitend worden gebruikt door een bekwame berijder die de inhoud van deze handleiding volledig heeft gelezen en begrepen.

De Makki is bedoeld voor gebruik in de volgende Europese landen:

Nederland, België, Duitsland, Frankrijk, Groot Brittannië, Oostenrijk, Denemarken en Zweden.

### 1.2 Beoogd gebruik

De Makki is bedoeld voor gebruik op de openbare weg, als transportmiddel en voor vrije tijdsbesteding.

#### De fiets mag alleen als volgt gebruikt worden:

- een totaalgewicht van 200 kg (Makki Urban) 250 kg (Makki Load) inclusief fietsgewicht. Voor toelaatbare belastingen zie hoofdstuk 'Technische gegevens'.
- Gordels moeten correct gebruikt worden.
- Vervoer van baby's in sommige typen babystoeltjes in combinatie met Gazelle accessoires. Raadpleeg uw Gazelle specialist.
- Fietsen tot een maximum snelheid van 25 km/u.
- Fietsen op reguliere wegen. Zie ook 'Rijden met de fiets', paragraaf 3.10 (pagina 47).



### 1.3 Redelijk te voorzien oneigenlijk gebruik



**"OPMERKING"** Bij aantoonbaar oneigenlijk gebruik vervalt de Gazelle garantie.

**Bij de onderstaand gebruik kan de fiets beschadigen en uiteindelijk gevaar voor de berijder, passagiers en andere weggebruikers optreden:**

- Off-road rijden.
- Stoepranden op- of afrijden.
- Overbelasting van de fiets zoals bijvoorbeeld rijden met een of meerdere volwassenen in de bak;
- In de bak staan tijdens het rijden.
- De Makki is niet geschikt voor gebruik in combinatie met een aanhanger.

**Onderstaand gebruik kan gevaar opleveren voor de berijder, passagiers en andere weggebruikers:**

- Rijden met voorwerpen die buiten de bak uitsteken.
- Zonder handen rijden.
- Rijden met een niet ingeklapte standaard.
- Rijden met het zadel verder dan het aangegeven maximum uit het frame geschoven.
- In het donker rijden zonder werkende verlichting.
- Originele onderdelen verwijderen en/of het monteren van niet originele onderdelen.

**Bij onderstaand gebruik kunnen onderdelen van de fiets beschadigen:**

- Onderdelen verven of bestickeren.
- Langdurig onbeschermd blootstellen aan weersinvloeden (UV straling, zoute omgeving).
- Bak tegen een (scherp of ruw) vlak aan zetten, zoals een stenen muur.
- Met een puntig voorwerp druk op de bak uitoefenen.

**Onderstaande gebruik is wettelijk niet toegestaan:**

- Vervoer van gevaarlijke stoffen (zoals gas, benzine, enzovoort).

## 1.4 Contactgegevens

### Service

Neem voor service contact op met uw Gazelle service specialist.

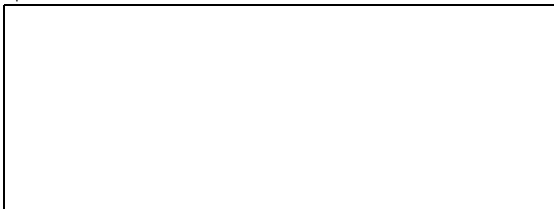

### Elektrische aandrijving

Voor technische ondersteuning met betrekking tot de accu, de aandrijfeenheid, de boordcomputer of het oplaadapparaat, neem contact op met:

Bosch

T: +31 0342 788 171

[www.bosch-ebike.com/nl/service/contact](http://www.bosch-ebike.com/nl/service/contact)

### Fabrikant

Voor overige vragen, neem contact op met de fabrikant van de fiets:

Koninklijke Gazelle N.V.

Postbus 1

6950 AA Dieren

T: +31 900 7070707

[www.gazelle.nl](http://www.gazelle.nl)



## 2.

# Overzicht Onderdelen

1. Bak
2. Remhendel links
3. Bel
4. Boord computer
5. Stuurbuis
6. Stuurpen
7. Stuur
8. Remhendel rechts
9. Versnellingsversteller
10. Handvat
11. Oplaadapparaat
12. Accu
13. Zadel
14. Zadelklem
15. Zadelpen
16. Bagagedrager
17. Achterlicht
18. Aandrijfriem
19. Kettingscherm
20. Achternaaf
21. Achterrem
22. Velg
23. Band
24. Slot
25. Aandrijfteenheid
26. Trapas
27. Crank
28. Pedaal
29. Achterframe
30. Framenummer
31. Standaard
32. Stootranden
33. Spaakmagneet
34. Snelheidssensor
35. Voorlicht
36. Ringframe
37. Stuurstang
38. Voornaaf
39. Voorrem
40. Voorvork (vast/verend)

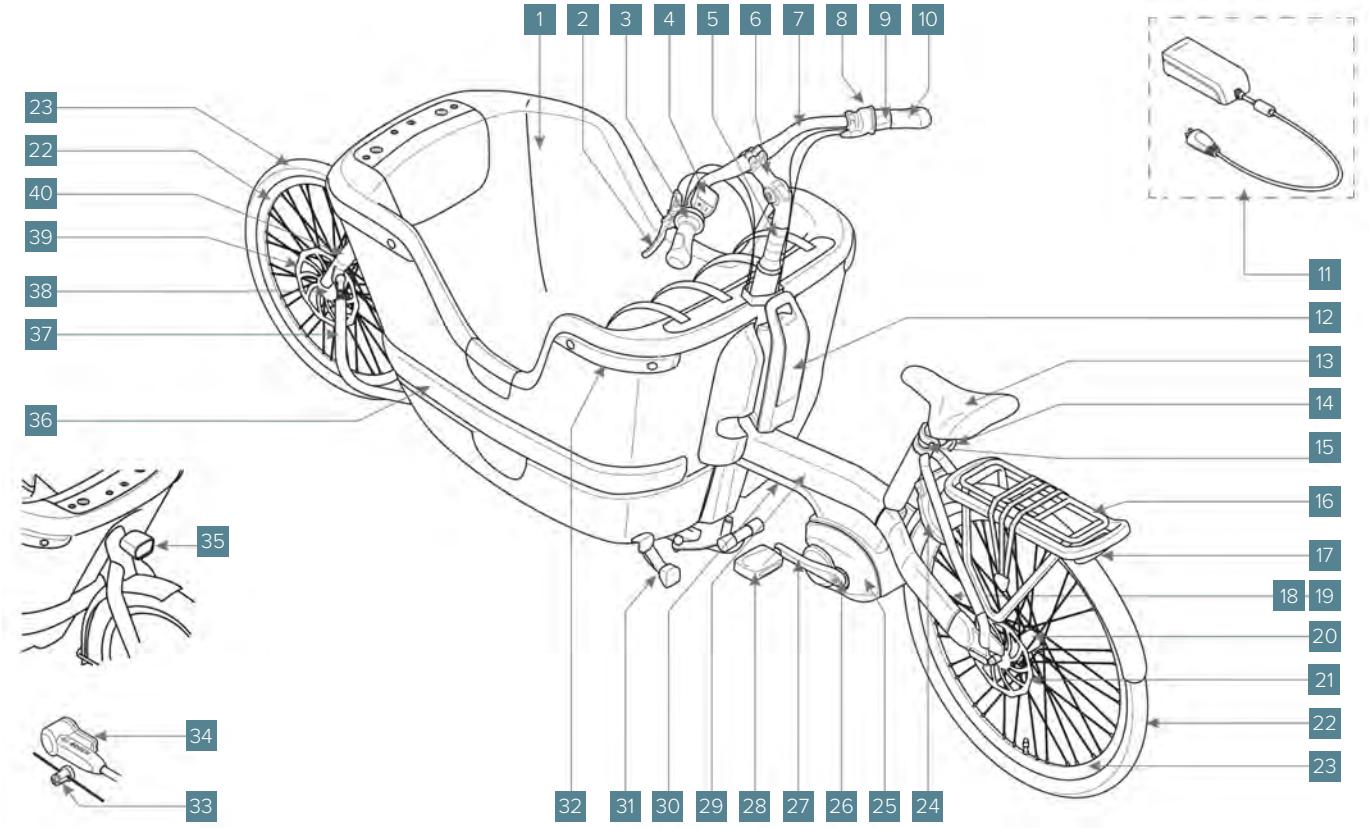

# Onderdelen

## 2.1 Accu

- 41. Aan/Uit-toets accu
- 42. Oplaadindicatie
- 43. Accusleutel
- 44. Accuslot
- 45. Standaardaccu
- 46. Bovenste houder
- 47. Afdekkapje
- 48. Onderste houder
- 49. Aansluitbus voor oplaadstekker
- 50. Afdekking aansluitbus

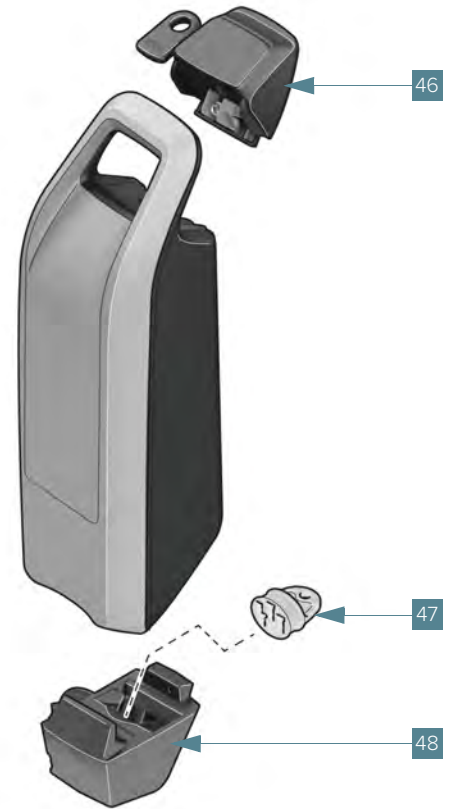
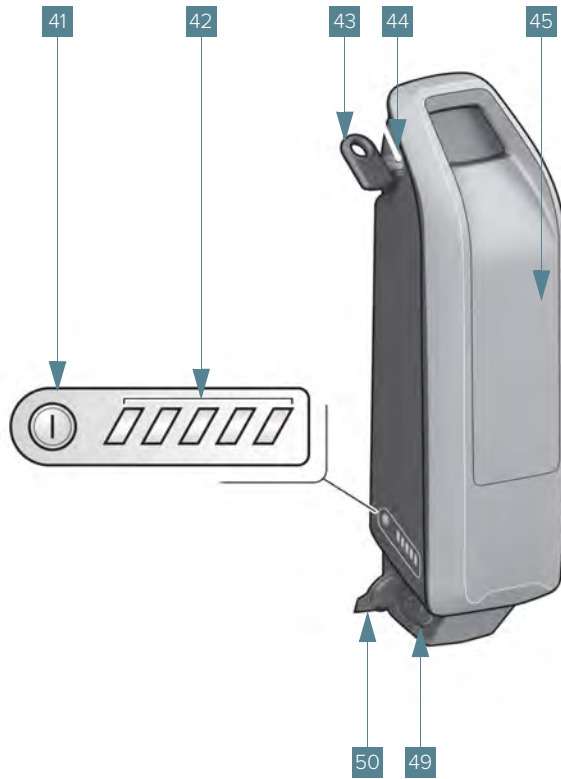

# Onderdelen

## 2.2 Boordcomputer

- 51. Aan/Uit-toets boordcomputer
- 52. Toets +
- 53. Toets –
- 54. Display
- 55. Toets **WALK ASSIST**
- 56. Bevestigingsschroef boordcomputer
- 57. Houder boordcomputer
- 58. Accuvakdeksel
- 59. USB-diagnosebus  
(alleen voor onderhoudsdoeleinden)
- 60. Beschermkapje van USB-bus

### **Aanduidingen op display**

- 61. Snelheid
- 62. Eenheid **KM/H** of **MPH**
- 63. Service
- 64. Accu-oplaadniveau
- 65. Verlichting aan of uit
- 66. Ondersteuningsniveau
- 67. Afstand indicatie



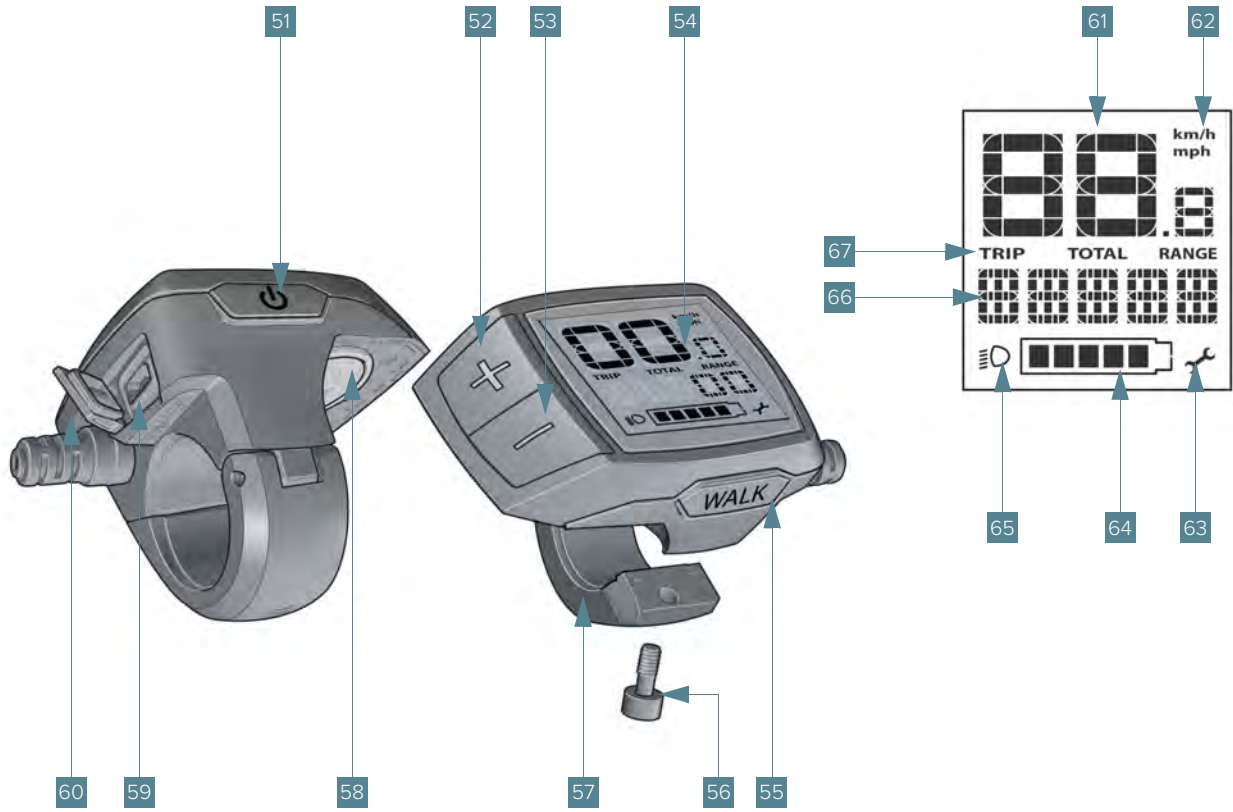

# Onderdelen

## 2.3 Oplaadapparaat

68. Netsnoer

69. Netsnoeraansluiting

70. Oplaadapparaat

71. Veiligheidsaanwijzingen oplaadapparaat  
(onderzijde)

72. Oplaadstekker

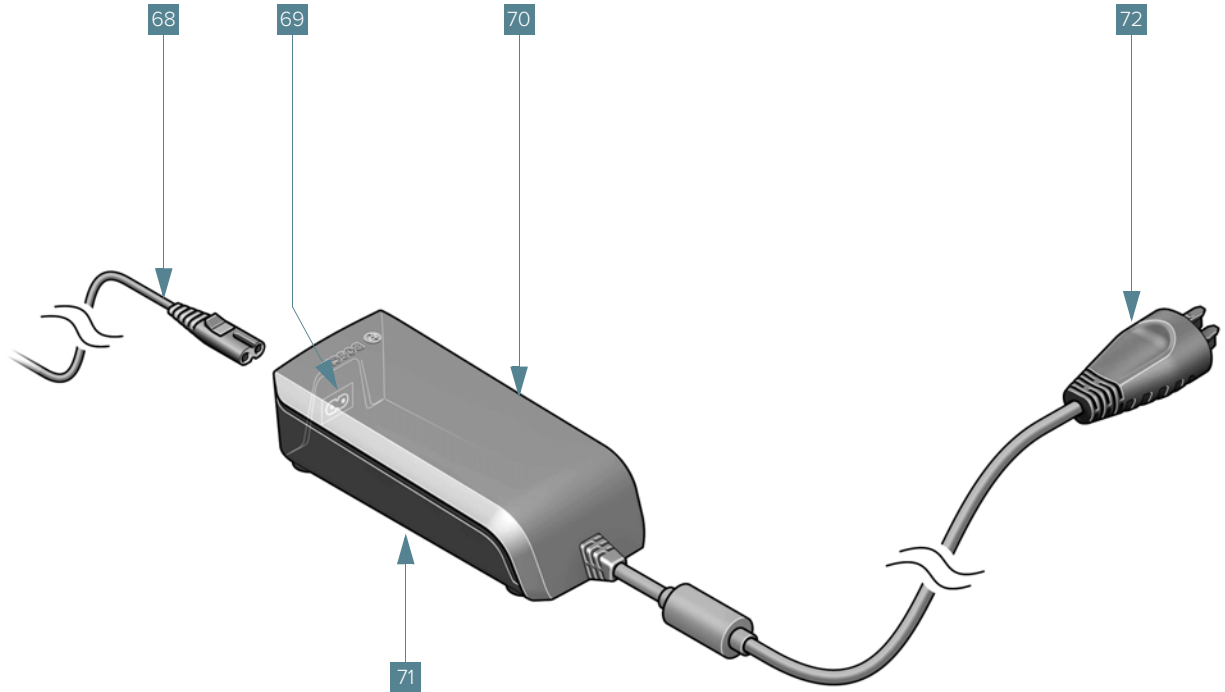

# Onderdelen

## 2.4 Bak

73. Veiligheidsgordel achter

74. Zitbank achter

75. Vloermat

76. Stootranden

77. Trede instap

78. Verlaagde instap

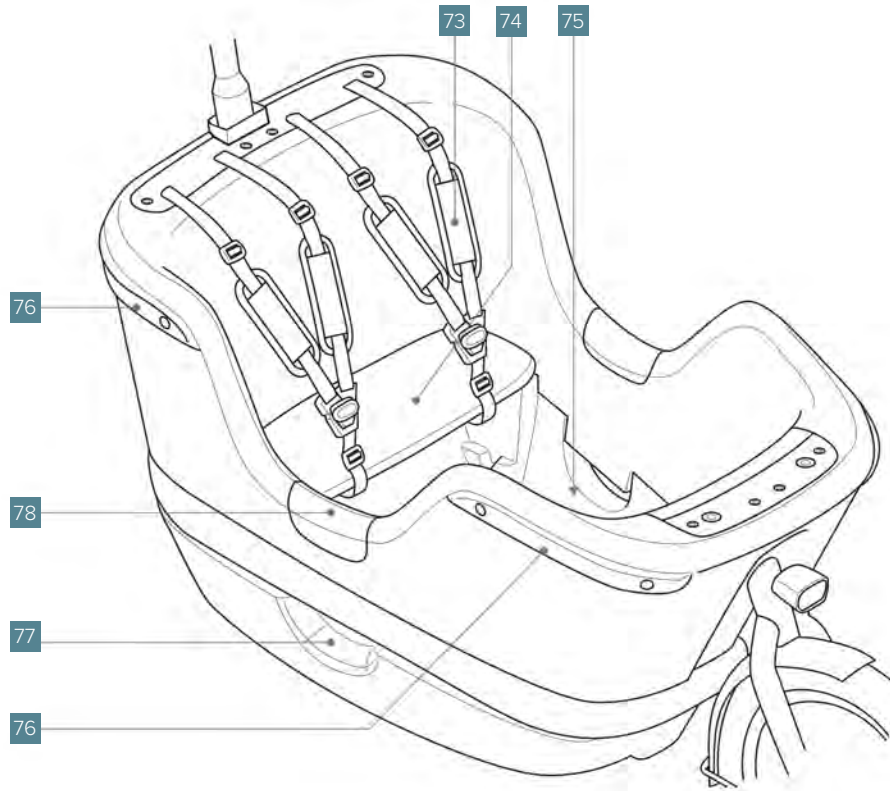

# 3. De Makki gebruiken

## 3.1 Waarschuwing voor gebruik



**"GEVAAR"** De fiets mag uitsluitend gebruikt worden op de manier zoals die beschreven is in 'Beoogd gebruik', paragraaf 1.2 (pagina 8). In de paragraaf 'Redelijk te voorzien oneigenlijk gebruik' is ook duidelijk aangegeven hoe de fiets **niet** gebruikt mag worden.

## 3.2 Instellen voor eerste gebruik



**"GEVAAR"** Fiets alleen op een fiets die op jouw maat en fietswensen is ingesteld. De fiets bevat een 'quick release' bevestigingen bij de zadelpen.

Draai de 'quick release' bevestigingen altijd stevig vast en controleer of bevestigde onderdelen niet kunnen bewegen.

**"GEVAAR"** Verstel het zadel nooit tijdens het fietsen.

### 3.2.1 Gebruik standaard



**"GEVAAR"** Parkeer de fiets altijd op een harde en effen ondergrond. Op een zachte ondergrond kan de fiets omvallen.

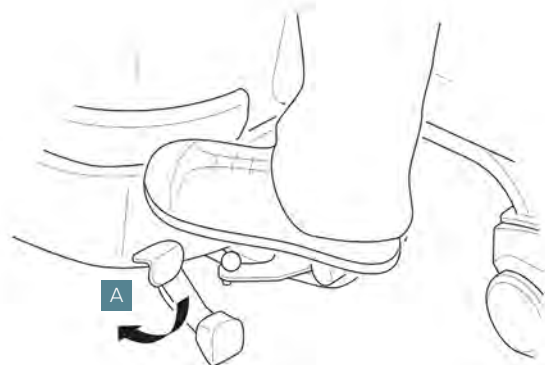

**"GEVAAR"** Let op dat er bij het bedienen geen lichaamsdelen, zoals vingers of tenen, in de buurt van de standaard zijn. Dit kan letsel veroorzaken.

### Op standaard plaatsen gaat als volgt:

1. Ga in de rijrichting naast de fiets staan en pak de fiets vast bij de twee handvatten.
2. Trap met de voet die het dichtst bij de fiets is op het uiteinde **A** van de standaard.
3. Trek gelijktijdig de fiets aan het stuur naar achteren.



**"GEVAAR"** Controleer of de standaard geblokkeerd is (beweeg de fiets even naar voren en naar achteren).



**"GEVAAR"** Pas op voor onbedoelde bediening van de standaard. Hierdoor kan de fiets omvallen.

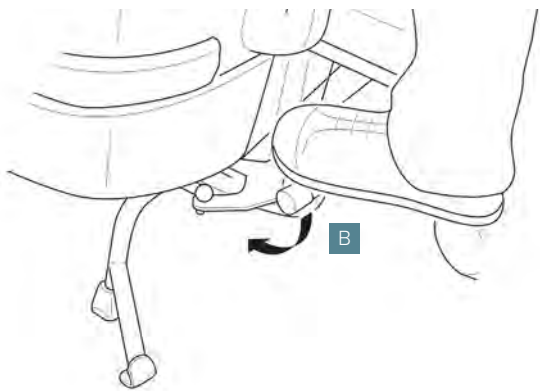

#### Van de standaard afhalen:

1. Houdt de fiets vast en trap met de voet op de ontgrendel pedaal **B** van de standaard.



**"GEVAAR"** Controleer voor het fietsen of de standaard zich in de bovenste positie bevindt.

### 3.2.2 Instellen zadelhoogte

Voor een juiste zithouding is het van belang om het zadel op de juiste hoogte in te stellen.

- De tenen van je ene voet moeten hierbij de grond kunnen raken.
- De hak van je andere voet rust op het pedaal dat in de laagste stand staat.
- Je been is dan helemaal gestrekt, maar voelt nog wel ontspannen aan.

Rust je met de bal van de voet op het pedaal, dan is je been licht gebogen.



### De juiste zadelhoogte in stellen gaat als volgt:

1. Ga op het zadel **13** zitten.
2. Stel vast of de tenen van je ene voet de grond raken, terwijl de hak van je andere voet op het pedaal **28** rust dat in de laagste stand staat.



**"OPMERKING"** Wanneer je tijdens het gebruik van de fiets veel op- en afstapt, is het wenselijk het zadel lager in te stellen dan hiervoor beschreven is. Dit vereenvoudigt het op- en afstappen en zorgt ervoor dat je met de voeten sneller bij de grond kan.

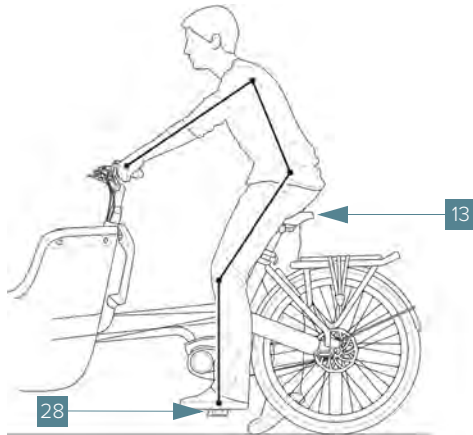

Ga van het zadel **13** af.

Verstel indien nodig de hoogte van het zadel:

3. Draai de zadelklem **14** los.
4. Stel het zadel **13** in op de juiste hoogte.
5. Als het zadel **13** op de juiste hoogte staat, draai dan de zadelklem **14** stevig vast.
6. Zet de hendel in die stand vast, dat de hendel omlaag wijst **A**.

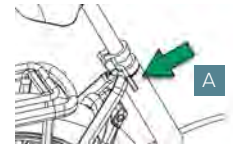

**"GEVAAR"** Laat de zadelpen voldoende in het frame zitten. De minimale lengte is op de zadelpen aangeduid met "MIN".

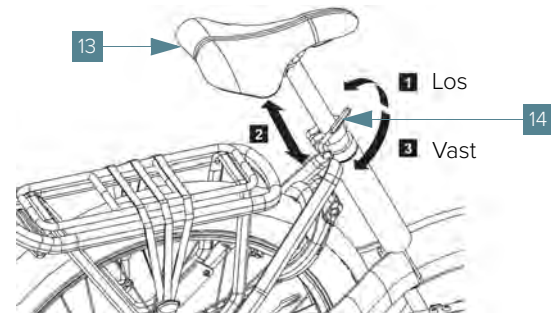

### 3.2.3 Instellen juiste zadeldiepte

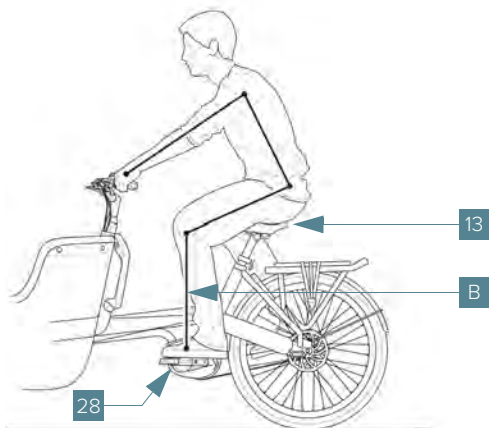

Voor een goede fietshouding is het van belang om het zadel op de juiste diepte in te stellen.

De zadeldiepte is goed ingesteld, als er een denkbeeldige lijn recht **B** naar beneden loopt van je knie door de trapas bij een horizontaal geplaatste crank. Het bovenbeen moet hierbij horizontaal of licht naar beneden gericht zijn.

Wanneer je knie zich voor of achter de trapas bevindt, verplaats dan het zadel respectievelijk naar achteren of naar voren.

#### De juiste zadeldiepte in te stellen gaat als volgt:

1. Ga op het zadel **13** zitten.

2. Plaats de pedalen horizontaal en stel vast of er een denkbeeldige lijn vanuit je knie door de as van het pedaal **28** recht naar beneden loopt bij een horizontaal geplaatst pedaal, waarbij je bovenbeen zich in horizontale positie bevindt of licht naar beneden is gericht.

3. Ga van het zadel **13** af.

Als je de zadeldiepte wilt aanpassen:

4. Draai de inbusbout **C** aan de onderzijde van het zadel los met inbussleutel 5.



**"OPMERKING"** Draai de inbusbouten niet te ver los, omdat dan de zadelhoek kan veranderen.

5. Verplaats het zadel **13** horizontaal naar de gewenste diepte.

6. Draai de bout aan de onderzijde van het zadel weer stevig vast (aandraaimoment zie paragraaf 11.1.1, pagina 87).

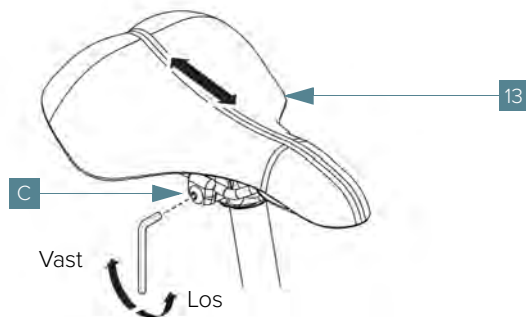

### 3.2.4 Instellen zadelhoek

Afhankelijk van je voorkeur kun je de zadelhoek instellen. In de meeste gevallen kan het zadel horizontaal afgesteld blijven.

Wanneer je merkt dat je moeite hebt een rechte onderrug te houden, kun je de hoek van het zadel aanpassen.

**Het instellen van de zadelhoek gaat als volgt:**

1. Draai de twee inbusbouten **D** aan voor- en achterzijde van het zadel los met inbussleutel 5.
2. Stel de positie van het zadel **13** naar wens in.
3. Draai de twee inbusbouten aan voor- en achterzijde van het zadel weer goed vast (aandraaimoment zie paragraaf 11.1.1, pagina 87).



**"OPMERKING"** Controleer of de zadelhoogte nog correct is. Door grote veranderingen in de zadelpositie kan het zijn dat je de zadelhoogte opnieuw moet aanpassen.

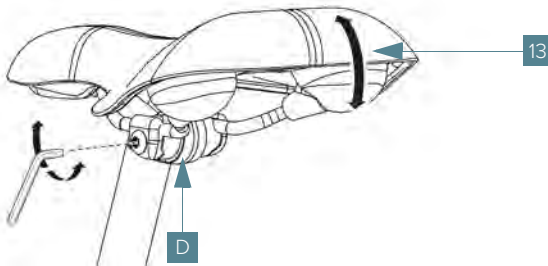

### 3.2.5 Instellen van het stuur

Afhankelijk van je voorkeur, kun je het stuur instellen. De positie van het stuur heeft invloed op je zithouding.

- Voor een actieve houding (naar voren leunend) plaats je het stuur verder van je af.
- Voor een rechte zithouding plaats je het stuur dichterbij je toe.

Zowel de hoek van de stuurpen **6** als de rotatie van de stuur **7** zijn in te stellen.

## De stuurpen instellen:

Afhankelijk van uw model is de Makki uitgevoerd met stuurbuis **A** of stuurbuis **B**.

1. Draai inbusbout **E** aan de onderkant van de stuurpen **6** een paar slagen los met inbussleutel 5.
2. Draai inbusbout **F** tussen de stuurbuis **5** en de stuurpen **6** los met inbussleutel 5.
3. Draai de stuurpen **6** naar boven of naar voren.
4. Stel het stuur **7** zo in, dat je armen een hoek van ongeveer 90 graden maken ten opzichte van je bovenlichaam. Zorg ervoor dat de houding zo is dat je schouders en armen ontspannen zijn.
5. Draai daarna de inbusbout **F** van de stuurpen stevig vast (aandraaimoment zie paragraaf 11.1.1, pagina 87).



**"GEVAAR"** Let bij het verstellen van het stuur er op dat het stuur nog steeds volledig naar links en naar rechts kan draaien, zonder dat de kabels strak komen te staan.

### Stuurbuis A

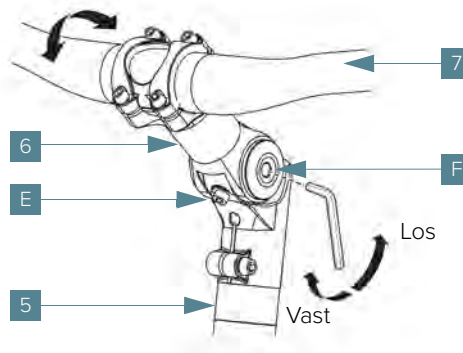

### Stuurbuis B

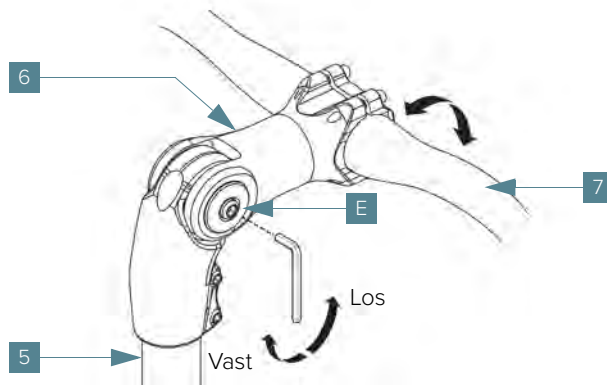

### De rotatie van de stuurpen instellen:

1. Draai de vier inbusbouten **G** van stuurpen **6** los zodat je het stuur vrij kunt draaien.
2. Roteer het stuur **7** naar de gewenste houding. Zorg ervoor dat in de stuurhouding je polsen recht blijven.
3. Draai de vier inbusbouten van het stuur stevig vast (aandraaimoment zie paragraaf 11.1.1, pagina 87).
4. Controleer of het stuur recht staat ten opzichte van de voorwielen.

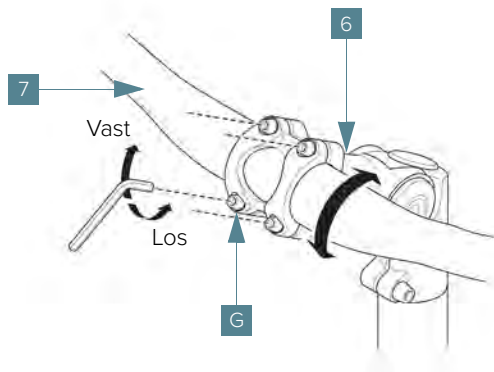

**"WAARSCHUWING"** Controleer na het afstellen van je zadel en stuur of je een comfortabele zithouding hebt en vergelijk deze met de voorgeschreven zithouding.

Pas individuele onderdelen naar wens aan. Het is belangrijk dat je ontspannen op de fiets zit. Mocht je naar verloop van tijd toch lichamelijke klachten ondervinden, raadpleeg dan opnieuw de handleiding of neem contact op met je Gazelle service specialist.

### 3.2.6 Instellen telescopische voorvorkvering

De stugheid van de voorvorkvering stel je in met de draaiknoppen **A** boven op de voorvork.

- Stijvere vering: Draai de knoppen rechtsom;
- Zachtere vering: Draai de knoppen linksom.

Let erop dat de veren aan beide kanten dezelfde spanning hebben. Draai zo nodig de knoppen aan beide kanten eerst naar het nulpunt. Draai daarna aan de beide kanten evenveel slagen zodat beide veren een gelijke spanning hebben.



**"OPMERKING"** Wij adviseren je om dit door een Gazelle service specialist te laten doen.

## 3.3 De accu gebruiken

### 3.3.1 Belangrijke veiligheidsinformatie bij gebruik accu



**"GEVAAR"** Lees en begrijp de onderstaande aanwijzingen voordat je de accu gebruikt.

#### Neem voordat je de accu gebruikt het volgende in acht:

- De inhoudsstoffen van de accu zijn onder bepaalde omstandigheden ontvlambaar. Maak je daarom vertrouwd met de aanwijzingen in deze gebruiksaanwijzing.
- Raadpleeg voordat je de accu oplaadt de instructies op het oplaadapparaat.
- Gebruik het oplaadapparaat niet op vochtige plaatsen. Laad de accu altijd binnenshuis op en niet in de open lucht.
- Zorg ervoor dat het oplaadapparaat tijdens het opladen de huid nooit langdurig op dezelfde plaats raakt.
- Laat de accu alleen binnen het aangegeven toegestane oplaadtemperatuurbereik op (tussen 0 °C en 40 °C). De accu is voorzien van een temperatuurbewaking die ervoor zorgt dat de accu alleen in het temperatuurbereik tussen 0 °C en 40 °C opgeladen kan worden.
- Haal de accu uit de fiets, voordat je werkzaamheden (bijvoorbeeld inspectie, reparatie, montage, onderhoud etc.) aan de fiets uitvoert, deze met de auto of het vliegtuig vervoert of bewaart. Bij het per ongeluk activeren van de aandrijf-eenheid bestaat verwondingsgevaar.

- Open de accu niet. Er ontstaat dan gevaar op kortsluiting. Als de accu geopend wordt, vervalt elke aanspraak op garantie.
- Bescherm de accu tegen hitte (bijvoorbeeld ook tegen aanhoudende bestraling door de zon), vuur en onderdompelen in water. Bewaar of gebruik de accu niet in de buurt van hete of brandbare voorwerpen. Er bestaat explosiegevaar.
- Houd de niet-gebruikte accu uit de buurt van paperclips, munten, sleutels, spijkers, schroeven of andere kleine metalen voorwerpen die overbrugging van de contacten zouden kunnen veroorzaken. Kortsluiting tussen de accucontacten kan brandwonden of brand tot gevolg hebben. Bij in dit verband ontstane schade door kortsluiting vervalt elke aanspraak op garantie.
- Plaats het oplaadapparaat en de accu niet in de buurt van brandbare materialen. Laad de accu's alleen op in droge toestand en op een brandveilige plaats. Wegens de bij het laden optredende opwarming bestaat brandgevaar.
- Vermijd stoten, mechanische belastingen of sterke hitte-inwerking. Deze zouden de batterijcellen kunnen beschadigen en tot het uitstromen van ontvlambare inhoudsstoffen kunnen leiden. Indien dit gebeurt moet de accu of het oplaadapparaat ten alle tijden geïnspecteerd worden door een Gazelle service specialist.
- Bij verkeerd gebruik kan vloeistof uit de accu lekken. Verkoek contact daarmee. Spoel bij onvoorziene contact met water af. Wanneer de vloeistof in de ogen komt, raadpleeg dan direct een arts. Gelekte accuvloeistof kan tot huidirritaties of verbrandingen leiden.
- Bij beschadiging of verkeerd gebruik van de accu kunnen dampen ontsnappen. Zorg voor de aanvoer van frisse lucht en zoek bij klachten een arts op. De dampen kunnen de luchtwegen irriteren.
- Laad de accu alleen met originele Bosch oplaadapparaten op. Bij gebruik van niet-originele Bosch oplaadapparaten kan brandgevaar niet uitgesloten worden.
- Sluit de accu nooit rechtstreeks aan op een stopcontact.
- Gebruik de accu alleen in combinatie met fietsen met een originele Bosch aandrijf-eenheid. Alleen zo wordt de accu tegen gevaarlijke overbelasting beschermd.
- Gebruik uitsluitend originele Bosch accu's die door de fabrikant van de fiets goedgekeurd zijn. Het gebruik van andere accu's kan leiden tot letsel en brandgevaar. Bij gebruik van andere accu's wordt geen aansprakelijkheid aanvaard en geen garantie geboden.
- Houd de accu en oplaadapparaat uit de buurt van kinderen.
- Bewaar het oplaadapparaat niet met het netsnoer eromheen gewikkeld. Het netsnoer of de stekker kunnen hierdoor beschadigd raken.
- Indien de accu niet gebruikt wordt, moet deze worden opgeslagen in een brandveilige omgeving.

### 3.3.2 Accu gereedmaken voor gebruik



**"GEVAAR"** Lees de veiligheidsaanwijzingen met betrekking tot het gebruik van de accu goed door en zorg dat je ze begrijpt. Zie hiervoor de subparagraaf 'Belangrijke veiligheidsinformatie bij gebruik accu', paragraaf 3.3.1 (pagina 30).

De accu wordt los en gedeeltelijk geladen bij je fiets geleverd. Om er voor te zorgen dat accu gedurende de levensduur de volledige capaciteit gebruikt, laad je vóór het eerste gebruik de accu volledig met het oplaadapparaat op.

#### Om de accu gereed te maken voor gebruik:

Controleer de accu voordat je deze voor de eerste keer oplaadt of met je fiets gebruikt:

1. Druk op de aan/uit-toets accu **41** om de accu in te schakelen.

Als er minstens één LED brandt, maar niet alle LED's van de oplaadindicatie **42** branden, moet je de accu voor het eerste gebruik volledig opladen.



**"OPMERKING"** Indien er geen LED van de oplaadindicatie brandt, is de accu mogelijk beschadigd. Laad een beschadigde accu niet op en gebruik deze niet. Neem contact op met een Gazelle service specialist.

De accu kan op twee manieren opgeladen worden:

- losgekoppeld van de fiets;
- op de fiets.



**"WAARSCHUWING"** Gebruik uitsluitend het bij je fiets meegeleverde oplaadapparaat, of een identiek, origineel Bosch oplaadapparaat. Alleen dat oplaadapparaat is afgestemd op de accu van jouw fiets. Gebruik het oplaadapparaat alleen voor jouw elektrische fiets.



**"WAARSCHUWING"** Open nooit de door de fabrikant afgesloten oplaadbussen. Het opladen via een niet-afgesloten oplaadbus kan tot onherstelbare schade leiden.



**Accu losgekoppeld laden:**

1. Schakel de accu **12** en de aandrijfeenheid **25** uit:
  - A. Druk op de aan/uit-toets accu **41**.
  - B. Druk op de aan/uit-toets boordcomputer **51**.
2. Open het accuslot **44** met behulp van de accusleutel **43**.
3. Kantel de accu **12** en verwijder deze van de fiets.

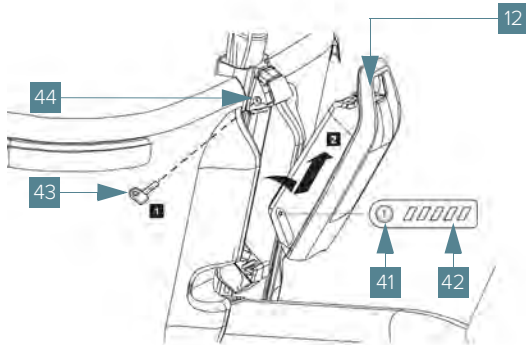

4. Plaats de accu **12** op een schone ondergrond. Vermijd vooral het vervuilen van de oplaadbus voor oplaadstekker **72** en de contacten, bijvoorbeeld door zand of aarde.

5. Om de accu **12** op te laden:
  - A. Verbind de oplaadstekker **72** van het oplaadapparaat **70** met de accu **12**.
  - B. Sluit het netsnoer **68** van het oplaadapparaat **70** aan op een stopcontact. Wanneer alle LED's van de oplaadindicatie **42** branden, is de accu **12** volledig opgeladen.
  - C. Trek de oplaadstekker **72** uit de accu **12**.
  - D. Verwijder de netsnoer **68** uit het stopcontact.

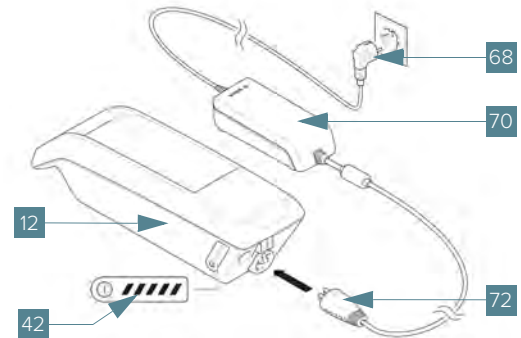

6. Plaats de accu **12** terug op de fiets:
  - A. Zet de accu hiervoor met de contacten op de onderste houder **48** (de accu kan, t.o.v. het frame, tot 7° schuin geplaatst worden).
  - B. Kantel de accu tot de aanslag in de bovenste houder **46** tot deze duidelijk hoorbaar vastklikt.
7. Controleer in alle richtingen of de accu vast zit.

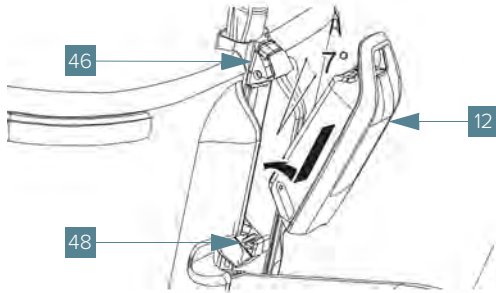

### Accu op de fiets laden:

1. Verwijder het afdekking aansluitbus **50** van de accu **12**.
2. Verbind de oplaadstekker **72** van het oplaadapparaat **70** met de aansluitbus voor oplaadstekker **49**.
3. Sluit het netsnoer **68** van het oplaadapparaat **70** aan op een stopcontact. Wanneer alle LED's van de oplaadindicatie **42** branden, is de accu **12** volledig opgeladen.
4. Trek de oplaadstekker **72** uit de aansluitbus voor oplaadstekker **49**.
5. Verwijder de netsnoer **68** uit het stopcontact.

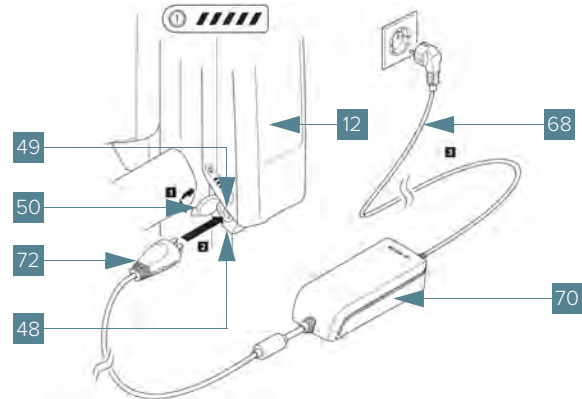







### 3.3.3 Accustand controleren



**"OPMERKING"** Als de oplaadindicatie een ander signaal geeft, verwijder de accu dan direct en berg deze op een veilige plaats op. Neem contact op met een Gazelle service specialist.

#### Om de accustand te controleren:

1. Druk de aan/uit-toets accu **41** in. De oplaadindicatie **42** geeft de accustand aan.

LED	Signaal	Betekenis
	5 LED's aan	Accu 80-100 %
	4 LED's aan	Accu 60-80 %
	3 LED's aan	Accu 60-40 %
	2 LED's aan	Accu 40-20 %
	1 LED's aan	Accu 20-0 %
	0 LED's aan	Accu leeg

### 3.4 Werking handremmen

De fiets is uitgerust met twee handremmen.  
De fiets heeft **geen** terugtraprem.



**"GEVAAR"** Gebruik bij (hard) remmen nooit alleen de linker remhendel (voorrem), maar altijd beide remhendels.  
Door alleen de linker remhendel te gebruiken komt alleen het voorwiel snel tot stilstand, waardoor je zou kunnen vallen.

#### Om de handremmen te gebruiken:

- Knijp in de remhendel rechts **8** om het achterwiel te remmen.
- Knijp in de remhendel links **2** om het voorwiel te remmen.

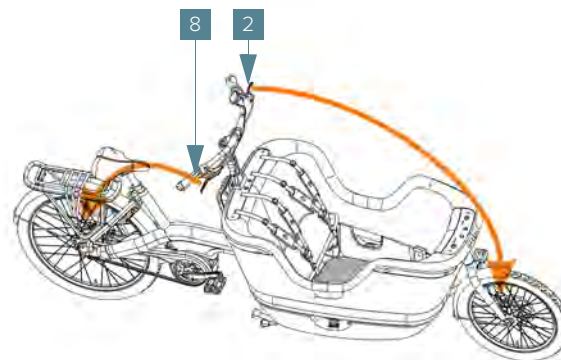



**"GEVAAR"** De remsystemen zijn van het type schijfremmen. Met deze remmen is **zeer krachtig remmen** mogelijk.  
Voorkom blokkering van de wielen!



**"WAARSCHUWING"** Laat kinderen die op de achterbank zitten hun handen niet in de buurt van de remhendels houden, om beknelling van vingers te voorkomen.

### 3.5 Gebruik versnellingen

De fiets is uitgerust met een traploze versnelling.

Het is raadzaam om tijdens het schakelen het trappen kort te onderbreken. Door een juiste keuze van de versnelling kun je bij gelijke krachtsinspanning de snelheid het bereik van de fiets vergroten.



**"OPMERKING"** Zorg ervoor dat bij het wegrijden de fiets in een lage versnelling staat.

#### De versnelling van de fiets te veranderen:

- Draai de versnellingsversteller **9** van je af **A** om de versnelling te verlagen (lichter trappen).
- Draai de versnellingsversteller **9** naar je toe **B** om de versnelling te verhogen (zwaarder trappen).

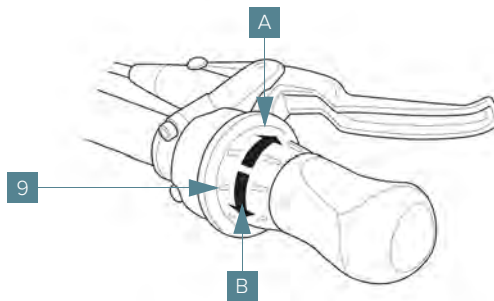

## 3.6 Verlichting

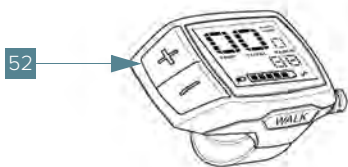

### Verlichting inschakelen:

1. Druk middellang op de toets + 52
2. Controleer of zowel voor- als achterlicht brandt.



**"WAARSCHUWING"** Zorg er voor dat de koplamp medeweggebruikers niet het zicht belemmert. De licht bundel mag niet recht vooruit schijnen.

### Verlichting uitschakelen:

1. Druk lang op de toets + 52.  
Het licht zal uit gaan.

## 3.7 Boordcomputer

### 3.7.1 Aandrijfeenheid in/uitschakelen



**"GEVAAR"** Lees voordat je met de fiets gaat rijden eerst 'Rijden met de fiets', paragraaf 3.10 (pagina 47).

De aandrijfeenheid kan alleen geactiveerd worden als de volgende voorwaarden vervuld zijn:

- Een voldoende geladen accu is geplaatst; zie 'De accu gebruiken', paragraaf 3.3 (pagina 30).
- De snelheidssensor is correct aangesloten; zie 'Snelheidssensor bijstellen', paragraaf 4.3.5 (pagina 56).

### Aandrijfeenheid inschakelen:



Voor het inschakelen van de aandrijfeenheid zijn er twee mogelijkheden:

- Druk op de aan/uit-toets boordcomputer 51.  
Het display van boord computer 4 licht op.

- Druk op de aan/uit-toets accu [41](#). De LED's van de oplaadindicatie [42](#) gaan branden en geven de laadtoestand aan.



**"OPMERKING"** Is de accu capaciteit minder dan 5%, dan brandt op de accu geen LED van de oplaadindicatie. Alleen op de boord-computer is dan te zien of de aandrijfeenheid ingeschakeld is.

2. Stel het ondersteuningsniveau in:  
Zie 'Ondersteuningsniveau kiezen', paragraaf 3.7.2 (pagina 38).

De aandrijfeenheid wordt geactiveerd zodra je op de pedalen trapt. Het motorvermogen richt zich naar het ingestelde ondersteuningsniveau aan de boordcomputer.



**"OPMERKING"** Bij de duwhulp Walk Assist functie werkt het activeren via de pedalen niet; zie 'Walk Assist', paragraaf 3.7.3 (pagina 39).

Zodra je niet meer op de pedalen trapt of zodra je snelheid boven de 25 km per uur komt, wordt de ondersteuning door de aandrijving van de fiets uitgeschakeld.

De aandrijving wordt automatisch weer geactiveerd zodra je op de pedalen trapt of de snelheid onder 25 km per uur daalt.

#### Aandrijfeenheid uitschakelen:

De aandrijfeenheid uitschakelen kan op twee manieren:

- Druk op de aan/uit-toets boordcomputer [51](#).
- Druk op de aan/uit-toets accu [41](#).



**"OPMERKING"** Als de fiets ca 10 minuten lang niet beweegt en er geen knop op de boordcomputer wordt ingedrukt, zal de aandrijfeenheid zichzelf automatisch uitschakelen om energie te besparen.

### 3.7.2 Ondersteuningsniveau kiezen



**"GEVAAR"** Lees voordat je met de fiets gaat rijden eerst 'Rijden met de fiets', paragraaf 3.10 (pagina 47).

Je kunt op de boordcomputer instellen hoe sterk de aandrijfeenheid je bij het trappen ondersteunt. Het ondersteuningsniveau kan altijd, ook tijdens het fietsen, gewijzigd worden.

De volgende ondersteuningsniveaus zijn beschikbaar:

- **OFF:** De motorondersteuning is uitgeschakeld.
  - De fiets kan als een normale fiets alleen door te trappen voortbewogen worden.
  - De Walk Assist functie kan in dit ondersteuningsniveau niet geactiveerd worden.

- **ECO:** Effectieve ondersteuning met maximale efficiëntie voor maximaal bereik.
- **TOUR:** Gelijkmatige ondersteuning voor tochten met groot bereik.
- **SPORT:** Krachtige ondersteuning voor sportief rijden op heuvelachtige stukken en voor rijden in de stad.
- **TURBO:** Maximale ondersteuning bij flink doortrappen, voor sportief rijden en voor zware hellingen.

#### Om een ondersteuningsniveau in te stellen:

1. Verzeker jezelf ervan dat de aandrijfeenheid is ingeschakeld. Zie 'Aandrijfeenheid in/uitschakelen', paragraaf 3.7.1 (pagina 37).

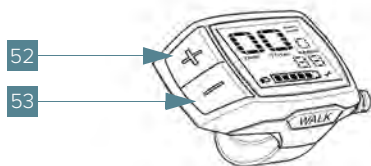

2. Druk op de toets + **52** of de toets – **53** om naar het gewenste ondersteuningsniveau te gaan.

### 3.7.3 Walk Assist

De functie Walk Assist kan het lopen met de fiets vergemakkelijken. De snelheid in deze functie is afhankelijk van de ingeschakelde versnelling en kan maximaal 6 km/h bereiken. Deze functie mag uitsluitend bij het lopen met de fiets worden gebruikt.



**"WAARSCHUWING"** Als de wielen van de fiets bij het gebruik van de Walk Assist geen contact met de grond maken, is er kans op letsel.





**"WAARSCHUWING"** Lees en begrijp de onderstaande aanwijzingen voordat je de Walk Assist functie gebruikt.

Neem voordat je de Walk Assist gebruikt het volgende in acht:

- De functie Walk Assist mag uitsluitend bij het lopen met de fiets worden gebruikt.
- Schakel de Walk Assist niet in als de wielen van de fiets geen contact met de grond maken. Er is dan kans op letsel.
- Wanneer de Walk Assist ingeschakeld is, draaien mogelijk de pedalen mee. Let er bij geactiveerde Walk Assist op dat je benen voldoende afstand hebben tot de draaiende pedalen. Er is kans verwondingen.

### De walk assist inschakelen:

1. Druk kort  op de toets duwhulp toets WALK ASSIST **55** in om Walk Assist te activeren.
2. Druk binnen 3 seconden de toets + **52** in en houd deze toets  ingedrukt.  
De aandrijving van de fiets wordt ingeschakeld.



**"OPMERKING"** De functie Walk Assist kan op ondersteuningsniveau **OFF** niet worden geactiveerd.

3. De functie Walk Assist wordt uitgeschakeld zodra een van de volgende situaties van toepassing is:
  - De toets + **52** wordt losgelaten.
  - De wielen van de fiets worden geblokkeerd (bijvoorbeeld door remmen of stoten tegen een been).
  - De snelheid overschrijdt 6 km/h.

### 3.7.4 Overige functies

#### Snelheids- en afstandsindicaties

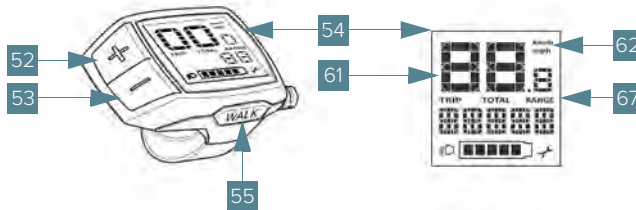

- Het display **54** toont standaard altijd de laatste instelling.
- Bij snelheid **61** wordt altijd de actuele snelheid weergegeven.
- Door het meermaals middellang  indrukken van de toets – **53** worden na elkaar het rijtraject **TRIP**, het totale aantal kilometers **TOTAL** en de reikwijdte van de accu **RANGE** weergegeven.
- Voor het resetten van het rijtraject **TRIP** druk je tegelijk lang  op de toets + **52** en toets – **53**:
  - Eerst verschijnt op het display **RESET**.
  - Als je beide toetsen ingedrukt blijft houden, wordt het rijtraject **TRIP** op '0' gezet.
- Afstandseenheid (**KM/H** - **MPH**) veranderen:
  - Houdt de toets – **53** lang ingedrukt  ;
  - Druk kort  op aan/uit-toets boordcomputer **51**.



## USB-diagnosebus

- De usb-diagnosebus **59** is uitsluitend voor de aansluiting van een diagnosesystemen.



**"WAARSCHUWING"** Het beschermkapje van usb-bus **60** van de usb-diagnosebus **59** moet altijd volledig gesloten zijn.

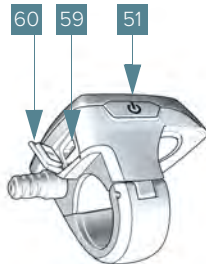

## Overzicht functies:

Actie	Toetsen	Duur
Boordcomputer inschakelen		Willekeurig
Boordcomputer uitschakelen		Willekeurig
Ondersteuning verhogen		
Ondersteuning verlagen		
Indicatie aanpassen <b>TRIP/ TOTAL / RANGE</b>		
Rijtraject <b>TRIP</b> resetten		
Duwhulp (Walk Assist <b>55</b> ) aan	walk	
Duwhulp (Walk Assist) uit		Willekeurig
<b>KM / MIJL</b> wijzigen		
Softwareversie opvragen <sup>a.) b.)</sup>		

a.) De aandrijfeenheid moet uitgeschakeld zijn.

b.) De informatie wordt als lopende tekst weergegeven.

## 3.8 Bak

### 3.8.1 Belading algemeen

- De belading van de fiets (personen en goederen samen) moet altijd zo dicht mogelijk bij het midden van de fiets geplaatst worden. Dit geldt voor zowel het midden tussen de voor- en achteras als het midden in lengterichting.



- Houdt het zwaartepunt zo laag mogelijk.



**"WAARSCHUWING"** Verkeerde belading van de fiets kan leiden tot verminderde remkracht en instabiliteit van de fiets.

- Zorg ervoor dat het maximale draagvermogen niet wordt overschreden; zie hoofdstuk 11. (pagina 85).



**"OPMERKING"** Wanneer de bak en/of de bagagedrager beladen zijn, kan de fiets een ander rij- of stuurgedrag vertonen.

### 3.8.2 Transport goederen

Neem bij het gebruik van de laadbak de volgende instructies in acht:

- Vervoer geen objecten die het zicht belemmeren of de stabiliteit in gevaar brengen.
- Zorg ervoor dat het maximale draagvermogen niet wordt overschreden; zie hoofdstuk 11. (pagina 85).
- Verdeel het gewicht in de laadbak evenredig. Houd het zwaartepunt van de fiets zo laag mogelijk door zware voorwerpen onder in de laadbak te plaatsen.
- Zorg ervoor dat objecten vastgesnoerd zijn.

### 3.8.3 Transport van kinderen in de bak

De Makki is geschikt voor het passief (niet op de pedalen trappend) vervoeren van kinderen vanaf 9 maanden<sup>1</sup> tot en met 7 jaar die zelfstandig kunnen zitten. Dat kan in de bak of in een gemonteerd stoeltje. Raadpleeg hiervoor je Gazelle specialist.



**"OPMERKING"** Jonge kinderen zijn kwetsbaar. Bepaal daarom als berijder altijd zelf of de geplande rit en de manier van vervoeren bij de lengte, het gewicht, de leeftijd en het gedrag van het te vervoeren kind past.

Voor transport van kinderen gelden de volgende punten:

- Indien een babystoeltje is gemonteerd kan daarin een baby vervoerd worden van 3 maanden of ouder.

- Maximaal 3 kinderen in de bak.
- Kinderen tot maximaal 1,16 m en maximaal 22 kg.
- Kinderen die niet zelfstandig kunnen zitten mogen niet zonder kinder- of babystoeltje vervoerd worden.
- Kinderen mogen alleen vastgegespt vervoerd worden.
- Zorg er voor dat er geen lichaamsdelen, haren of kledingstukken van de kinderen buiten bak kunnen komen.



**"WAARSCHUWING"** De bak is niet bestemd voor volwassenen.



**"GEVAAR"** Laat kinderen nooit onbeheerd achter in de bak van de Makki. De fiets kan omvallen. Dit kan lestel veroorzaken.



**"GEVAAR"** Houdt kinderen in de bak in het oog. Ze zouden zelf de gesp los kunnen maken.

### 3.8.4 Vastzetten kinderen in de bak

#### Kind vastzetten

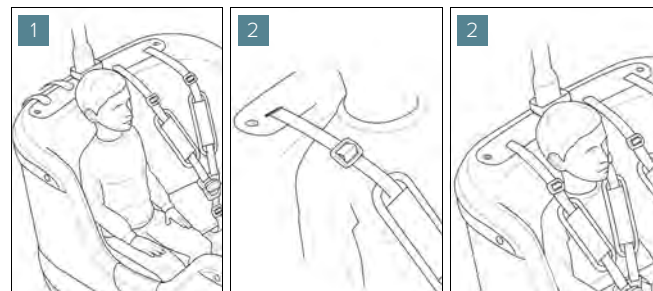

1. Laat kinderen plaatsnemen op bankje.
2. Plaats de gordels zoals aangegeven.

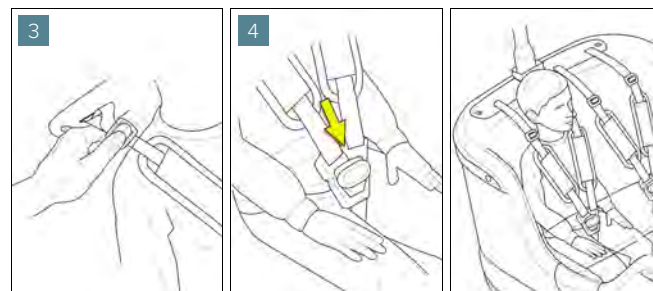

3. Stel de gordels in op de juiste lengte, zie 'Gordel inkorten' (pagina 44) of 'Gordel verlengen' (pagina 44).
4. Zet de gordels vast, zie 'Gordel vastmaken' (pagina 45).

### 3.8.5 Gordel inkorten of verlengen

#### Gordel inkorten

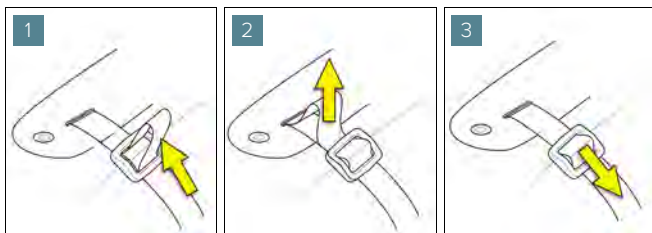

1. Schuif de bovenste gordel tot een lus in de gesp.
2. Schuif de gordel door, de lus zit achter de gesp.
3. Trek aan de gesp, tot de aanslag.
4. Herhaal de stappen indien nodig.

#### Gordel verlengen

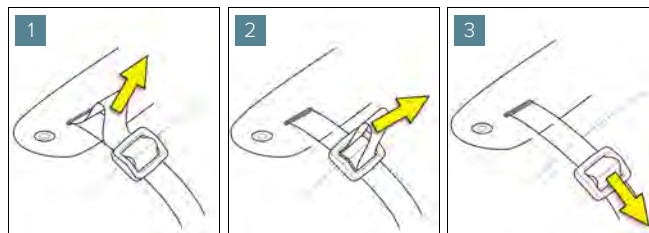

1. Trek aan de achterste gordel tot een lus achter de gesp.
2. Trek de lus in de gesp.
3. Trek aan het onderste deel van de gordel, tot de aanslag.
4. Herhaal de stappen indien nodig.

### 3.8.6 Gordel vast maken en losmaken

#### Gordel vastmaken

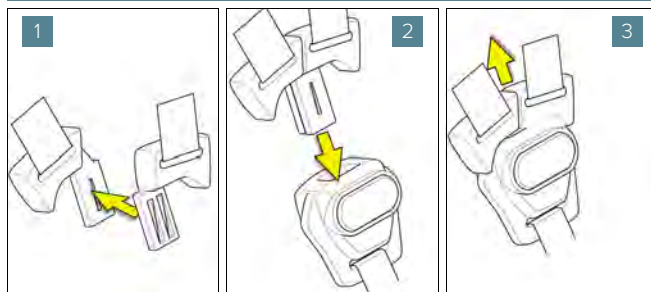

1. Voeg de twee bovenste gordels samen. Zorg ervoor dat de delen goed op elkaar passen.
2. Klik de twee gordels in de vergrendeling.
3. Check of de vergrendeling goed vast zit.

#### Gordel losmaken

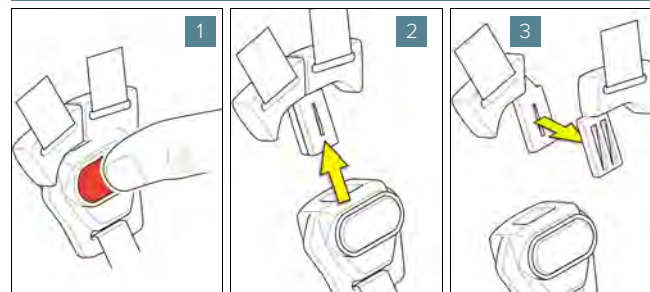

1. Duw op de rode knop om de gordels te ontgrendelen; de gordels komen los van de vergrendeling.
2. Trek de gordels uit de vergrendeling.
3. Open de gesp.

### 3.9 Bagagedrager

- Gebruik voor je bagage bij voorkeur fietstassen aan beide kanten van je fiets om een goede balans te kunnen creëren. Je Gazelle-specialist beschikt over een uitgebreid assortiment.
- Op de bagagedrager kan een kinderzitje worden gemonteerd. Zie voor het vervoer van kinderen ook de aanwijzingen in paragraaf 3.8.3 (pagina 42).



**"GEVAAR"** Voor montage van kinderzitjes en babystoeltjes, raadpleeg uw dealer.



**"GEVAAR"** Doe geen aanpassingen aan de drager of de bevestiging daarvan.

- Gebruik accessoires uitsluitend in overleg met je Gazelle-specialist. Niet goed passende onderdelen kunnen voor schade zorgen.
- Volg bij het monteren van accessoires (zoals een kinderzitje) altijd instructies van de betreffende leverancier op.
- Zorg ervoor dat er geen losse delen in de buurt van bewegende delen (zoals het achterwiel) kunnen komen.
- Zorg er voor dat accessoires aan het stuur niet de kabels beknellen.
- Bevestig nooit een stuurmand of drager aan een aluminium stuur.

- Zorg er voor dat je bagage zo is vastgemaakt dat het niet tussen bewegende of draaiende onderdelen kan terecht komen.
- Vervoer geen zware bagage op je fiets. Op alle Gazelle bagagedragers staat het maximale draagvermogen aangegeven. Raadpleeg bij twijfel over het maximale draagvermogen je Gazelle-specialist.



**"OPMERKING"** De drager is niet geschikt voor het bevestigen van een aanhanger.

### 3.10 Rijden met de fiets



**"GEVAAR"** Pas bij zwaardere beladingen je snelheid naar beneden aan. Te hard rijden met een hoog gewicht kan invloed hebben op het stuurgedrag en de remweg en kan onveilige situaties opleveren.

#### 3.10.1 Controle voordat je gaat fietsen



**"GEVAAR"** Controleer iedere keer voor je gaat fietsen de werking van de fiets. Raadpleeg hiervoor 'Periodieke controle van de fiets', paragraaf 4.3 (pagina 53).



**"GEVAAR"** Controleer voor dat je gaat fietsen of de gordels goed gemonteerd zijn en de sluitingen goed werken.

#### 3.10.2 Eerste ervaring opdoen



**"GEVAAR"** De stand van het stuur kan invloed hebben op het stuur- en remgedrag van de fiets. Raadpleeg ook 'Instellen van het stuur', paragraaf 3.2.5 (pagina 27).

Het kan zijn dat het rijgedrag van de fiets anders is dan je gewend bent.

Neem voldoende tijd om aan het nieuwe rijgedrag te wennen. Doe de eerste ervaringen op met de fiets op een weg zonder druk verkeer:



**"GEVAAR"** Probeer de fiets eerst uit zonder kinderen en zonder belading.

- Probeer de verschillende ondersteuningsniveaus uit. Begin met het laagste ondersteuningsniveau.
- Test het bereik van de fiets onder verschillende omstandigheden voordat je een langere tocht plant die meer van je accu eist.
- Test het stuur- remgedrag. Zodra jij je zeker voelt, kun je met de fiets aan het verkeer deelnemen. Raadpleeg hiervoor ook de paragraaf hierna 'Met de fiets deelnemen aan het verkeer'.

### 3.10.3 Met de fiets deelnemen aan het verkeer



"GEVAAR" Lees onderstaande aanwijzingen en zorg dat je ze begrijpt, voor je met de fiets aan het verkeer deelneemt.

#### Neem bij verkeersdeelname het volgende in acht:

- In sommige landen is het dragen van een helm tijdens het fietsen verplicht. Zorg dat je de nationale, regionale en plaatselijke veiligheidsvoorschriften kent, voor je de fiets gaat gebruiken (EN 1078 - Helmen voor fietsers, etc.).
- Men moet op de hoogte zijn van de lokale regelgeving met betrekking tot het gebruik van deze fiets.
- Draag goed aansluitende kleding. Voorkom dat loszittende kleding in bewegende of draaiende onderdelen van de fiets terecht komt.
- Draag goede, aan de voeten aansluitende, schoenen met geprofileerde zolen. De pedalen kunnen onder bepaalde weersomstandigheden glad zijn.
- Zorg dat je altijd goed zichtbaar bent. Draag hierop afgestemde kleding.
- Zorg dat je bagage zo is vastgemaakt dat deze niet tussen bewegende of draaiende onderdelen terecht kan komen.
- Zorg dat kinderen op de juiste manier met de gordel vastgegespt zijn in de bak.
- Blijf tijdens het fietsen altijd alert en laat je niet afleiden.
- Houd geen mobiele telefoon of andere draagbare apparatuur vast tijdens het fietsen.
- Pas algemeen geldende handsignalen voor het veranderen van richting toe.
- Fiets niet als je onder invloed bent van drugs, medicijnen, alcohol of andere middelen die de rijvaardigheid kunnen beïnvloeden.
- Raak de remschijven niet aan tijdens gebruik of binnen 30 minuten na gebruik. Door gebruik kunnen de remschijven erg heet zijn.
- Gebruik accessoires uitsluitend in overleg met je Gazelle service specialist. Niet goed passende onderdelen kunnen voor schade zorgen.
- Laat na een val je fiets altijd controleren door je Gazelle service specialist.
- Als je fiets gevallen is en je frame of een ander onderdeel daardoor is vervormd, mag je deze nooit in de originele vorm terugbuigen. Het materiaal kan (onzichtbaar) al zo beschadigd zijn, dat het risico groot is dat het alsnog op enig moment breekt. Bij vervorming is vervanging van het frame dan ook noodzakelijk. Laat je hierbij adviseren door je Gazelle service specialist.



## De volgende punten zijn van invloed op het fietsgedrag



**"GEVAAR"** Bij veelvuldig remmen kan het remsysteem oververhit raken. De remfunctie kan verminderen of wegvallen

- De stand van het stuur kan invloed hebben op het sturen van de fiets. Raadpleeg 'Instellen van het stuur', paragraaf 3.2.5 (pagina 27).
- Maak geen bewegingen met de fiets die jezelf of anderen in gevaar kunnen brengen.
- Maak geen abrupte stuurbewegingen op hoge snelheid of tijdens het afdalen.
- Stop met trappen wanneer je over obstakels rijdt.
- Stop met trappen wanneer je een bocht maakt.
- Rij in scherpe bochten altijd met een lage snelheid.
- Matig je snelheid en rem eerder dan normaal wanneer je een helling afrijdt.
- Gebruik bij (hard) remmen nooit alleen de voorrem, maar altijd beide remmen tegelijkertijd. Door alleen de voorrem te gebruiken komt alleen het voorwiel snel tot stilstand, waardoor je de controle kunt verliezen.
- Bij nat weer, vorst, sneeuw of modder op de weg heb je te maken met een langere remweg. Pas je snelheid aan deze omstandigheden aan.
- Laat je niet door andere voertuigen trekken of voortduwen.

## 3.10.4 Factoren van invloed op het bereik (actieradius)

De actieradius van de fiets wordt door veel factoren beïnvloed, bijvoorbeeld door:

- inspanning van de berijder;
- ondersteuningsniveau van de motor;
- snelheid;
- schakelgedrag;
- soort banden en bandenspanning;
- leeftijd en onderhoudstoestand van de accu;
- routeprofiel (hellingen) en routetoestand (soort wegdek);
- (tegen)wind;
- omgevingstemperatuur;
- gewicht van fiets, fietser en belading.

Daarom is het niet mogelijk om de actieradius voor het begin van een rit en tijdens een rit exact te bepalen. Algemeen geldt echter:

- Bij hetzelfde ondersteuningsniveau van de aandrijfeenheid: hoe minder kracht je moet gebruiken om een bepaalde snelheid te bereiken (bijvoorbeeld door optimaal gebruik van de versnelling), des te minder energie zal de aandrijfeenheid verbruiken en des te groter zal de actieradius van een acculading zijn.
- Hoe hoger het ondersteuningsniveau bij verder gelijke omstandigheden wordt gekozen, des te kleiner het actieradius van een acculading zal zijn.

## 4. Onderhoud

### 4.1 Belangrijke veiligheidsinformatie



**"GEVAAR"** Lees de onderstaande aanwijzingen goed door en zorg dat je ze begrijpt voordat je onderhoud pleegt aan de fiets.

#### 4.1.1 Waarschuwingen vooraf

Neem voordat je onderhoud pleegt het volgende in acht:

- Laat alle montage en instellingswerkzaamheden door je Gazelle service specialist uitvoeren.
- Houd bij instellings-, onderhouds- of reinigingswerkzaamheden er rekening mee dat kabels niet geklemd en/of geknikt mogen worden en dat zij niet door scherpe randen mogen worden beschadigd.
- Haal de accu uit de fiets voordat je werkzaamheden (bijvoorbeeld inspectie, reparatie, montage, onderhoud) aan de fiets uitvoert.
- Door het gebruik van de remmen kunnen de remmen erg heet worden. Deze mogen dan ook niet tijdens gebruik of vlak daarna (binnen 30 minuten na gebruik) worden aangeraakt.
- De fiets bevat onderdelen die aan slijtage onderhevig zijn. Controleer slijtagegevoelige onderdelen regelmatig volgens de instructies in deze handleiding. Het niet tijdig ver-

vangen van versleten onderdelen kan tot gevaarlijke situaties leiden.



**"GEVAAR"** Zoals alle mechanische componenten is ook de fiets onderhevig aan slijtage en gevoelig voor hoge spanningen. Verschillende materialen en componenten kunnen op verschillende manieren op vermoeidheid reageren.

Als de ontwerplevensduur van een component is overschreden, kan dit component uitvallen en mogelijk letsel veroorzaken.

Barsten, krassen of kleurverandering in sterk belaste delen geven aan dat de levensduur van het onderdeel ten einde is en dat het moet worden vervangen.

- Om optimaal van je nieuwe fiets te kunnen blijven genieten, is het aan te bevelen deze goed te onderhouden en regelmatig te laten controleren door je Gazelle service specialist. Gebruik hiervoor het bijgesloten Onderhoudsboekje van hoofdstuk 9. (pagina 70).

## 4.2 Schoonmaken van de fiets



**"GEVAAR"** Gebruik geen hogedrukreiniger om de fiets te reinigen. Door de kracht van het water kan mogelijk olie en vet uit draaiende delen, zoals trapas en vering, verwijderd worden. Ook bestaat het gevaar dat het water het elektrisch systeem binnendringt, waardoor kortsluiting of versnelde energieoverdracht kan ontstaan. Ga niet met de fiets in de autowasstraat.



**"WAARSCHUWING"** De componenten, inclusief de aandrijfeenheid, mogen niet onder water gedompeld worden.



**"WAARSCHUWING"** Gebruik geen bijtende schoonmaakmiddelen of oplosmiddelen. Deze kunnen de kunststof delen (zoals de bak), de bestickering en laklaag beschadigen.

### 4.2.1 Voor dat de fiets gereinigd wordt:

1. Schakel de accu **12** en de aandrijfeenheid **25** uit:
  - Druk op de aan/uit-toets accu **41** of...
  - ... druk op de aan/uit-toets boordcomputer **51**.
2. Open het accuslot **44** met behulp van de accusleutel **43**.

3. Kantel de accu **12** en verwijder deze van de fiets.

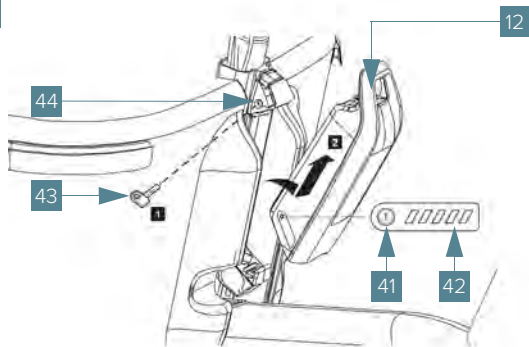

4. Plaats de accu **12** op een schone ondergrond.

#### 4.2.2 Reinigen



**"WAARSCHUWING"** Gebruik nooit een directe waterstraal (zoals een tuinslang) op de elektrische delen van de fiets (Accu, motor, display etc.)

1. Besproei de fiets met leidingwater om grof vuil te verwijderen.
2. Reinig de fiets met een neutraal, niet-schurend schoonmaakmiddel (pH-waarde tussen 6 en 8) en lauwwarm water.

3. Laat het schoonmaakmiddel inwerken conform de informatie op het etiket van het schoonmaakmiddel.
4. Spoel de fiets grondig af met leidingwater. Gebruik bij voorkeur warm water met een temperatuur van ongeveer 40 °C.
5. Veeg de fiets af met een zachte en schone doek.
6. Reinig de accu **12** voorzichtig met een vochtige, zachte doek.
7. Plaats de accu **12** terug op de fiets:
  - A. Zet de accu hiervoor met de contacten op de onderste houder **48** (de accu kan, t.o.v. het frame, tot 7° schuin geplaatst worden).
  - B. Kantel de accu tot de aanslag in de bovenste houder **46** tot deze duidelijk hoorbaar vastklikt.
8. Controleer in alle richtingen of de accu vast zit.

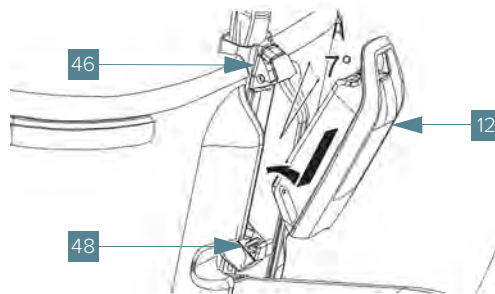

## 4.3 Periodieke controle van de fiets

### 4.3.1 Controle schema van de fiets

Frequentie	Controle	Actie
Voor ieder gebruik	<p>Controleer of zowel het voorlicht <a href="#">35</a> als het achterlicht <a href="#">17</a> werkt.</p> <p>Controleer de afstelling van het voorlicht.</p> <p>Zorg ervoor dat de reflectoren en lampen schoon zijn.</p>	<p>Indien de verlichting niet goed werkt of niet goed afgesteld is, neem dan contact op met een Gazelle service specialist.</p>
	<p>Controleer of elk handvat <a href="#">10</a> goed vast zit en of ze beiden voldoende grip hebben.</p> <p>Loszittende handvatten kunnen ervoor zorgen dat je de controle over de fiets verliest.</p>	<p>Vervang de handvatten indien deze los zitten of onvoldoende grip hebben.</p> <p>Neem contact op met een Gazelle service specialist.</p>
	<p>Controleer of de accu <a href="#">12</a> voldoende opgeladen is.</p>	<p>Voor het opladen van de accu, zie 'Accu gereedmaken voor gebruik', paragraaf 3.3.2 (pagina 32).</p>
	<p>Controleer of de banden <a href="#">23</a> voldoende spanning hebben.</p>	<p>Om de banden op spanning te brengen, zie 'Banden op spanning brengen', paragraaf 4.3.4 (pagina 55).</p>
	<p>Controleer of de remhendel links <a href="#">2</a> en de remhendel rechts <a href="#">8</a> goed werken.</p> <p>Controleer of de remleidingen niet beschadigd, gerafeld of geknikt zijn.</p>	<p>Om de handremmen af te stellen, neem contact op met een Gazelle service specialist.</p>
	<p>Controleer of de snelheidssensor <a href="#">34</a> goed gemonteerd zit. De spaakmagneet <a href="#">33</a> moet ter hoogte van de snelheidssensor <a href="#">34</a> gemonteerd zijn.</p>	<p>Voor het afstellen van de snelheidssensor, zie 'Snelheidssensor bijstellen', paragraaf 4.3.5 (pagina 56).</p>

Frequentie	Controle	Actie
Voor ieder gebruik (vervolg)	Controleer de werking van de standaard <b>31</b> . De onderdelen moeten soepel bewegen en de standaard moet bij bedienen helemaal in- en uitklappen.	
	Controleer de werking van het stuur of het voorwiel meebeweegt.	Er mag geen speling in zitten en de borgmoeren moeten goed vast zitten.
	Controleer of het stuur <b>7</b> , het zadel <b>13</b> , de zadelpen <b>15</b> en beide wielen goed bevestigd zijn.	Bevestig de stuur, zadel, de zadelstang en wielen indien nodig.
Maandelijks	Controleer slijtgevoelige delen zoals remblokken, remschijven, spaken en velgen. Te weinig onderhoud kan schade veroorzaken.	Raadpleeg je Gazelle specialist voor het controleren, afstellen en vervangen van de hierna genoemde onderdelen:
	Remschijven	Zie paragraaf 4.3.2, pagina 55
	Remleidingen	Zie paragraaf 4.3.2, pagina 55
	Spaken en Velgen	Zie paragraaf 4.3.3, pagina 55
	Controleer alle bevestigingsmiddelen.	Zet bevestigingsmiddelen vast; zie voor aandraaimomenten paragraaf 11.1.1, pagina 87.
Ieder half jaar	Controleer de bak <b>1</b> , bankje(s) en gordels op beschadigingen. Controleer of de gordels goed gemonteerd zijn en de sluitingen goed werken.	Neem contact op met een Gazelle service specialist.
	Controleer de spanning op de aandrijfriem <b>18</b> .	Om de aandrijfriemspanning af te stellen, neem contact op met een Gazelle service specialist.
Jaarlijks of na 3.000 kilometer	Laat een volledige controlebeurt uitvoeren	Neem contact op met een Gazelle service specialist.
	Laat de aandrijfeenheid technisch controleren (o.a. mechaniek, actualiteit van de systeemsoftware).	Neem contact op met een Gazelle service specialist.

### 4.3.2 Remmen controleren

#### Remblokken

- Controleer de dikte van de remblokken.

Wanneer deze tot bijna op het metaal versleten zijn dan moeten ze vervangen te worden.



**"GEVAAR"** Versleten remblokken kunnen het remgedrag ernstig beïnvloeden en beschadigen de remschijven.

#### Remschijven

- Controleer de remschijven op slijtage en/of groeven.



**"WAARSCHUWING"** Versleten remschijven of groeven in de remschijven kunnen het remgedrag beïnvloeden en geluid veroorzaken.

#### Remleidingen

Als er een lek in de remleiding is, valt de druk weg waardoor je niet kunt remmen of je verlies van remvermogen hebt.



**"GEVAAR"** Een lekke remleiding leidt tot volledig verlies van remvermogen.

- Controleer of de druk op beide remhendels correct is.

Als een remhendel het handvat kan raken of als er twijfels zijn over de correcte werking van de remhendels, neem dan contact op met een Gazelle service specialist.

### 4.3.3 Wielen controleren

#### Spaken

- Laat regelmatig de spaakspanning controleren door uw Gazelle specialist.

Als de spaakspanning niet goed is, of als er een spaak gebroken is, kan het wiel vervormen. Hierdoor is er een kans dat er nog meer spaken breken.

#### Velgen

- Controleer regelmatig of er geen slag in het wiel zit.

### 4.3.4 Banden op spanning brengen



**"OPMERKING"** Houd de banden altijd op voldoende spanning. Zachte banden zorgen ervoor dat de fiets zwaarder fietst, de actieradius kleiner wordt, de banden sneller slijten, de aandrijfverenheid zwaarder wordt belast en er sneller slijtage ontstaat.

Om te banden op spanning te brengen:

1. Sluit een pomp met drukmeter aan op het ventiel van de band die je wil oppompen.
2. Pomp de band op:

- naar 3,2 bar voor optimaal rijcomfort;
- harder bij hogere belasting.



#### "WAARSCHUWING"

De maximale bandenspanning staat vermeld op de wang van de band (4 bar).

3. Verwijder de pomp.

### 4.3.5 Snelheidssensor bijstellen

De snelheidssensor en de bijbehorende spaakmagneet moeten zodanig gemonteerd zijn dat de spaakmagneet bij een omwenteling van het wiel op een afstand van minimaal 5 mm en maximaal 17 mm ter hoogte van het streepje langs de snelheidssensor beweegt.

#### Snelheidssensor bijstellen:

1. Draai de schroef van de spaakmagneet **33** los.
2. Positioneer de spaakmagneet **33** zodanig dat deze bij een omwenteling van het wiel op een afstand van minimaal 5 mm en maximaal 17 mm ter hoogte van het streepje langs de snelheidssensor **34** beweegt.
3. Bevestig de spaakmagneet **33** door de schroef vast te draaien.



"OPMERKING" Verschijnt er na het afstellen geen snelheid op de boordcomputer, neem dan contact met een Gazelle service specialist op.

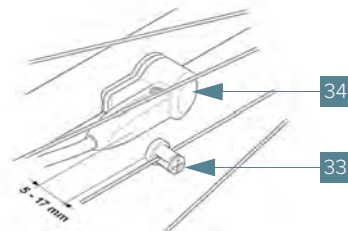



# 5.

## Transport en opslag

### 5.1 Transport van de fiets en de accu



**"GEVAAR"** Lees de onderstaande aanwijzingen goed door en zorg dat je ze begrijpt voor je de fiets en de accu transporteert.

#### Transport van de fiets:

Neem voordat je de fiets en accu transporteert het volgende in acht:

- Wanneer je de fiets vervoert met behulp van een transportmiddel, verwijder dan altijd de accu om beschadigingen en onverwacht rijgedrag te voorkomen.
- Gebruik oprijplaten of een laaddock om de fiets in- of uit het transportmiddel te rijden.

#### Transport van de accu:

- De accu's vallen onder de vereisten van de wetgeving inzake gevaarlijke goederen. Onbeschadigde accu's kunnen zonder verdere verplichtingen over de weg vervoerd worden.
- Verstuur de accu's alleen wanneer de behuizing onbeschadigd is. Plak open contacten af en verpak de accu zodanig dat hij niet beweegt in de verpakking. Wijs je pakketdienst erop dat het om een goede accu, maar tevens een gevaarlijk product gaat. Neem eventuele bijkomende nationale voorschriften ook in acht. Voor defecte accu's gelden andere transportvereisten.

- Bij het vervoer van accu's door professionele gebruikers of bij het vervoer door derden (bijvoorbeeld luchttransport of transportbedrijf) moeten specifieke vereisten aan verpakking en aanduiding in acht genomen worden (bijvoorbeeld voorschriften uit de ADR-wetgeving). Indien nodig kan bij de voorbereiding van het verzendstuk het advies van een expert voor gevaarlijke goederen ingewonnen worden.
- Neem bij alle vragen over het vervoer van de accu's contact op met je Gazelle service specialist. Daar kun je ook een geschikte transportverpakking bestellen.

## 5.2 De fiets opbergen



**"OPMERKING"** Neem de opslagtemperaturen van de fietscomponenten in acht. Bescherm de aandrijfeenheid, boordcomputer en accu tegen extreme temperaturen (zoals intensieve zonnestraling zonder gelijktijdige ventilatie). De componenten (vooral de accu) kunnen door extreme temperaturen beschadigd worden.

### 5.2.1 De fiets na gebruik stallen

1. Stal de fiets te allen tijde op een geschikte plek.
2. Laat kinderen niet alleen met de fiets. Vingers kunnen bekneld raken tussen de spaken / remschijven als ze aan het wiel draaien wanneer de fiets op de kickstand staat.
3. Schakel de elektrische ondersteuning uit.

4. Om diefstal te voorkomen is het verstandig om je fiets altijd op slot te zetten en eventuele losse onderdelen van de fiets te verwijderen.
5. Zet, om beschadiging te voorkomen, de Makki altijd op de standaard. Laat de Makki niet leunen tegen een muur.

### 5.2.2 De fiets opslaan voor langere tijd

Als de fiets voor langere tijd (meer dan 3 maanden) niet wordt gebruikt, is het niet nodig om speciale voorzorgsmaatregelen te nemen, zoals het verwijderen van de accu, mits de volgende instructies worden opgevolgd:

- Houd rekening met de bewaartemperaturen van de componenten van de fiets. Bescherm de aandrijfeenheid, boordcomputer en accu tegen extreme temperaturen (bijvoorbeeld fel zonlicht zonder voldoende ventilatie). De componenten (in het bijzonder de accu) kunnen door extreme temperaturen beschadigen.
- Stal de fiets / bewaar de accu bij temperaturen tussen 0 °C en 20 °C. Temperaturen onder -10 °C of boven +60 °C moeten altijd vermeden worden. Voor een lange levensduur is bewaren bij een omgevingstemperatuur van ca. 20 °C gunstig. Let erop dat de maximale bewaartemperatuur niet overschreden wordt.
- Stal de fiets op een droge en goed geventileerde plaats. Bescherm de fiets tegen vocht en water.

- Verwijder bij ongunstige weersomstandigheden de accu van de fiets en bewaar de accu tot het volgende gebruik in een gesloten ruimte.
- Bewaar de accu altijd in een ruimte met rookmelders, niet in de buurt van brandbare of licht ontvlambare voorwerpen en niet in de buurt van hittebronnen.
- Verzeker je ervan dat de accu een laadtoestand van ongeveer 30 % tot 60 % heeft (2 tot 3 LEDs van de oplaadindicatie **42** branden).



**"OPMERKING"** Als de accu langere tijd in lege toestand bewaard wordt, dan kan, ondanks de geringe zelfontlading, de accu beschadigen en de opslagcapaciteit sterk verminderen.

- Controleer de laadtoestand na 6 maanden. Als nog maar één LED van de oplaadindicatie **42** brandt, laad dan de accu dan weer op tot ongeveer 30 % à 60 %.



**"OPMERKING"** Het is niet aan te raden de accu langdurig op het oplaadapparaat aangesloten te laten.

## 5.3 Diefstalpreventie



**"OPMERKING"** De fiets wordt geleverd met een ART++ goedgekeurd veiligheidsslot. Daarnaast is het frame van elke fiets voorzien van een uniek framenummer (onderzijde frame). Noteer het framenummer in het onderhoudsboekje. Geef het framenummer door aan de politie als je fiets gestolen is. Zet om diefstal te voorkomen je fiets altijd op slot en berg de (reserve-) sleutels veilig op.

### Gazelle Connected

Afhankelijk van je aankoop kan de fiets uitgerust zijn met 'Gazelle Connected'.

Zie hiervoor de documentatie 'Gazelle Connected App'.

## 6. Probleemoplossing en reparatie

### 6.1 Veiligheid



**"GEVAAR"** Lees de onderstaande aanwijzingen goed door en zorg dat je ze begrijpt voor je reparatiewerkzaamheden uitvoert.

**Neem voordat je reparatiewerkzaamheden uitvoert het volgende in acht:**

- Raadpleeg de originele instructies van de aandrijfeenheid, de boordcomputer, het oplaadapparaat en de accu.
- Reparaties aan de fiets mogen alleen door een erkende Gazelle service specialist worden uitgevoerd.
- Breng geen veranderingen aan de aandrijfeenheid aan. Breng ook geen andere producten aan om het vermogen van de aandrijfeenheid of de snelheid te verhogen. Dit kan leiden tot:
  - mogelijke vermindering van de levensduur;
  - mogelijke schade aan de fiets.

Je aanspraak op garantie vervalt!

Met dit soort veranderingen breng je je eigen veiligheid en die van andere verkeersdeelnemers in gevaar. Ook kan dit leiden tot hoge persoonlijke aansprakelijkheidskosten en mogelijk zelfs het gevaar op een strafrechtelijke vervolging.

- Open de onderdelen van je fiets, zoals de aandrijfeenheid, niet zelf. De fiets mag alleen door gekwalificeerd vakpersoneel en alleen met originele reserveonderdelen worden gerepareerd. De veiligheid van de fiets blijft op deze

manier gewaarborgd. Bij onbevoegd openen van de fiets vervalt de aanspraak op garantie.

- Alle op de aandrijfeenheid gemonteerde componenten en alle andere componenten van de fiets mogen alleen worden vervangen door componenten met een identieke constructie of door componenten die door de fietsfabrikant speciaal voor deze fiets zijn toegestaan. Dit beschermt de fiets tegen overbelasting en beschadiging.
- Gebruik voor de bevestiging van stuur, stuurpen, zadel, zadelpen, wielen, enzovoort altijd originele bevestigingsmiddelen en volg, indien van toepassing, de instructies op voor een juiste bevestiging.
- Haal de accu uit de fiets voordat je werkzaamheden aan de fiets uitvoert (zoals onderhoud en reparatie)..
- Mocht je gebruik maken van olie of vet, zorg er dan voor dat dit niet op de remschijven of velgen terechtkomt. Dit kan de werking negatief beïnvloeden of zelfs opheffen.

## 6.2 Problemen herkennen en oplossen

Probleem	Oorzaak	Oplossing
De trapondersteuning start niet.	De accu <a href="#">12</a> is leeg.	Laad de accu op. Zie paragraaf 3.3.2 (pagina 32).
	De stekkerpolen zijn mogelijk onvoldoende ingevet.	Neem contact op met een Gazelle service specialist om te controleren of dit de oorzaak is.
De achterrem <a href="#">21</a> en/of voorrem <a href="#">39</a> maakt een piepend geluid.	Bij het in gebruik nemen, kunnen de schijfremmen een piepend geluid maken omdat remblokkjes en schijven niet ingeremd zijn.	De remblokkjes moeten ingeremd worden door de gebruiker. Als de klachten aanhouden kan er met lage snelheid en licht ingeknepen remmen worden gefietst om de onderdelen beter op elkaar te laten inwerken. Als de klachten niet opgelost worden, neem dan contact op met een Gazelle service specialist.
Drie LEDs van de oplaadindicatie <a href="#">42</a> knipperen.	De accu <a href="#">12</a> bevindt zich buiten het oplaadtemperatuurbereik.	Koppel de accu <a href="#">12</a> los van het oplaadapparaat <a href="#">70</a> en laat deze op temperatuur komen. Sluit de accu pas weer op het oplaadapparaat aan, wanneer deze de toegestane oplaadtemperatuur heeft bereikt (tussen 0 °C en 40 °C).
De accu <a href="#">12</a> is snel leeg.	De opnamecapaciteit van de accu <a href="#">12</a> is afgenomen.	Raadpleeg paragraaf 3.10.4 (pagina 49) en bekijk of één van de factoren in acht genomen kan worden. Vervang de accu <a href="#">12</a> . Neem contact op met een Gazelle service specialist.
De fiets remt niet goed.	De remmen zijn niet goed afgesteld of zijn versleten.	Vervang of controleer de remmen. Neem contact op met een Gazelle service specialist.

### 6.3 FAQ (vragen en oplossingen)

Vraag / Fout	Oplossing
<b>Accu</b>	
De accu laadt niet op.	<p>Controleer of de accu goed is aangesloten en of het stopcontact werkt. Volg de juiste aansluitvolg-orde:</p> <ul style="list-style-type: none"> <li>• Sluit eerst het oplaadapparaat aan op het stopcontact;</li> <li>• Sluit daarna de accu aan op het oplaadapparaat.</li> </ul> <p>Sluit nooit de accu rechtstreeks aan op een stopcontact.</p> <ul style="list-style-type: none"> <li>• Controleer of de accupolen niet vervuild zijn.</li> </ul>
De accu laadt niet meer volledig op.	Neem contact op met een Gazelle service specialist.
De actieradius is te laag.	<p>De volgende factoren kunnen van invloed zijn op de actieradius:</p> <p>Belading, bandenspanning, rijomstandigheden, klimaatomstandigheden, actief meefietsen en schakelgedrag.</p>
<b>Aandrijfeenheid</b>	
De aandrijfeenheid maakt een krakend geluid.	<p>Controleer of de bouten van de aandrijfeenheid zijn ingevet.</p> <ul style="list-style-type: none"> <li>• Voorzie de koppen van de bouten aan de achterzijde van de kettingkastbeugel van vet.</li> <li>• Controleer het aandraaimoment van de bouten (35Nm).</li> </ul>
De motor houdt in.	Neem contact op met een Gazelle service specialist.
<b>Boordcomputer</b>	
De boordcomputer geeft geen snelheid weer.	<p>Controleer of de snelheidssensor goed is gepositioneerd; zie 'Snelheidssensor bijstellen', paragraaf 4.3.5 (pagina 56).</p> <p>De spaakmagneet moet bij een omwenteling van het wiel op een afstand van minimaal 5 mm en maximaal 17 mm ter hoogte van het streepje langs de snelheidssensor bewegen.</p> <p>Controleer of de bevestiging niet te strak staat.</p>

Vraag / Fout	Oplossing
De boordcomputer valt uit.	Controleer of de kabels goed zijn aangesloten en of er geen kabels bloot liggen. Controleer of de bevestiging niet te strak zit.
Heeft de fiets ook een loopondersteuning?	Ja. Het gebruik van de loopondersteuning <b>WALK ASSIST</b> is beschreven in 'Walk Assist', paragraaf 3.7.3 (pagina 39).
De boordcomputer reageert niet als ik de knoppen indruk.	Controleer of de kabels goed zijn aangesloten en of er geen kabels bloot liggen. Controleer of de bevestiging niet te strak staat. Controleer of de accu volledig is opgeladen.



## 7.

## Milieu en verwijdering

**7.1 Verwijderen van elektrische componenten**

Dit symbool op het apparaat, de accessoires of verpakking, geeft aan dat dit apparaat niet gezien mag worden als niet-gesorteerd huishoudelijk afval. Het moet apart worden ingezameld.

Lever het apparaat in bij een inzamelpunt voor de recycling van elektrisch afval en elektronische apparatuur binnen de EU en in andere Europese landen die aparte inzamelingsystemen hebben voor elektrisch afval en elektronische apparatuur.

Door dit apparaat op de juiste wijze af te voeren, help je mogelijk gevaar voor het milieu en de openbare gezondheid te voorkomen, die anders worden veroorzaakt door onjuiste behandeling van afvalapparatuur.

Recycling van materialen draagt bij aan het behoud van onze natuurlijke hulpbronnen. Daarom mag je oude elektrische en elektronische apparatuur niet weggooien met het niet-gesorteerde huishoudelijk afval.

**7.2 Verwijderen van verpakkingsmateriaal**

De verpakking is gemaakt van milieuvriendelijke materialen en kan worden ingeleverd bij de plaatselijke recyclingfaciliteiten.

Door de verpakking en het verpakkingsafval op de juiste wijze af te voeren, help je mogelijk gevaar voor het milieu en de openbare gezondheid te voorkomen.

### 7.3 Verwijdering van accu's en batterijen

De fiets bevat een accu en de boordcomputer bevat een batterij.

Accu's en batterijen mogen niet worden afgevoerd met huishoudelijk afval. Ze kunnen giftige stoffen bevatten en zijn onderhevig aan specifieke regelgeving.

Lever ongebruikte accu's en batterijen altijd in bij een daarvoor bestemd inzamelpunt. Plak vóór het afvoeren van de accu's de contactvlakken van de accupolen met tape af.

Pak sterk beschadigde accu's niet met blote handen vast, omdat er elektrolyt uit kan stromen en dit kan tot huidirritaties leiden.

Bewaar de defecte accu op een veilige plek in de buitenlucht. Plak eventueel de polen af en informeer je Gazelle service specialist. Deze ondersteunt je bij een vakkundige afvalverwijdering.

Volgens Europese richtlijnen moet je onbruikbare elektrische apparaten en defecte of verbruikte accu's/batterijen apart inzamelen en op een voor het milieu verantwoorde wijze recyclen.

Geef niet meer te gebruiken accu's af bij een erkende rijwielhandel.

## 8. Garantie

Koninklijke Gazelle N.V. geeft garantie tegen eventuele constructie-, materiaal- en/of lakfouten aan je Gazelle fiets op basis van de volgende voorwaarden (zie ook [www.gazelle.nl/service](http://www.gazelle.nl/service)):

### 8.1 Termijnen

- De garantietermijn gaat in op de dag van aankoop van de fiets.
- Gedurende de geldende garantieperiode(s) zullen alle onderdelen, waarvan is vastgesteld door Gazelle dat er sprake is van een materiaal- en constructiefout, naar keuze van Gazelle worden gerepareerd, dan wel worden vergoed.
- Gazelle geeft 5 jaar garantie op materiaal- en constructiefouten op het frame en de vaste voorvork.
- Gazelle geeft 2 jaar garantie op materiaal- en constructiefouten op de bak.
- Op verende voorvorken geldt een garantieperiode van 5 jaar op materiaal- en constructiefouten.
- Gazelle geeft 5 jaar garantie op het lakwerk van frame en voorvork tegen roestvorming onder de lak.
- Gazelle geeft 2 jaar garantie op chroomdelen en overige lakdelen tegen roestvorming.
- Gazelle geeft 2 jaar garantie op onderdelen tegen materiaal- en constructiefouten.
- Onderdelen vervangen in de garantieperiode vallen onder de standaard garantietermijn van de fiets.

## 8.2 Overdraagbaar

Fabrieksgarantie kan uitsluitend worden aangesproken op vertoon van de originele aankoopnota. De fabrieksgarantie is overdraagbaar op voorwaarde dat het garantiebewijs (de originele aankoopnota) getoond wordt.

## 8.3 Accu van de elektrische fiets

Gazelle geeft 2 jaar garantie op de accu. De capaciteit van de accu zal afnemen na rato van het aantal laadcycli en leeftijd. Deze afname van capaciteit valt niet onder garantie. Bezoek altijd je Gazelle-dealer bij problemen met de accu.

Aan het einde van de levensduur van de accu moet deze worden ingeleverd bij je Gazelle dealer. Deze zal zorgdragen voor een correcte recycling procedure.

## 8.4 Uitsluitingen

Bovenstaande garantievoorwaarden zijn niet van toepassing wanneer:

- De veiligheidsvoorschriften of gebruiksaanwijzingen niet in acht zijn genomen.
- Er sprake is van normale slijtage aan onderdelen, dan wel van verkeerde afstelling van onder andere banden, ketting, remmen, kabels, tandwielen en/of derailleur.
- De fiets niet regulier onderhouden en gerepareerd is door een erkende Gazelle specialist.

- Er aanpassingen zijn gedaan aan de originele staat, zoals het gebruik van niet-erkende Gazelle onderdelen en/of accessoires.
- De fiets onjuist en/of onzorgvuldig gebruikt is of niet in overeenstemming met de bestemming van de fiets gebruikt is, bijvoorbeeld voor wedstrijden en/of commerciële activiteiten.
- Er schade is ontstaan door het niet opvolgen van de gebruikershandleiding.
- Er schade is ontstaan door vervoer op onder andere fietsdragers.
- De fiets gebruikt blijft worden, ondanks reeds geconstateerde schade en/of gebreken, en dit gebruik de schade verergert.

## 8.5 Garantie claimen

Klachten en garantieaanvragen worden behandeld door je Gazelle-dealer. Bij klachten of vragen omtrent garantie is je Gazelle-dealer te allen tijde het eerste aanspreekpunt, aangezien de koopovereenkomst daar is afgesloten.

Vervolgens zal Gazelle definitief beoordelen of er sprake is van garantie. Het betreffende onderdeel wordt met de aankoopnota door de dealer opgestuurd naar Gazelle met vermelding van de klacht.

Eventuele (de)montagekosten kunnen door je dealer aan jou in rekening worden gebracht.

Eventuele kosten voor transport van de fiets en/of onderdelen van je dealer naar Gazelle kunnen door je dealer aan jou in rekening worden gebracht.

## 8.6 Aansprakelijkheid

Een door Gazelle gehonoreerde claim onder deze garantievoorwaarden houdt nadrukkelijk geen erkenning van aansprakelijkheid van Gazelle in voor eventueel geleden schade door de eigenaar of door derden. Iedere aansprakelijkheid van Gazelle voor gevolgschade wordt hierbij uitdrukkelijk uitgesloten.

De aansprakelijkheid van Gazelle is beperkt tot hetgeen in deze garantievoorwaarden is bepaald, tenzij uit een dwingendrechtelijke rechtsbepaling anders voortvloeit.

## 8.7 Disclaimer

Vanzelfsprekend heeft Gazelle deze garantievoorwaarden met grote zorgvuldigheid samengesteld. Maar aansprakelijkheid als gevolg van druk- en zetfouten is uitgesloten.

## 9.

# Onderhoudsboekje

Om optimaal van je nieuwe fiets te kunnen blijven genieten is het aan te bevelen deze goed te onderhouden en regelmatig te laten controleren door je Gazelle service specialist. Gebruik hiervoor dit onderhoudsboekje.

Periodieke controles helpen om slijtage en dure reparaties te voorkomen.

**Modelinformatie**

Model	
Framenummer	
Serienummer aandrijving	
Serienummer accu	
Serienummer boordcomputer	
Serienummer oplaadapparaat	
Naam Gazelle service specialist	
Aanschafdatum	

**Informatie Eigenaar**

Naam	
Adres	
Land	

**Onderhoud****500 km (of na 3 maanden)****Beschrijving van onderhoud**

---

---

**Reparaties**

---

Opmerkingen:

Datum:

Kilometerstand:

Gazelle service specialist:

Handtekening



**Onderhoud****1.500 km (of na 10 maanden)****Beschrijving van onderhoud**

---

**Reparaties**

---

Opmerkingen:	Datum:	Kilometerstand:	Gazelle service specialist:	Handtekening

**Onderhoud****3.000 km (of na 18 maanden)****Beschrijving van onderhoud**

---

**Reparaties**

---

Opmerkingen:	Datum:	Kilometerstand:	Gazelle service specialist:	Handtekening

**Onderhoud****4.500 km (of na 24 maanden)****Beschrijving van onderhoud**

---

**Reparaties**

---

Opmerkingen:	Datum:	Kilometerstand:	Gazelle service specialist:	Handtekening

**Onderhoud**

Kilometer:

**Beschrijving van onderhoud****Reparaties**

Opmerkingen:	Datum:	Kilometerstand:	Gazelle service specialist:	Handtekening

## Onderhoud

Kilometer:

---

### Beschrijving van onderhoud

---

---

### Reparaties

---

Opmerkingen:	Datum:	Kilometerstand:	Gazelle service specialist:	Handtekening

**Onderhoud**

Kilometer:

**Beschrijving van onderhoud****Reparaties**

Opmerkingen:	Datum:	Kilometerstand:	Gazelle service specialist:	Handtekening

## Onderhoud

Kilometer:

---

### Beschrijving van onderhoud

---

---

### Reparaties

---

Opmerkingen:	Datum:	Kilometerstand:	Gazelle service specialist:	Handtekening

# 10.

## Reserve-onderdelen



Onderdeel	Artikelnummer	Artikelomschrijving
Voorwiel (20")	4525156119601	
Velg (20")	350515640	
Voornaaf	469119600	
Achterwiel (26") Trekking (Urban)	4525157223101	
Achterwiel (26") Cargo (Load)	4525157223201	
Velg (26")	350515740	
Achternaaf Trekking (Urban)	469223100	
Achternaaf Cargo (Load)	469223200	
Buitenband (20")	500805200	BUB 55-406 ZWT/ZWT SCHWALBE BIG APPLE
Binnenband (20")	508000800	BIB COMPACT 57-406 50815
Buitenband (26")	500805300	BUB 55-559 ZWT/ZWT SCHWALBE BIG APPLE
Binnenband (26")	505063300	BIB. 40/62-559 DUNLOP 40MM
Kettingscherm	525440100	
Aandrijfriem	455411100	
Sprocket voor	457109700	
Sprocket achter	457108700	
Stuurbocht	210137100	
Stuurpen	250184000	
Handvat Links	540278500	

Onderdeel	Artikelnummer	Artikelomschrijving
Handvat Rechts	540278600	
Handvat boutjes	390960000	
Display Purion	998503600	
Draaiversteller City (Urban)	701201000	
Draaiversteller Cargo (Load)	701201200	
Zadelpen set	380341300	
Snelbinder	513111000	
Voorrem	448322700	
Remblok voorrem		Tektro Q11TS of vergelijkbaar
Achterrem	448322600	
Remblok achterrem		Tektro Q11TS of vergelijkbaar
Pedalen	458716200	
Voorlicht	444410800	
Voorlicht kabel	998108100	
Achterlicht	447191400	
Crank Links	371319400	
Crank Rechts	371319300	

Onderdeel	Artikelnummer	Artikelomschrijving
Spatbord voor	31114300199	
Spatbord achter	31114900199	
Draadstang achter	312173000	
Draadstang voor	312173100	
Achterwiel sensor	998200100	
Achterwiel magneet	998200200	
Slot	475405900	
Bagagedrager	313028600	
Bagagedrager Dek Blauw (Urban)	313028787099	
Bagagedrager Dek wit (Load)	313028732299	
Stuurbuis	206447900	
Stuurstang	238107400	
Montage materiaal Stuurstang	238107280	
Stuurstang geleider	238106600	
Montage bout stuurstang geleider	390408400	
Balhoofdstel	385790500	
Balhoofdstel spacer kabel	211254500	

Onderdeel	Artikelnummer	Artikelomschrijving
Onderbak	552007100	
Bovenkant bak	552007200	
Bumper links achter	653120700	
Bumper rechts achter	653120800	
Bumper links voor	653120500	
Bumper rechts voor	653120600	
Zit Bankje Achter	472540200	
Rubber Vloermat	222805000	
Samenstelling set Gordels Achter	214113200	
Dubbelpoot standaard	463409800	

# 11.

## Technische gegevens

### 11.1 Technische specificaties

Fietstype	Makki Urban	Makki Load
Bestemming	Familiebakfiets	Familiebakfiets
Leeggewicht fiets [kg]	52	52
Laadvermogen [kg]	148	198
Maximaal totaalgewicht inclusief fiets en berijder [kg]	200	250
Omgevingstemperatuur bij gebruik	-5° tot +40°C	-5° tot +40°C
De A-gewogen geluidsemissie ter hoogte van het oor van de berijder	< 70 dB	< 70 dB

Accu	PowerPack 400	PowerPack 500
Fietstype	Makki Urban en Makki Load	
Productnummer	BBS265	BBS275
Gebruikstemperatuur	-5° tot +40°C	-5° tot +40°C
Bewaartemperatuur	-10° tot +60°C	-10° tot +60°C
Toegestane omgevingstemperatuur bij opladen	0 tot +40°C	0 tot +40°C
Nominale spanning [V]	36	36
Nominale capaciteit [Ah]	11	13,4
Energie [Wh]	400	500
Gewicht [kg]	2,5	2,6
Beschermklasse	IP54 (stof- en spatwaterbestendig)	IP54 (stof- en spatwaterbestendig)

Aandrijfeenheid	Active Line Plus	Performance Line Cruise
Fietstype	Makki Urban	Makki Load
Productnummer	BDU350	BDU250P
Nominaal continue vermogen [W]	250	250
Draaimoment aan de aandrijving [max. Nm]	50	65
Nominale spanning [V]	36	36
Bedrijfstemperatuur	-5° tot +40°C	-5° tot +40°C
Bewaartemperatuur	-10° tot +50°C	-10° tot +50°C
Gewicht [kg]	± 4	± 4
Beschermklasse	IP54 (stof- en spatwaterbestendig)	IP54 (stof- en spatwaterbestendig)

Verlichting		
Fietstype	Makki Urban	Makki Load
Spanning [V]	12	12
Maximaal vermogen:	<ul style="list-style-type: none"> <li>• Voorlicht [W]</li> <li>• Achterlicht [W]</li> </ul>	<ul style="list-style-type: none"> <li>• 8,4 / 17,4</li> <li>• 0,6 / 0,6</li> </ul>

**11.1.1 Aandraaimomenten**

Bevestiging	Aandraaimoment [Nm]
Centrale stuurbout	28
Stuurpen op stuurhuis	9-10
Stuurpenhoek	15-18
Bout onderzijde stuurpen	6-8
Stuur op stuurpen	5-6
Motorbouten	28
Motorbouten torx	9
Handvatbouten	5
Cranckbouten	50
Lockmoer voortandwiel	25
Voorwielmoeren	23,5 ±3,5
Achterwielmoeren	35
Frame bevestigingen	15-20
Onderbak bevestiging	10
Bovenbak bevestiging	5
Bumper bevestiging	1-2
Standaard bevestiging	15-20

Bevestiging	Instructie
Stuurstanggewricht	Voorzien van Loctite
Framebevestiging	Voorzien van Loctite
Bak bevestiging	Voorzien van Loctite
Stuurstangmoeren	Contra draaien

# Safety information

## The Makki meets the safety requirements.

Ensure that you have read and understood this User manual and, in particular, the safety instructions before using the Gazelle Makki.



**"REMARK"** In this Manual the term bicycle refers to the Gazelle Makki.

Please observe all requirements This will help to prevent fire, explosions, electric shock and other hazards that could lead to damage to property and/or to serious accidents.

The bicycle may only be used by people who have read and understood all this user manual.



**"REMARK"** Ensure that you familiarise yourself with riding the bicycle. For this, refer to 'Cycling', section 3.10 (page 47)



## Safety symbols

The following safety symbols are used in this Manual:



**"DANGER"** indicates a danger of an average risk level that, should it not be avoided, could result in serious injury.



**"WARNING"** indicates a danger of a low risk level that, should it not be avoided, could result in mild to moderate injury, material damage or environmental damage.



**"REMARK"** indicates information that is considered important, but does not imply any danger.

## Advance warnings



**"DANGER"** Steering bar **A** may not be stepped on. Children may also not stand on it.



**"DANGER"** The bicycle has rotating and moving parts. Keep body parts, hair and clothing away from rotating parts (wheels, brake discs and chainrings). Do not wear loose clothing as this can get caught in moving parts.



**"WARNING"** Take the operating temperatures of the various components into consideration. Protect the drive unit, on-board computer and battery against extreme temperatures (e.g. under intense sunlight without adequate ventilation). These components (especially the battery) can be damaged by extreme temperatures.

**This manual is a Translation of the Original Instructions.**

Keep this Manual for future use, and give it to any subsequent users of the bicycle.

The most recent version of this manual is available on:

**[www.gazellebikes.com/en-gb/service/folder-and-manuals](http://www.gazellebikes.com/en-gb/service/folder-and-manuals)**

Documentation, instructions for use and technical information can be ordered by calling Royal Dutch Gazelle NV on +44 203 318 2058

2020-12-07 | Version 1.1

**Video**

This QR code takes you to videos giving more explanation on the Makki and its accessories.



QR-code GB

# Content

<b>Safety information</b> .....	2
<b>Content</b> .....	5
<b>1.</b>	
<hr/>	
<b>Introduction</b> .....	8
1.1 Description of the user .....	8
1.2 Intended use.....	8
1.3 Reasonably foreseeable misuse .....	9
1.4 Contact details.....	10
<b>2.</b>	
<hr/>	
<b>Overview of components</b> .....	12
2.1 Battery .....	14
2.2 On-board computer .....	16
2.3 Charger .....	18
2.4 Box .....	20
<b>3.</b>	
<hr/>	
<b>Using the Makki</b> .....	22
3.1 Warning before use .....	23
3.2 Configuring for first use .....	23
3.2.1 Using the stand .....	23
3.2.2 Adjusting saddle height.....	25
3.2.3 Adjust correct saddle depth .....	26

3.2.4	Adjusting saddle angle.....	27
3.2.5	Adjusting the handlebar.....	28
3.2.6	Adjusting telescopic front fork suspension .....	30
3.3	Using the battery.....	31
3.3.1	Important safety information when using the battery	31
3.3.2	Preparing the battery for use .....	32
3.3.3	Check battery charge status .....	35
3.4	Operating hand brakes .....	36
3.5	Using gears.....	37
3.6	Lighting .....	37
3.7	On-board computer.....	38
3.7.1	Switching drive unit on/off .....	38
3.7.2	Selecting desired assistance level .....	39
3.7.3	Walk Assist .....	40
3.7.4	Other functions .....	41
3.8	Box .....	42
3.8.1	Load in general.....	42
3.8.2	Transporting goods .....	43
3.8.3	Transporting children in the box.....	43
3.8.4	Securing children in the box .....	44
3.8.5	Shortening or lengthening the belt .....	44
3.8.6	Attaching and removing the belt .....	45
3.9	Luggage carrier .....	46
3.10	Cycling .....	47
3.10.1	Checks to carry out before cycling .....	47
3.10.2	Gaining initial experience.....	48

3.10.3	Cycling in traffic .....	48
3.10.4	Factors that affect the range.....	50

## 4.

<b>Maintenance</b> .....	51	
4.1	Important safety information .....	51
4.1.1	Advance warnings .....	51
4.2	Cleaning the bicycle .....	52
4.2.1	Before cleaning the bicycle:.....	52
4.2.2	Cleaning .....	53
4.3	Periodic check of the bicycle.....	54
4.3.1	Inspection schedule of the bicycle .....	54
4.3.2	Checking the brakes.....	56
4.3.3	Checking the wheels.....	56
4.3.4	Pumping tyres to correct pressure .....	56
4.3.5	Adjusting speed sensor.....	57

## 5.

<b>Transport and storage</b> .....	58	
5.1	Transporting the bike and battery .....	58
5.2	Storing the bike .....	59
5.2.1	Parking the bike after use .....	59
5.2.2	Storing the bike for a longer time.....	59
5.3	Theft prevention .....	60

<b>6.</b>	
	<b>Troubleshooting and repairs</b> ..... 61
6.1	Safety ..... 61
6.2	Identifying and solving problems ..... 63
6.3	FAQ (questions and solutions) ..... 64
<b>7.</b>	
	<b>The environment and disposal</b> ..... 66
7.1	Disposal of electrical components ..... 66
7.2	Disposal of packaging material ..... 66
7.3	Disposal of battery ..... 66
<b>8.</b>	
	<b>Warranty</b> ..... 68
8.1	Warranty periods ..... 68
8.2	Transferable ..... 69
8.3	Battery for the electric bicycle ..... 69
8.4	Exclusions ..... 69
8.5	Warranty claims ..... 69
8.6	Liability ..... 70
8.7	Disclaimer ..... 70
<b>9.</b>	
	<b>Maintenance book</b> ..... 71

<b>10.</b>	
	<b>Spare parts</b> ..... 81
<b>11.</b>	
	<b>Technical specifications</b> ..... 86
11.1	Technical data ..... 86
11.1.1	Tightening torques ..... 88

# 1.

## Introduction

### 1.1 Description of the user

This document is intended for the user of the Gazelle Makki. This bicycle may only be used by a sufficiently skilled rider who has read and understood all this manual.

The Makki is intended for use in the following European countries:

The Netherlands, Belgium, Germany, France, Great Britain, Austria, Denmark and Sweden.

### 1.2 Intended use

The Makki is intended for use on public roads, as a means of transport and for recreation.

#### **The bicycle may only be used as follows:**

- a total weight of 200 kg (Makki Urban) 250 kg (Makki Load) including bicycle weight. For permissible loads, see chapter 'Technical specifications'.
- Belts have to be used correctly.
- Transporting babies in some types of baby chairs in combination with Gazelle accessories. Consult your Gazelle specialist.
- Cycle up to maximum speeds of 25 km/h.
- Cycling on regular roads. See also 'Cycling', section 3.10 (page 47).

### 1.3 Reasonably foreseeable misuse



**"REMARK"** The Gazelle warranty becomes null and void in the event of demonstrable improper use.

**With the below use, the bicycle can get damaged and ultimately become dangerous for the rider, passengers and other road users:**

- Off-road cycling.
- Cycling onto and off curbs.
- Overloading the bicycle such as cycling with one or more adults in the box;
- Standing in the box whilst the bicycle is being ridden.
- The Makki is not suitable for use with a trailer.

**The below use can result in danger for the rider, passengers and other road users:**

- Cycling with objects that protrude outside the box.
- Cycling without hands.
- Cycling with the stand not retracted.
- Cycling with the saddle extended from the frame further than the indicated maximum.
- Cycling in the dark without working lights.
- Removing original parts and/or mounting parts that are not original.

**The below use can damage parts of the bicycle:**

- Painting parts or putting stickers on them.
- Long-term exposure to the elements (UV radiation, salty environment).
- Placing the box against (sharp or rough) surfaces, such as stone walls.
- Exerted pressure on the box with a sharp object.

**The below use is forbidden by law:**

- Transporting hazardous substances (such as gas, petrol, etc.).

## 1.4 Contact details

### Service

For service, contact your Gazelle service specialist.

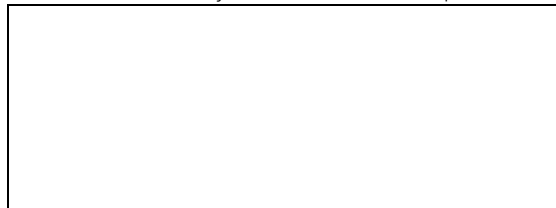

### Electric drive

For technical support regarding the battery, the drive unit, the on-board computer or the charger, please contact:

Bosch

T: +45 89 883 129

[www.bosch-ebike.com/en-gb/service/contact](http://www.bosch-ebike.com/en-gb/service/contact)

### Manufacturer

For other questions, please contact the manufacturer of the bicycle:

Royal Dutch Gazelle NV

PO box 1

6950 AA Dieren

The Netherlands

T: +44 203 318 2058

[www.gazellebikes.com/en-gb](http://www.gazellebikes.com/en-gb)





## 2.

# Overview of components

1. Box
2. Left brake lever
3. Bell
4. On-board computer
5. Handlebar tube
6. Stem
7. Handlebars
8. Right brake lever
9. Gear shifter
10. Handlebar grip
11. Charger
12. Battery
13. Saddle
14. Saddle clamp
15. Seat post
16. Luggage carrier
17. Rear light
18. Drive belt
19. Chain guard
20. Rear hub
21. Rear brake
22. Rim
23. Tyre
24. Lock
25. Drive unit
26. Bottom bracket
27. Crank
28. Pedal
29. Rear frame
30. Frame number
31. Stand
32. Bumpers
33. Spoke magnet
34. Speed sensor
35. Front light
36. Ring frame
37. Steering bar
38. Front hub
39. Front brake
40. Fork (fixed/suspension)

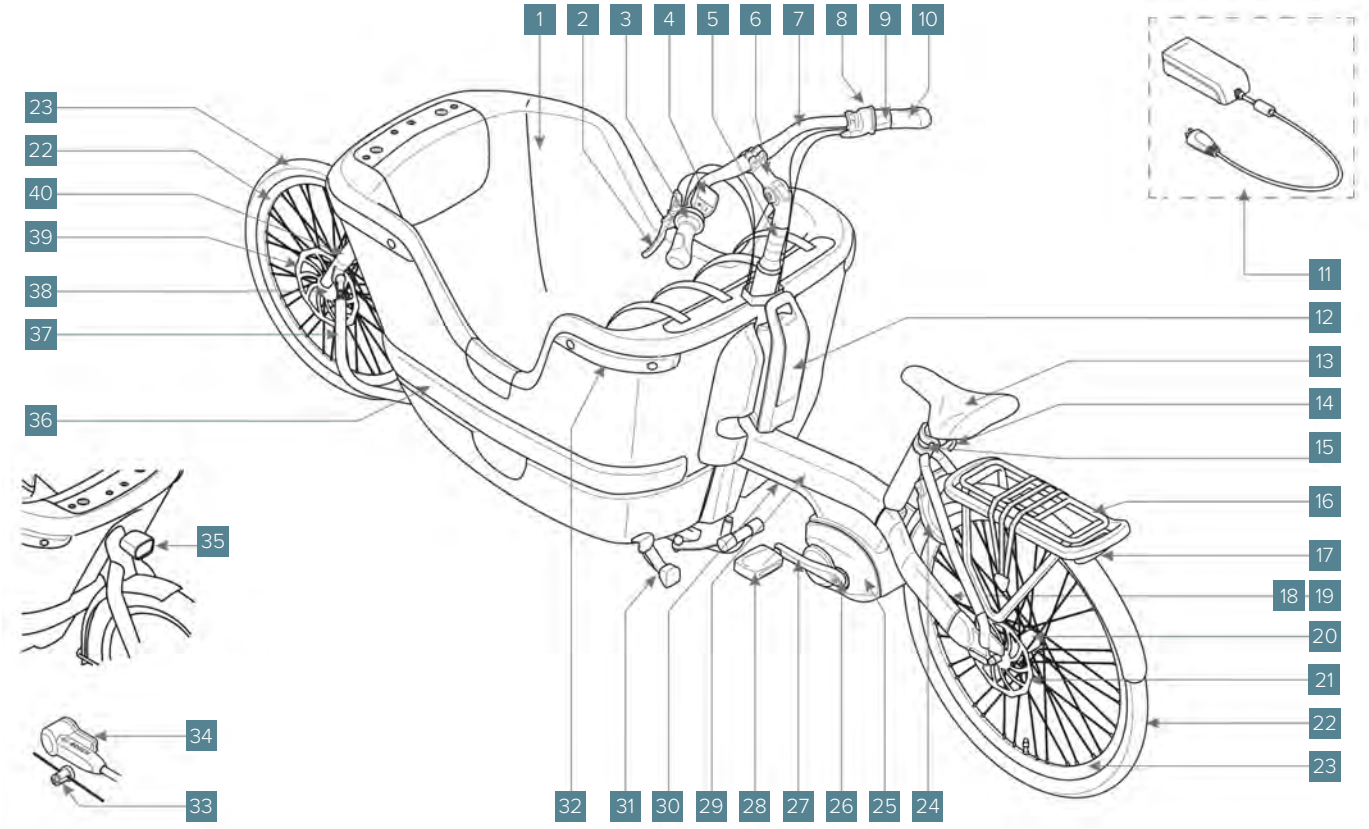

# Components

## 2.1 Battery

- 41. Battery On/Off button
- 42. Charge indicator
- 43. Battery key
- 44. Battery lock
- 45. Standard battery
- 46. Upper holder
- 47. Guard
- 48. Lower holder
- 49. Socket for charging plug
- 50. Socket cover

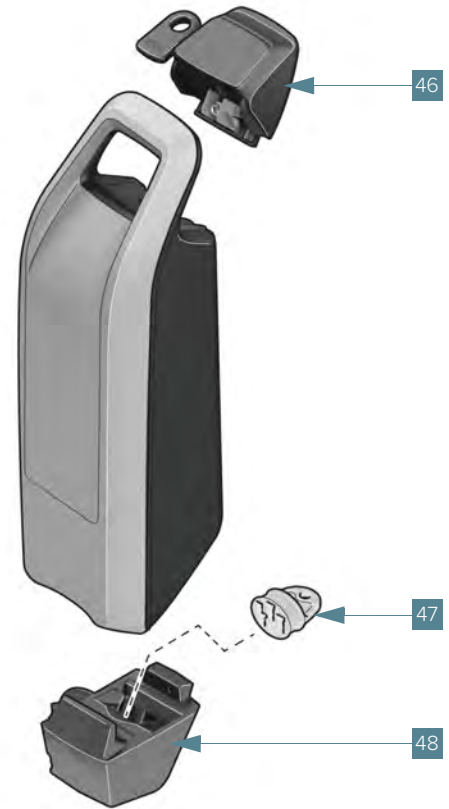
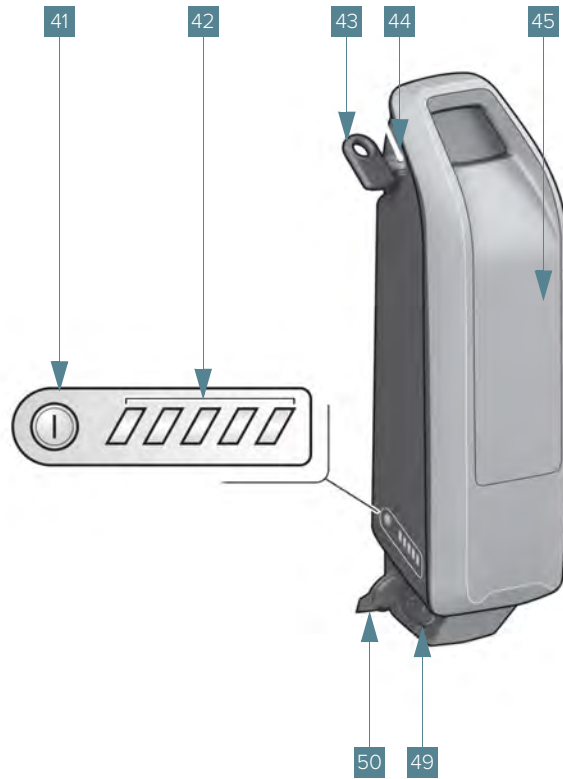

# Components

## 2.2 On-board computer

51. On-board On/Off button
52. Button +
53. Button –
54. Display
55. Button **WALK ASSIST**
56. Attachment screw of on-board computer
57. Holder of on-board computer
58. Battery compartment cover
59. USB diagnosis bush  
(only for maintenance purposes)
60. USB Bush protective cap

### Indications on display

61. Speed
62. Units **KM/H** or **MPH**
63. Service
64. Battery charge level
65. Lighting on or off
66. Assistance level
67. Distance indication

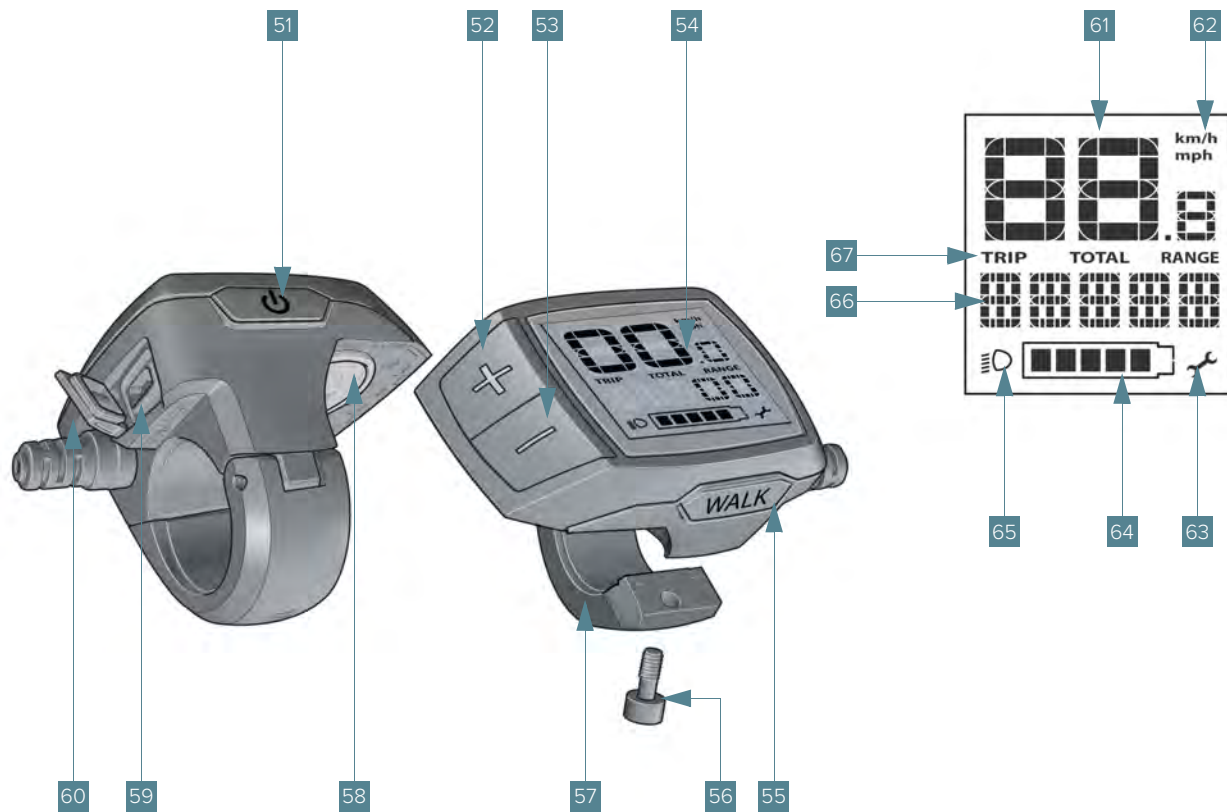

# Components

## 2.3 Charger

- 68. Mains lead
- 69. Mains lead connection
- 70. Charger
- 71. Safety indications of charger (underside)
- 72. Charging plug



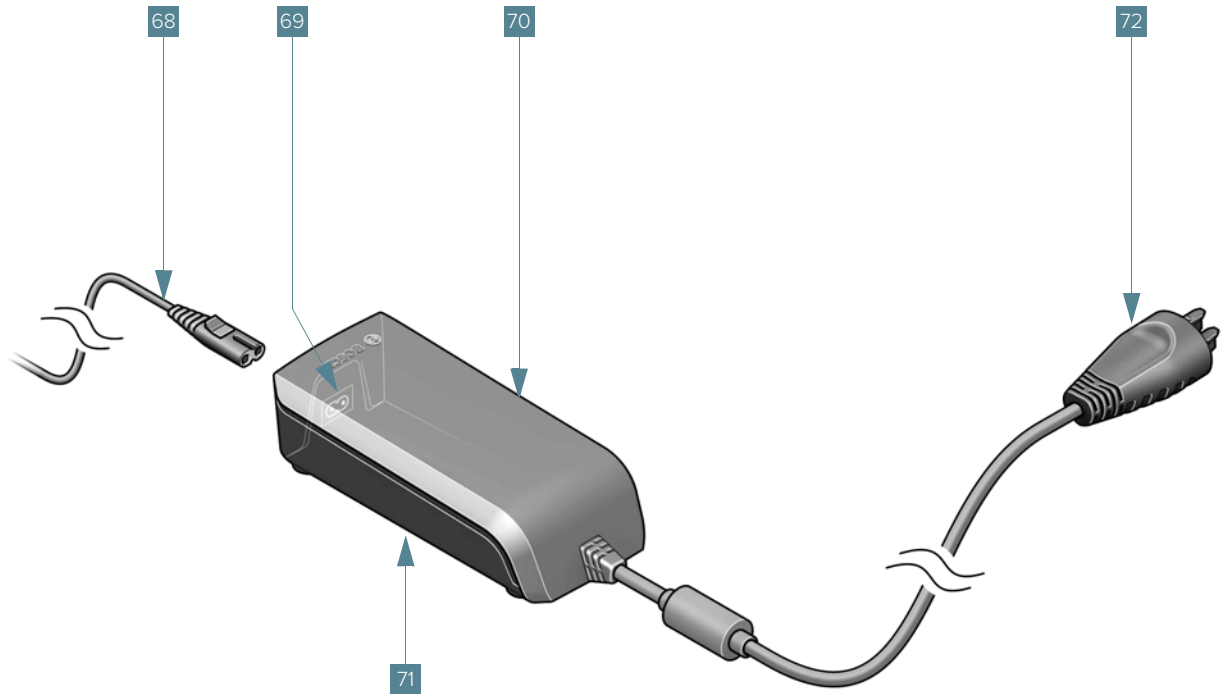

# Components

## 2.4 Box

- 73. Rear safety belt
- 74. Rear bench
- 75. Floor mat
- 76. Bumpers
- 77. Step-through tread
- 78. Low step-through

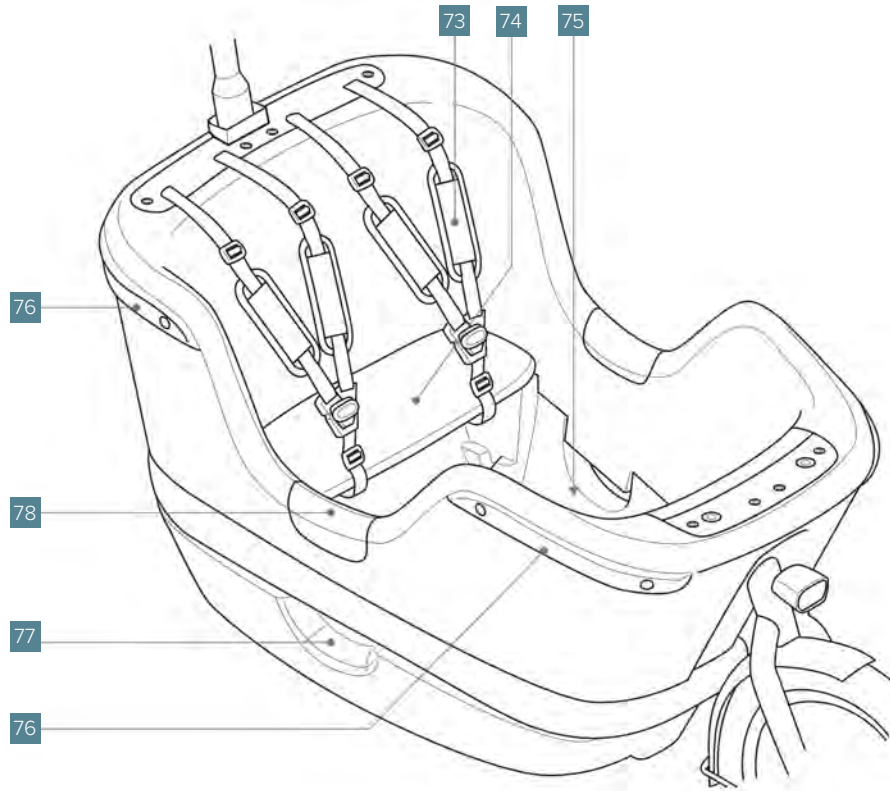

# 3.

## Using the Makki

### 3.1 Warning before use



**"DANGER"** The bicycle may only be used in the way described in 'Intended use', section 1.2 (page 8).

The section afterwards 'Reasonably foreseeable misuse' also clearly indicates how the bicycle may **not** be used.

### 3.2 Configuring for first use



**"DANGER"** Only cycle on a bicycle that has been adjusted for your size and cycling wishes. The bicycle has a 'quick release' mechanism on the seat post.

Always screw the 'quick release' mechanism tight and check that the attached components cannot move.

**"DANGER"** Never adjust the saddle whilst cycling.

### 3.2.1 Using the stand



**"DANGER"** Always park the bicycle on a firm and even surface. The bicycle may fall over on a soft surface.

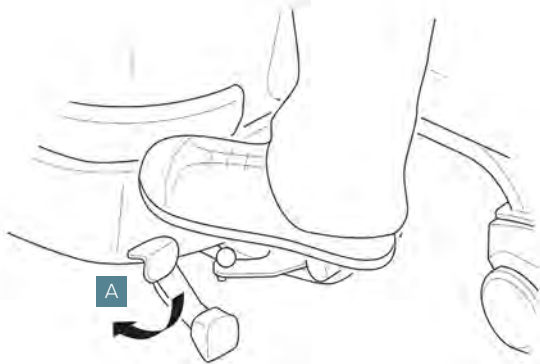

**"DANGER"** When operating the stand ensure that body parts such as fingers and toes do not get in the way. This could cause injury.

### The stand is operated as follows:

1. Stand facing forwards next to the bicycle and take hold of the two handlebar grips of the bicycle.
2. Push with the foot nearest the bicycle against the end **A** of the stand.
3. Simultaneously pull back on the handlebar of the bicycle.



**"DANGER"** Check whether the stand is blocked (try moving the bicycle back and forth).



**"DANGER"** Ensure you do not unintentionally operate the stand. This could cause the bicycle to fall.

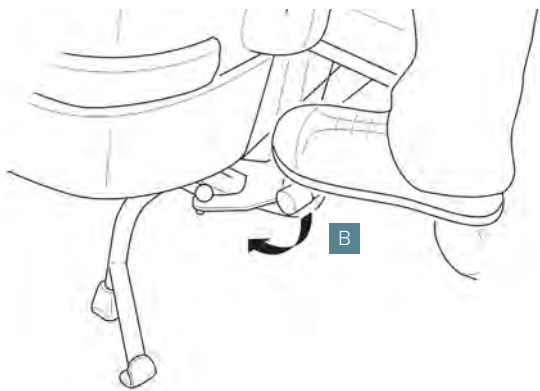

### 3.2.2 Adjusting saddle height

For a correct sitting posture it is important to adjust the saddle to the right height.

- The toes of one foot should be able to touch the ground,
- whilst the heel of your other foot rests on the pedal in its lowest position.
- Your leg should then be fully stretched but relaxed.

If you have the ball of your foot resting on the pedal, your leg will be slightly bent.

#### Taking the bicycle off the stand:

1. Holding on to the bicycle, push your foot against the unlocking pedal **B** of the stand.



**"DANGER"** Before cycling, check that the stand is in the uppermost position.

### Adjusting the right saddle height is done as follows:

1. Sit on the saddle **13**.
2. Check that the toes of one foot are on the ground, whilst the heel of your other foot rests on the pedal **28** in the lowest position.



**"REMARK"** If when cycling you have to get off and on the bicycle a great deal, it is best that you set the saddle to a height lower than described. This makes it easier to get off and on the bicycle and get your feet on the ground more quickly.

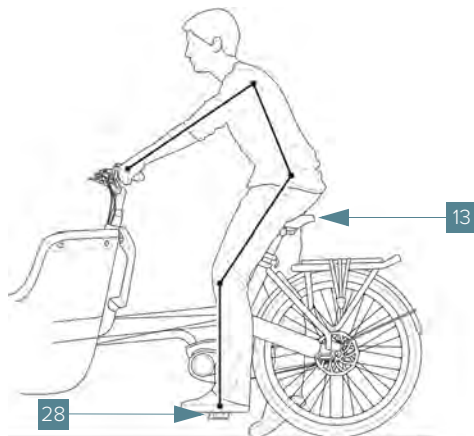

Get off the saddle **13**.

If necessary, adjust the height of the saddle:

3. Unscrew the saddle clamp **14**.
4. Adjust the saddle **13** to the right height.
5. When the saddle **13** is at the right height, screw the saddle clamp **14** tight.
6. Secure the lever in the position whereby it points downwards **A**.



**"DANGER"** Make sure the seat post is inserted far enough in the frame. The minimum length of the seat post is indicated by "MIN".

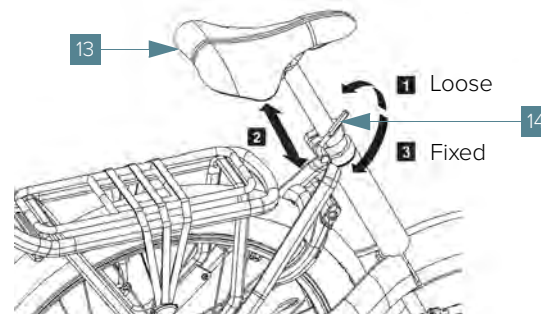

### 3.2.3 Adjust correct saddle depth

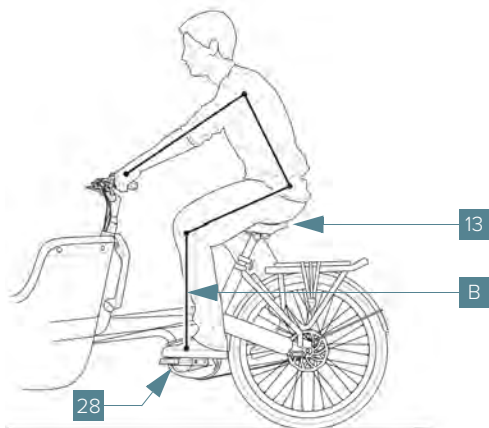

For a correct cycling posture it is important to adjust the saddle to the right depth.

The saddle depth is adjusted well if there is an imaginary line running straight **B** down from your knee through the bottom bracket with a horizontally positioned crank. In this position the upper leg should be horizontal or pointing down slightly.

If your knee is in front or behind the bottom bracket, shift the saddle back or forwards respectively.

**Adjusting the right saddle depth is done as follows:**

1. Sit on the saddle **13**.

2. Put the pedals to a horizontal position and check if there is an imaginary line from your knee through the axle of the pedal **28** straight downwards with a horizontally positioned pedal, whereby your upper leg is horizontal or pointing down slightly.
3. Get off the saddle **13**.

If you wish to adjust your saddle depth:

4. Loosen the socket screw **C** below the saddle using Allen key 5.



**"REMARK"** Do not loosen the socket screw such that the saddle angle can change

5. Move the saddle **13** horizontally to the desired position.
6. Firmly tighten the socket screw of the saddle (for torque see section 11.1.1, page 87).

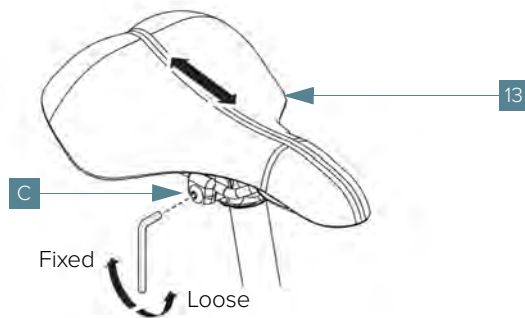



### 3.2.4 Adjusting saddle angle

You can adjust the saddle angle to suit your preference. In most cases the saddle can stay horizontal.

If you find it difficult to keep a straight lower back, adjust the angle of the saddle.

**Adjusting the saddle angle is done as follows:**

1. Loosen the two socket screws **D** to the front and rear of the saddle using Allen key 5.
2. Adjust the saddle **13** to the desired position.
3. Firmly tighten the two socket screws to the front and rear of the saddle using Allen key 5 (for torque see section 11.1.1, page 87).



**"REMARK"** Check that the saddle height is still correct. When making major changes to the saddle position, it is possible that the saddle height has to be adjusted once more.

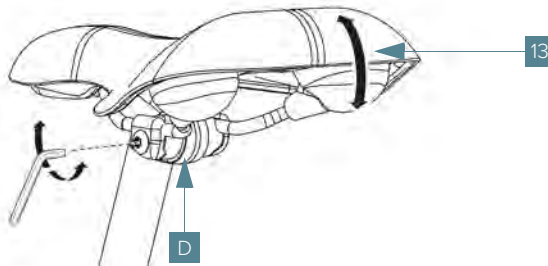

### 3.2.5 Adjusting the handlebar

You can adjust the handlebar to suit your preference. The position of the handlebar will affect your sitting posture.

- For an active posture (leaning forward) you need to set the handlebar further away from you.
- For a more upright sitting posture, place the handlebar closer to you.

Both the angle of the stem **6** and the rotation of the handlebars **7** can be adjusted.

## Adjusting the stem:

Depending on your model, the Makki is fitted with handlebar tube **A** or handlebar tube **B**.

1. Loosen socket screw **E** below the stem **6** by a few turns using Allen key 5.
2. Loosen socket screw **F** between the handlebar tube **5** and the stem **6** using Allen key 5.
3. Turn the stem **6** upwards or forwards.
4. Adjust the handlebars **7** such that your arms are approximately 90 degrees relative to your upper body. Ensure that you have a posture whereby your shoulders and arms are relaxed.
5. Afterwards, firmly tighten the socket screw **F** of the stem (for torque see section 11.1.1, page 87).



**"DANGER"** When adjusting the handlebar ensure that the handlebar can move all the way to the right and left without putting the cables under strain.

### Handlebar tube A

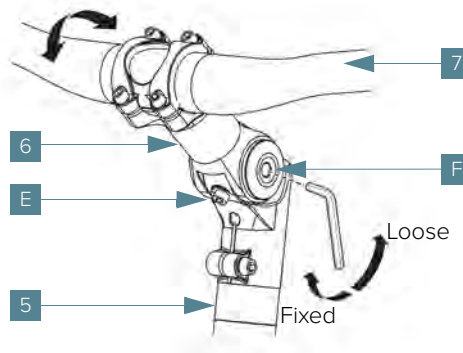

### Handlebar tube B

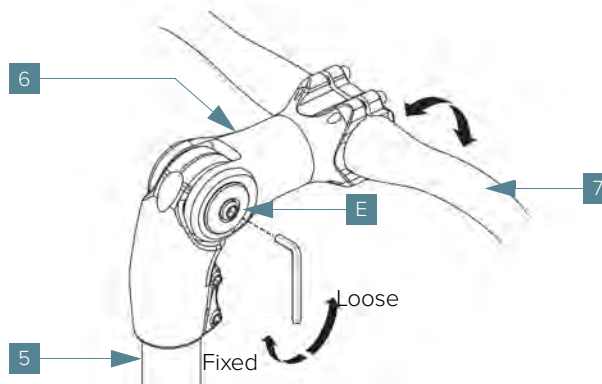

### Adjusting the rotation of the stem:

1. Loosen the four socket screws **G** of stem **6** so that the handlebar can move freely.
2. Rotate the handlebars **7** to the desired position. Ensure that your wrists remain straight in the steering position.
3. Firmly tighten the four socket screws of the handlebar (for torque see section 11.1.1, page 87).
4. Check that the handlebar is at a right angle relative to the front wheels.

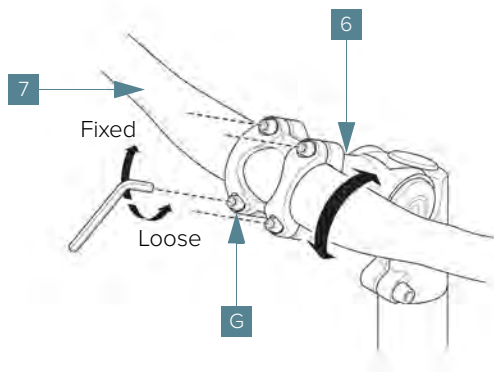

**"WARNING"** After adjusting your saddle and handlebar, check that you have a comfortable sitting posture and compare this with the prescribed sitting posture.

Adjust individual components according to your preferences. It is important that you sit relaxed on the bicycle.

If after some time you begin to develop physical complaints, consult the manual once more or contact your Gazelle service specialist.

### 3.2.6 Adjusting telescopic front fork suspension

You adjust the stiffness of the front fork suspension using the thumb wheels **A** above the front fork.

- Stiffer suspension: Turn the wheels clockwise;
- Softer suspension: Turn the wheels anticlockwise.

Take care to ensure that the tension is the same both sides. If necessary, turn the wheels on both sides to the zero position. Then adjust both sides by the same number of turns so that the tension is equal in both suspension units.

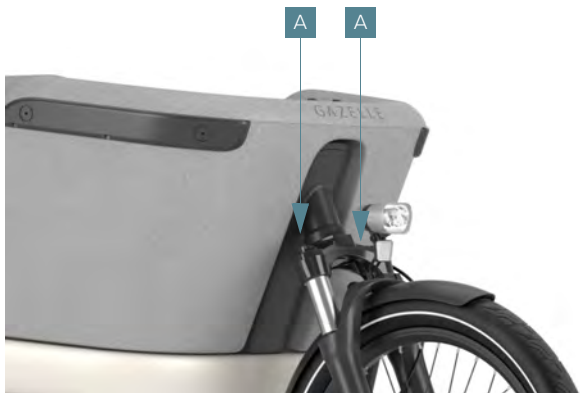

**"REMARK"** We recommend that you have this carried out by a Gazelle service specialist.

## 3.3 Using the battery

### 3.3.1 Important safety information when using the battery



**"DANGER"** Before using the battery ensure that you have read and understood the below instructions.

#### Before using the battery take the following into consideration:

- The contents of the battery are inflammable under certain conditions. Therefore familiarise yourself with the instructions in this manual.
- Before charging the battery, consult the instructions on the charger.
- Do not use the charger in moist locations. Always charge the battery indoors and not outside.
- Ensure the charger does not touch the skin in the same place for long periods while charging.
- Only charge the battery within the indicated permissible temperature range (between 0 °C and 40 °C). The battery is fitted with a temperature control that ensures that the battery can only be charged in a temperature range between 0 °C and 40 °C.
- Remove the battery from the bicycle before working on it (for example inspection, repair, assembly, maintenance, etc.), or transporting it by car or air or when storing it. There is a risk of injury if the drive unit is accidentally activated.

- Do not open the battery. There is then a risk of short circuiting. Opening the battery renders any warranty claim null and void.
- Protect the battery against heat (for example against sustained exposure to strong sunlight as well), fire and immersion in water. Do not use or store the battery in the vicinity of hot or combustible objects. There is a risk of explosion.
- Do not keep the unused battery near paper clips, coins, keys, nails, screws or any other small metal objects that could cause the contacts to short out. Short circuits between battery contacts can result in burns or fire. Damage arising in this way due to a short circuit will render any warranty claim null and void.
- Do not place the charger and battery near combustible materials. Only charge the batteries when they are dry and in a fire-resistant place. Due to the heating up during charging there is a risk of fire.
- Avoid knocks, mechanical loads or strong heating effects. These could damage the battery cells and lead to flammable contents of the battery leaking. If this happens the battery or the charger must at all times be inspected by a Gazelle service specialist.
- Improper use may cause fluid to leak out of the battery. Avoid contact with it. In the event of inadvertent contact, wash off with water. If the fluid comes into contact with the eyes, immediately seek medical assistance. Battery fluid which has leaked out may cause skin irritation or burns.
- Fumes may be released in the event of damage and/or improper use of the battery. Provide fresh air, and in the event of any complaints seek medical help. These fumes may irritate the respiratory tract.
- Use only genuine Bosch chargers to charge the battery. A fire risk cannot be ruled out if a charger is used which is not a genuine Bosch unit.
- Never connect the battery directly to a mains socket.
- Use the battery only in combination with bicycles that have a genuine Bosch drive unit. This is the only way to protect the battery against hazardous overloading.
- Use only genuine Bosch batteries that have been approved by the manufacturer of your bicycle. Use of other batteries may result in injury and fire. If other batteries are used no liability will be accepted and no warranty cover provided.
- Keep the battery and charger out of children's reach.
- Do not store the charger with the mains lead wrapped round it. This could damage the mains lead or the plug.
- If the battery is not being used, this should be stored in a fire-proof space.

### 3.3.2 Preparing the battery for use



**"DANGER"** Carefully read the safety instructions with regard to the use of the battery and ensure that you understand them. For this, see sub-section 'Important safety information when using the battery', section 3.3.1 (page 30).

The battery is supplied with your bicycle separate and partially charged. To ensure that the battery uses its full capacity during its life, when you use it for the first time make sure that you first charge it fully with the charger.

#### To prepare the battery for use:

Check the battery before charging it for the first time or using it with your bicycle.

1. Press the battery on/off button **41** to activate the battery. If at least one LED is lit, but not all LEDs on the charge indicator **42** are lit, you will need to charge the battery fully before first use.



**"REMARK"** If there are no LEDs lit up on the charge indicator, the battery is likely to be damaged. Do not charge a damaged battery, and do not use it. Contact a Gazelle specialist.

The battery can be charged in two ways:

- disconnected from the bicycle;
- on the bicycle.



**"WARNING"** Only use the charger supplied with the bicycle, or an identical, genuine Bosch charger. Only that charger is suitable for your bicycle. Use the charger only for your e-bike.



**"WARNING"** Never open the charging sockets that were sealed by the manufacturer. Charging whilst a socket is unsealed can lead to irreparable damage.

**Charging battery when disconnected:**

1. Switch off the battery **12** and the drive unit **25**:
  - Press the battery on/off button **41** or...
  - ... press on the on-board on/off button **51**.
2. Open the battery lock **44** using the battery key **43**.
3. Tilt the battery **12** and remove it from the bicycle.

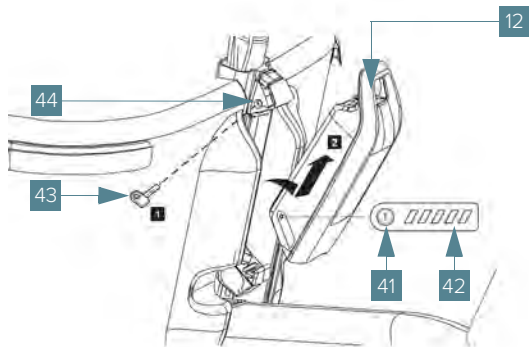

4. Place the battery **12** on a clean surface.  
In particular, avoid getting dirt, such as sand and soil, in the charging socket for charging plug **72** and the contacts.

5. To charge the battery **12**:
  - A. Connect the charging plug **72** of the charger **70** with the battery **12**.
  - B. Connect the mains lead **68** of the charger **70** to a mains socket. Once all the LEDs of the charge indicator **42** are lit, the battery **12** is fully charged.
  - C. Pull the charging plug **72** from the battery **12**.
  - D. Remove the mains lead **68** from the mains contact.

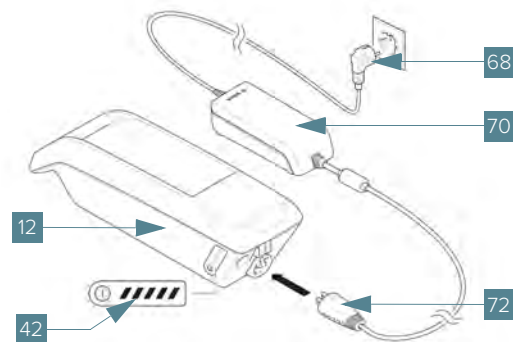

6. Mount the battery **12** back on the bicycle:
  - A. Do this by placing the battery with the contacts on the lower holder **48** (the battery can be placed up to an 7° angle in relation to the frame).
  - B. Tilt the battery as far as possible in the upper holder **46** until this makes an audible click.
7. Check in all directions that the battery is firmly in place.

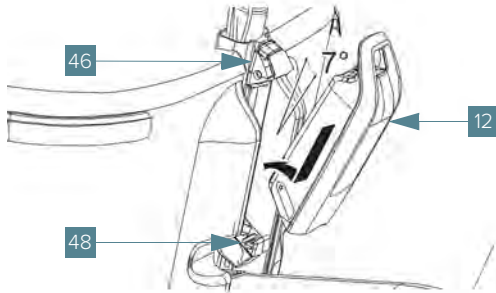

### Charging the battery on the bicycle:

1. Remove the socket cover **50** from the battery **12**.
2. Connect the charging plug **72** of the charger **70** with the socket for charging plug **49**.
3. Connect the mains lead **68** of the charger **70** to a mains socket. Once all the LEDs of the charge indicator **42** are lit, the battery **12** is fully charged.
4. Pull the charging plug **72** from the socket for charging plug **49**.
5. Remove the mains lead **68** from the mains contact.

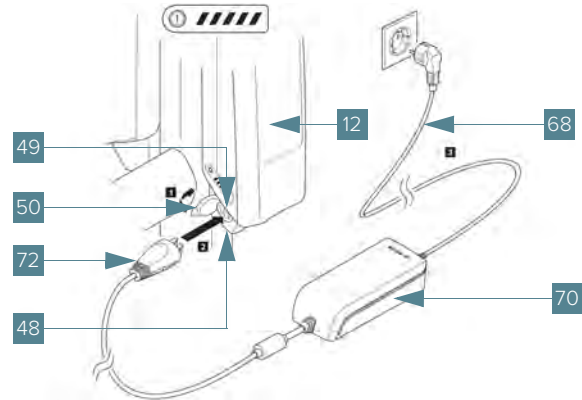



### 3.3.3 Check battery charge status



**"REMARK"** If the charge indicator gives a different signal, remove the battery immediately and store it in a safe place. Contact a Gazelle specialist.

#### To check the battery charge status:

1. Press the battery on/off button **41**. The charge indicator **42** indicates the battery status.

LED	Signal	Meaning
	5 LEDs on	Battery 80-100 %
	4 LEDs on	Battery 60-80 %
	3 LEDs on	Battery 40-60 %
	2 LEDs on	Battery 20-40 %
	1 LED on	Battery 20-0 %
	0 LEDs on	Battery flat

### 3.4 Operating hand brakes

The bicycle is equipped with hand brakes.  
The bicycle does **not** have coaster brakes.



**"DANGER"** When braking (hard) never use only the left brake lever (front brake), but always use both brake levers.

If you use only the left brake lever the front wheel can come to a quick stop, which could lead to you falling.

#### To use the hand brakes:

- Squeeze the right brake lever **8** to brake the rear wheel.
- Squeeze the left brake lever **2** to brake the front wheel.

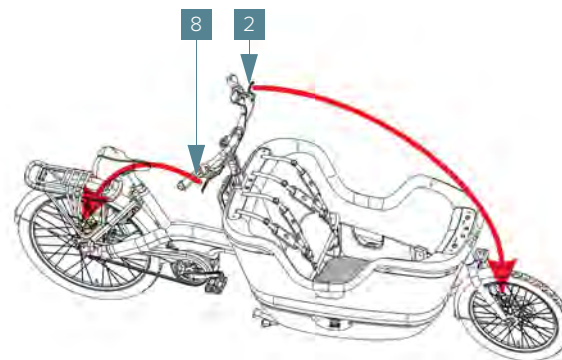



**"DANGER"** The brake systems are of the disc brake type. These brakes provide **very powerful braking**.  
Avoid blocking the wheels!



**"WARNING"** Do not allow children who are seated in the rear bench to have their hands come near the brake levers, in order to avoid fingers getting caught.

### 3.5 Using gears

Your bicycle is equipped with continuously variable gears.

When shifting gears it is advisable to momentarily stop pedalling. By choosing the right gear, you can increase the speed and range of the bicycle with a constant effort.



**"REMARK"** When cycling off ensure that they bicycle is in a low gear.

#### Shifting gear of the bicycle:

- Turn the gear shifter **9** away from you **A** in order to lower the gear (lighter pedalling).
- Turn the gear shifter **9** towards you **B** in order to increase the gear (heavier pedalling).

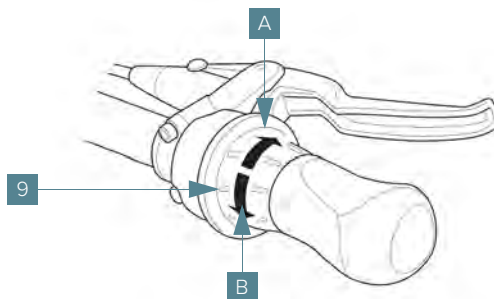

## 3.6 Lighting

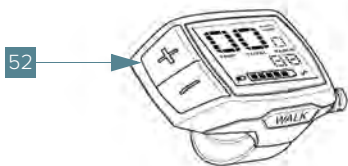

### Switching on lights:

1. Press the button + 52 for a moderate period of time
2. Check that both the front and rear lights are on.



**"WARNING"** Ensure that the front light does not obstruct the vision of other road users. The light beam must not point directly forwards.

### Switching off lights:

1. Press the button + 52 for a long period of time.  
The lights will switch off.

## 3.7 On-board computer

### 3.7.1 Switching drive unit on/off



**"DANGER"** Before using the bicycle, please first read 'Cycling', section 3.10 (page 47).

The drive unit may only be activated if the following conditions have been met:

- A sufficiently charged battery has been installed; see 'Using the battery', section 3.3 (page 30).
- The speed sensor has been connected correctly; see 'Adjusting speed sensor', section 4.3.5 (page 56).

### Switching on drive unit:

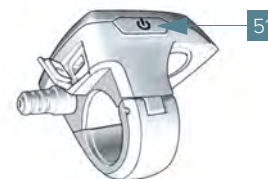

There are two possible ways for switching on the drive unit:

- Press the on-board on/off button 51.  
The display of the on-board computer 4 lights up.

- Press the battery on/off button **41**.  
The LEDs of the charge indicator **42** will light up and indicate the charge status.



**"REMARK"** If the battery capacity is less than 5%, no LED of the charge status will light up on the battery. Only the on-board computer will then indicate whether the drive unit is switched on.

2. Set the assistance level: See 'Selecting desired assistance level', section 3.7.2 (page 38).

The drive unit is activated as soon as you start pedalling. The motor power depends on the assistance level that has been set on the on-board computer.



**"REMARK"** The Walk Assist function is not activated via the pedals; see 'Walk Assist', section 3.7.3 (page 39).

As soon as you stop pedalling or as soon as the speed rises above 25 km per hour, the assistance of the drive system is switched off.

The drive system is automatically activated once more as soon as you start pedalling or when the speed gets below 25 km per hour.

#### Switching off drive unit:

The drive unit can be switched off in two ways:

- Press the on-board on/off button **51**.
- Press the battery on/off button **41**.



**"REMARK"** If the bicycle has not moved for approx. 10 minutes and no button on the on-board computer has been pressed, the drive unit will automatically switch off in order to save power.

### 3.7.2 Selecting desired assistance level



**"DANGER"** Before using the bicycle, please first read 'Cycling', section 3.10 (page 47).

On the on-board computer you can set how much assistance the drive unit gives you when pedalling.

The assistance level can be changed at all times, even when cycling.

The following assistance levels are available:

- **OFF:** The motor assistance is switched off.
  - Just like an ordinary bicycle, it can only keep moving by continuing to pedal.
  - The Walk Assist function cannot be activated in this assistance level.
- **ECO:** Adequate assistance with maximum efficiency for maximum range.

- **TOUR:** Steady assistance for rides with long range.
- **SPORT:** Powerful assistance for a sporty ride over hilly stretches and cycling in town.
- **TURBO:** Maximum assistance when pedalling hard, for a sporty ride and steep hills.

#### To adjust the assistance level:

1. Ensure that the drive unit has been switched on.  
See 'Switching drive unit on/off', section 3.7.1 (page 37).

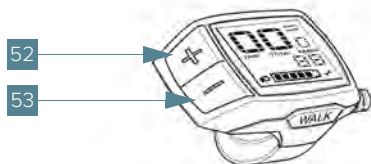

2. Press the button + **52** or the button – **53** to go to the desired assistance level.

### 3.7.3 Walk Assist

The Walk Assist function can make it easier to push the bicycle while walking. The speed in this function depends on the selected gear and can reach up to 6 km/hour. This function must only be used when wheeling the bicycle on foot.



**"WARNING"** There is a risk of injury if the wheels of the bicycle are not in contact with the ground when using Walk Assist.





**"WARNING"** Before using the Walk Assist function ensure that you have read and understood the below instructions.

Before using the Walk Assist take the following into consideration:

- The Walk Assist function must only be used when wheeling the bicycle on foot.
- Do not switch on the Walk Assist if the wheels of the bicycle are not touching the ground. There would otherwise be a risk of injury
- When the Walk Assist has been switched on it is possible that the pedals will also move. When Walk Assist has been activated take care that your legs are far enough away from the moving pedals. There is the risk of injury.

### Switching on walk assist:

1. Press briefly  on the button WALK ASSIST **55** button to activate Walk Assist.
2. Within 3 seconds press and hold the button + **52**  button.  
The drive of the bicycle is switched on.







**"REMARK"** The Walk Assist function cannot be activated at assistance level **OFF**.

3. The Walk Assist function is switched off as soon as one of the following situations apply:
  - The button + **52** is released.
  - The wheels of the bicycle have been blocked (for example by braking or a knock against a leg)
  - The speed exceeds 6 km/hour.

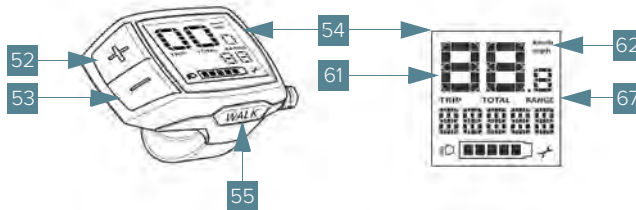
### 3.7.4 Other functions

#### Speed and distance indicators



- The display **54** as standard always displays the last setting.
- The current speed is always shown in the speed **61**.
- By pressing  the button – **53** several times, for a medium period of time, the route followed **TRIP**, the total number of kilometres **TOTAL** and the range of the battery **RANGE** are displayed successively.
- To reset the route followed **TRIP** press simultaneously  on the button + **52** and button – **53** for a long period of time:
  - **RESET** appears first on the display.
  - If you keep pressing both buttons, the route followed **TRIP** is set to '0'.
- Change speed units(**KM/H - MPH**):
  - Keep the button – **53** pressed for a long period of time  ;
  - Press briefly  on on-board on/off button **51**.

## USB diagnosis bush

- The usb diagnosis bush **59** is exclusively for connecting a diagnosis system.



**"WARNING"** The usb bush protective cap **60** of the usb diagnosis bush **59** must always be fully closed.

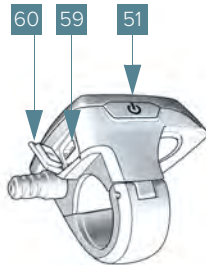

## Other functions:

Action	Testing	Duration
Switching on on-board computer	⏻	Random
Switching off on-board computer	⏻	Random
Increase assistance	+	🕒
Decrease assistance	-	🕒
Change indication <b>TRIP/ TOTAL / RANGE</b>	-	🕒
Reset journey followed <b>TRIP</b>	- +	🕒
Walk Assist <b>55</b> on	walk	🕒
Walk Assist off	+	Random
change <b>KM / MILE</b>	-	🕒
Request software version <sup>a.) b.)</sup>	⏻	🕒
	- +	🕒
	⏻	🕒

a.) The drive unit must be switched off

b.) The information is displayed as running text.

## 3.8 Box

### 3.8.1 Load in general

- The load of the bicycle (people and goods combined) must always be placed as close to the middle of the bicycle as possible. This applies to both the middle between the front and rear axles and the middle lengthwise.



- Keep the centre of gravity as low as possible.



**"WARNING"** Incorrect loading of the bicycle can lead to reduced braking force and instability of the bicycle.

- Ensure that the maximum load capacity is not exceeded; see chapter 11. (page 85).



**"REMARK"** When the box and/or the luggage carrier are loaded, the bicycle can exhibit a different ride and steering behaviour.

### 3.8.2 Transporting goods

When using the cargo box take the following instructions into account:

- Do not transport any objects that may obstruct the view or cause instability.
- Ensure that the maximum load capacity is not exceeded; see chapter 11. (page 85).
- Evenly distribute the weight in the cargo box. Keep the centre of gravity of the bicycle as low as possible by placing heavy objects lower in the cargo box.
- Ensure that objects are securely fastened by straps.

### 3.8.3 Transporting children in the box

The Makki is suitable for passively (not pedalling) transporting children from 9 months<sup>1</sup> to 7 years of age who can sit up independently. This can be done in the box or in a mounted chair. Consult your Gazelle specialist about this.



**"REMARK"** Young children are vulnerable. Therefore when using the bicycle always determine for yourself whether the planned trip and the method of transport is suitable for the height, weight, age and behaviour of the child.

When transporting children the following points apply:

- If a baby chair has been mounted, a baby of 3 months or older can be transported in this.



- Maximum of 3 children in the box.
- Children up to maximum of 1.16 m and no more than 22 kg.
- Children who cannot sit up independently must not be transported in a child or baby chair.
- Children may only be transported if they are securely buckled.
- Ensure that no parts of the body, hair or items of clothing of the children can come outside the box.



**"WARNING"** The box is not intended for adults.



**"DANGER"** Never leave children unattended in the box of the Makki. The bicycle may fall. This could cause injury.



**"DANGER"** Keep an eye on the children in the box. They may be able to undo the clasp themselves.

### 3.8.4 Securing children in the box

#### Securing children

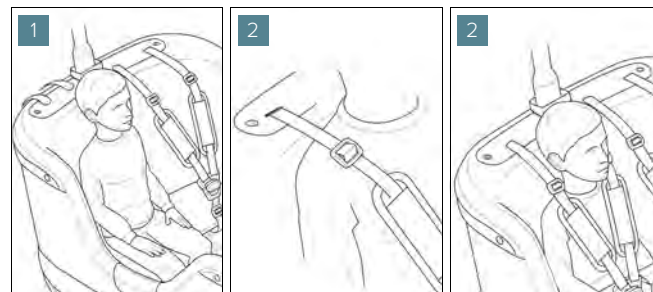

1. Let the children take a seat on the bench.
2. Place the belts as described.

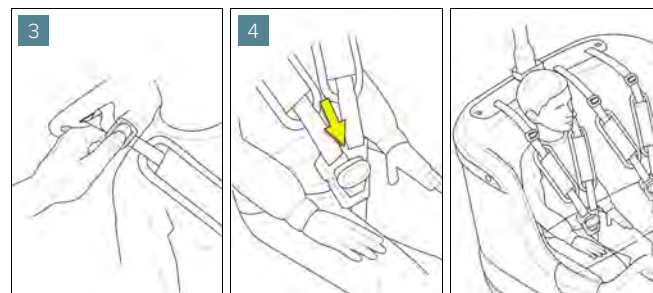

3. Adjust the belts to the right length, see 'Shortening the belt' (page 44) or 'Lengthening the belt' (page 44).
4. Fasten the belts, see 'Attaching the belt' (page 45).

### 3.8.5 Shortening or lengthening the belt

#### Shortening the belt

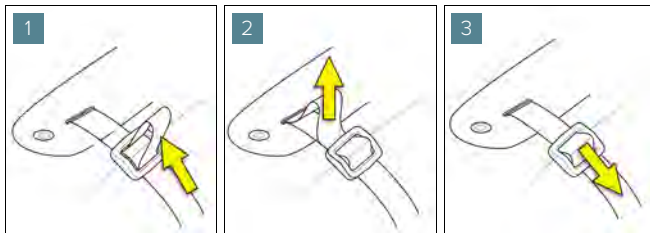

1. Slide the upper belt up to the loop in the clasp.
2. Slide the belt through. The loop is behind the clasp.
3. Pull on the clasp as far as possible.
4. Repeat the steps if necessary.

#### Lengthening the belt

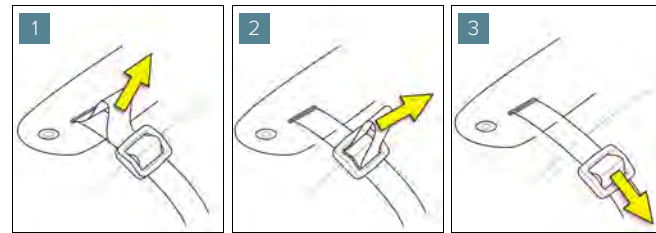

1. Pull the rear belt up to the loop behind the clasp.
2. Pull the loop in the clasp.
3. Pull the lower part of the belt as far as possible.
4. Repeat the steps if necessary.

### 3.8.6 Attaching and removing the belt

#### Attaching the belt

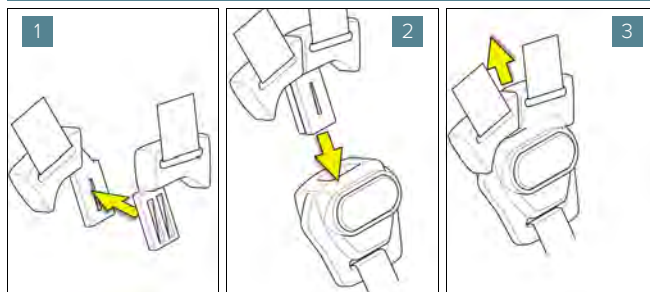

1. Add the two upper belts together. Ensure that the parts fit one another well.
2. Click the two belts in the lock.
3. Check that the lock is secure.

#### Removing the belt

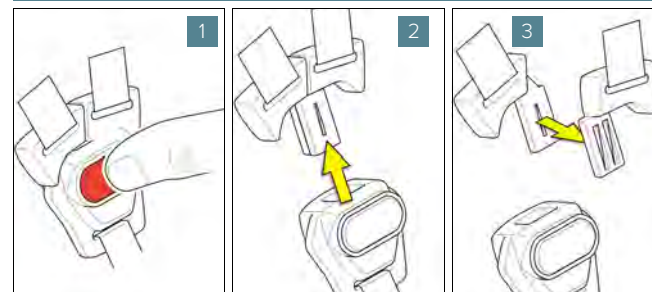

1. Press on the red button to unlock the belt; the belts come loose from the lock.
2. Pull the battery out of the lock.
3. Open the clasp.

### 3.9 Luggage carrier

- It is recommended to use bicycle bags on both sides of your bicycle in order to create a good balance. Your Gazelle specialist has a wide range.
- A child seat can be mounted on the luggage carrier. For transporting children, also refer to the instructions in section 3.8.3 (page 42).



**"DANGER"** For mounting child seats and baby chairs, consult your dealer.



**"DANGER"** Do not carry out any modifications to the carrier or to how it is mounted.

- Only use accessories after consulting your Gazelle specialist. Damage can be caused by parts that do not fit properly.
- When mounting accessories (such as a child seat) always follow the instructions of the relevant supplier.
- Ensure that loose parts cannot end up near moving parts (such as the rear wheel).
- Ensure that accessories on the handlebar do not snag the cables.
- Never attach a handlebar basket or carrier to an aluminium handlebar.
- Ensure that your luggage is secured in such a way that it cannot end up between moving or rotating parts.

- Do not carry heavy luggage on your bicycle. The maximum carrying capacity is indicated on all Gazelle luggage carriers. Please refer to your Gazelle specialist if in doubt about the maximum carrying capacity.



**"REMARK"** The carrier is not suitable for attaching a trailer.

## 3.10 Cycling



**"DANGER"** Cycle more slowly when carrying heavy loads. Cycling too quickly with a heavy load can affect the steering behaviour and braking distance, thereby creating unsafe situations.

### 3.10.1 Checks to carry out before cycling



**"DANGER"** Always check the bicycle before setting off on a bike trip. For this, consult 'Periodic check of the bicycle', section 4.3 (page 53).



**"DANGER"** Before cycling, check that the belts are mounted correctly and that the closing mechanisms work properly.

### 3.10.2 Gaining initial experience



**"DANGER"** The position of the handlebar can affect the steering and braking behaviour of the bicycle. Also consult 'Adjusting the handlebar', section 3.2.5 (page 27).

It is possible that the handling of the bicycle is different to what you are used to.

Therefore take time to get used to the new riding behaviour. Gain initial experience with the bicycle on a road without much traffic.



**"DANGER"** First without children and any load.

- Try out the various assistance levels. Start with the lowest assistance level.
- Test the range of the bicycle under different conditions before you plan a longer trip that requires more from your battery.
- Test the riding and steering behaviour. Once you feel more confident, you can cycle on busier roads. For this also consult the following section 'Cycling in traffic'.

### 3.10.3 Cycling in traffic



**"DANGER"** Carefully read the below instructions and ensure that you understand them before cycling in traffic.

#### Before cycling in traffic take the following into consideration:

- In some countries it is compulsory to wear a helmet when cycling. Make sure you are aware of the national, regional and local safety regulations before using the bicycle (EN 1078 - Helmets for cyclist, etc.).
  - You must be aware of the local regulations regarding the use of this bicycle.
  - Wear well-fitting clothing. Ensure that loose-fitting clothing cannot end up in moving or rotating parts of the bicycle.
  - Wear good shoes. They must not be open and must have a good tread. Under certain weather conditions, the pedals can get slippery.
  - Ensure that you are well visible at all times. Therefore wear suitable clothing.
  - Ensure that your luggage is secured in such a way that it cannot end up between moving or rotating parts.
  - Ensure that children in the box are properly buckled in with the belt.
  - When cycling, always remain alert and do not get distracted.
- Do not carry a mobile phone or other device in your hand when cycling.
  - Use generally applicable hand signals for indicating any changes in direction.
  - Do not use the bicycle if under the influence of drugs, medicine, alcohol or other substances that could affect your cycling ability.
  - Do not touch the brake discs during use or within 30 minutes of use. When used, the brake discs can get very hot.
  - Only use accessories after consulting your Gazelle service specialist. Damage can be caused by parts that do not fit properly.
  - After a fall, always have your bicycle checked by your Gazelle service specialist.
  - If your bicycle has fallen and your frame or some other part has become distorted, you should never try to bend it back to shape. The materials may have become (invisibly) damaged such that there is a significant risk that it will break at some point. If your frame has become distorted it will be necessary to replace it. Have your Gazelle service specialist advise you on this.

## The following can affect the cycling behaviour



**"DANGER"** With frequent brake use, the brake system can become overheated. This can result in a reduction or loss of brake function.

- The position of the handlebar can affect the steering of the bicycle. Consult 'Adjusting the handlebar', section 3.2.5 (page 27).
- Do not make any movements with the bicycle that could put you or others in danger.
- Do not make any sudden steering movements when travelling at speed or going downhill.
- Stop pedalling when going over obstacles.
- Stop pedalling when taking a bend.
- Take sharp bends at low speed.
- Moderate your speed and brake earlier than normal when going down a hill.
- When braking (hard) never use only the front brake, but always use both brakes. If you use only the front brake the front wheel can come to a quick stop, which could lead to you losing control.
- Wet weather and frost, snow or mud on the road increases your braking distance. Modify your speed according to these conditions.
- Do not be pushed or pulled by other vehicles.

## 3.10.4 Factors that affect the range

The range of the bicycle is influenced by many factors, for example the:

- effort of the cyclist;
- assistance level of the motor;
- speed;
- gear-shifting behaviour;
- type of tyres and tyre pressure;
- age and condition of the battery;
- route profile (hills) and route condition (type of surface)
- (head)wind;
- ambient temperature;
- weight of bicycle, rider and luggage.

For this reason, it is not possible to predict the range accurately before and during a trip. However, as a general rule:

- With the same assistance level from the drive unit: the less energy you have to exert to reach a certain speed (for example through changing the gears optimally), the less energy the drive unit uses and so the higher the range of a battery charge.
- The higher the selected assistance level under otherwise similar conditions, the smaller the range of a battery charge.

# 4. Maintenance

## 4.1 Important safety information



**"DANGER"** Carefully read the below instructions and ensure that you understand them before carrying out any maintenance on the bicycle.

### 4.1.1 Advance warnings

Before carrying out any maintenance on the bicycle take the following into consideration:

- Have all fitting and setting jobs carried out by your Gazelle specialist.
- When carrying out settings, maintenance or cleaning jobs be aware that cables must not be pinched and/or kinked nor must they be damaged by sharp edges.
- Remove the battery from the bicycle before carrying out any work (inspection, repairs, mounting, maintenance) on the bicycle.
- The brakes can become very hot when used. They must not be touched in use or just after (within 30 minutes of being used) either.
- The bicycle consists of parts that are subject to wear. Regularly check parts that are susceptible to wear according to



the instructions in this manual. Not replacing worn parts on time can lead to dangerous situations.



**"DANGER"** Like all mechanical parts, the bicycle is also subject to wear and vulnerable to large stresses. Different materials and components can respond to fatigue in different ways. If the design life of a component has been exceeded, this component may fail and possibly cause injury. Cracks, scratches or discolouration in highly stressed parts indicate that the life of this component is coming to an end and that it should be replaced.

- In order to be able to derive optimum enjoyment from your new bike, it is advisable to maintain it properly and have it checked regularly by your Gazelle specialist. For this, use the enclosed Maintenance book of chapter 9. (page 70).

## 4.2 Cleaning the bicycle



**"DANGER"** Do not use pressurised water to clean the bicycle. The force of the water may remove oil and grease from moving parts, such as bottom bracket and suspension. There is also the risk that the water would penetrate the electrical system, resulting in short circuiting or accelerated energy transfer. Do not put the bicycle in the car wash.



**"WARNING"** The components, including the drive unit, may not be immersed in water.



**"WARNING"** Do not use any corrosive cleaning agents or solvents. These can damage the plastic parts (such as the box), stickers and paint.

### 4.2.1 Before cleaning the bicycle:

1. Switch off the battery [12](#) and the drive unit [25](#):
  - Press the battery on/off button [41](#) or...
  - ... press on the on-board on/off button [51](#).
2. Open the battery lock [44](#) using the battery key [43](#).

3. Tilt the battery **12** and remove it from the bicycle.

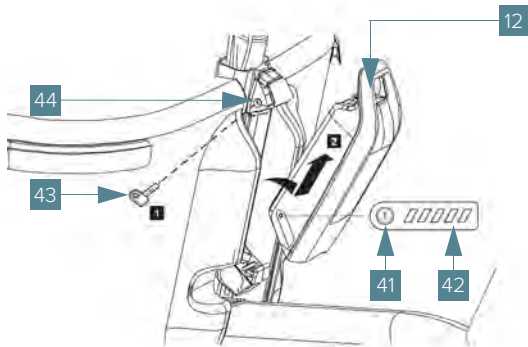

4. Place the battery **12** on a clean surface.

#### 4.2.2 Cleaning



**"WARNING"** Never spray water (such as a garden hose) directly onto the electrical parts of the bicycle (battery, motor, display, etc.)

1. Spray the bicycle with mains water to remove coarse dirt.
2. Clean the bicycle with a neutral, non-abrasive cleaning agent (pH-value between 6 and 8) and lukewarm water.
3. Allow the cleaning agent to penetrate in accordance with the information on the label of the cleaning agent.

4. Rinse the bike off with mains water. Preferably use warm water at a temperature of approximately 40 °C.
5. Wipe the bicycle off with a soft and clean cloth.
6. Clean the battery **12** carefully with a soft damp cloth.
7. Mount the battery **12** back on the bicycle:
  - A. Do this by placing the battery with the contacts on the lower holder **48** (the battery can be placed up to an 7° angle in relation to the frame).
  - B. Tilt the battery as far as possible in the upper holder **46** until this makes an audible click.
8. Check in all directions that the battery is firmly in place.

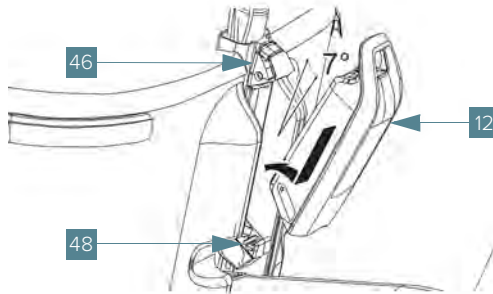

## 4.3 Periodic check of the bicycle

### 4.3.1 Inspection schedule of the bicycle

Frequency	Check	Action
Before every use	<p>Check that both the front light <a href="#">35</a> and the rear light <a href="#">17</a> work.</p> <p>Check the adjustment of the front light.</p> <p>Ensure that the reflectors and lights are clean.</p>	If the lighting does not work properly or is not adjusted correctly, contact a Gazelle service specialist.
	<p>Check that each handlebar grip <a href="#">10</a> is on securely and that they both have sufficient grip.</p> <p>Loose handlebar grips can lead you to lose control of the bicycle.</p>	<p>Replace the handlebar grips if they are loose or do not have sufficient grip.</p> <p>Contact a Gazelle specialist.</p>
	<p>Check that the battery <a href="#">12</a> is sufficiently charged.</p>	For charging the battery, see 'Preparing the battery for use', section 3.3.2 (page 32).
	<p>Check that the tyres <a href="#">23</a> have sufficient pressure.</p>	To inflate the tyres to the right pressure, see 'Pumping tyres to correct pressure', section 4.3.4 (page 55).
	<p>Check that the left brake lever <a href="#">2</a> and the right brake lever <a href="#">8</a> work properly.</p> <p>Check that the Brake lines are not damaged, frayed or kinked.</p>	To adjust the hand-operated brakes, contact a Gazelle service specialist.
	<p>Check that the speed sensor <a href="#">34</a> is mounted properly. The spoke magnet <a href="#">33</a> must be mounted level with the speed sensor <a href="#">34</a>.</p>	For adjusting the speed sensor, see 'Adjusting speed sensor', section 4.3.5 (page 56).

Frequency	Check	Action
Before every use (continued)	Check the functioning of the stand <a href="#">31</a> . The components must move smoothly and the stand must be able to fold out and in completely.	
	Check the functioning of the handlebar and whether the front wheel moves.	There must not be any play and the lock nuts must be tight.
	Check whether the handlebars <a href="#">7</a> , the saddle <a href="#">13</a> , the seat post <a href="#">15</a> and both wheels are securely mounted.	Attach the handlebar, saddle, saddle rod and wheels if necessary.
Monthly	Check parts that are vulnerable to wear, such as brake blocks, brake discs, spokes and rims. Too little maintenance can lead to damage.	Consult your Gazelle specialist for checking, adjusting and replacing the below components:
	Brake discs	See section 4.3.2, page 55.
	Brake lines	See section 4.3.2, page 55.
	Spokes and rims	See section 4.3.3, page 55.
	Check all fastening materials	Secure all fastening materials; for torque, see section 11.1.1, page 87.
Each six months	Check the box <a href="#">1</a> , bench(es) and belts for damage. Check that the belts are mounted correctly and that the closing mechanisms work properly.	Contact a Gazelle specialist.
	Check the tension on the drive belt <a href="#">18</a> .	To adjust the drive belt tension, contact a Gazelle service specialist.
Each year or after 3,000 kilometres	Have a complete service check carried out.	Contact a Gazelle specialist.
	The technical aspects of the drive belt have to be checked (mechanics, system software updates etc.)	Contact a Gazelle specialist.

### 4.3.2 Checking the brakes

#### Brake blocks

- Check the thickness of the brake blocks.

If they are worn close to the metal they will need to be replaced.



**"DANGER"** Worn down brake blocks can seriously affect the braking behaviour and damage the brake discs.

#### Brake discs

- Check the brake discs for wear and/or grooves.



**"WARNING"** Worn down brake discs or grooves in the brake discs can affect the braking behaviour and cause noise.

#### Brake lines

If there is a leak in the brake line, this will result in a drop of pressure whereby you would lose braking power or not be able to brake at all.



**"DANGER"** A leaking brake line will lead to a complete loss of braking power.

- Check that the pressure on both brake levers is correct.

If a brake lever can reach the handle grip or if you have any doubts regarding the correct functioning of the brake levers, contact a Gazelle service specialist.

### 4.3.3 Checking the wheels

#### Spokes

- Have your Gazelle specialist regularly check the spoke tension.

If the spoke tension is not correct, or if a spoke is broken, the wheel can become distorted. More spokes may become damaged as a result.

#### Rims

- Regularly check for buckles in your wheels.

### 4.3.4 Pumping tyres to correct pressure



**"REMARK"** Always have enough pressure in your tyres. Soft tyres make the bicycle harder to pedal, reduce the range, cause the tyres to wear more quickly, put greater strain on the drive unit and cause wear more quickly.

To inflate the tyres to the right pressure:

1. Connect a pump with a pressure gauge to the valve of the tyre that you want to inflate.

2. Inflate the tyre:

- to 3.2 bar for optimal cycling comfort;
- harder with higher loads.



**"WARNING"**

The maximum tyre pressure is stated on the sidewall of the tyre (4 bar).

3. Remove the pump.

#### 4.3.5 Adjusting speed sensor

The speed sensor and the associated spoke magnet must be mounted in such a way that, after a turn of the wheel, the spoke magnet moves past the line of the speed sensor with a clearance of at least 5 mm and no more than 17 mm.

##### Adjusting speed sensor

1. Unscrew the screw of the spoke magnet **33**.
2. Position the spoke magnet **33** in such a way that after a turn of the wheel it moves past the line of the speed sensor **34** with a clearance of at least 5 mm and no more than 17 mm.
3. Fasten the spoke magnet **33** by tightening the screw.



**"REMARK"** If after adjusting the speed you do not see it displayed on the on-board computer, contact a Gazelle service specialist.

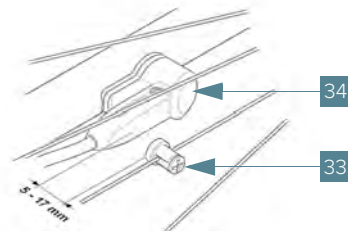

# 5.

## Transport and storage

### 5.1 Transporting the bike and battery



**"DANGER"** Carefully read the below instructions and ensure that you understand them before transporting the bike and battery.

#### Transporting the bike:

Before transporting the bike and battery take the following into consideration:

- When you transport the bike on any means of transportation, always remove the battery to prevent damage and any unexpected handling.
- Use a ramp or loading bay to wheel the bicycle in or out of the means of transportation.

#### Transporting the battery:

- The batteries fall under the requirements of legislation pertaining to hazardous substances. Undamaged batteries can be transported on the road without any further requirements.
- Only send the batteries when the housing is undamaged. Cover open contacts with tape and pack the battery in such a way that it does not move in the packaging. Inform the courier that the package contains a good battery, but a hazardous product nonetheless. Also take into consideration any additional national regulations. Other transport requirements apply for faulty batteries.

- There are specific packaging and marking requirements to be observed for transport by commercial users or transport by third parties (e.g. air freight or a haulage company). Such requirements include those of the International Carriage of Dangerous Goods by Road (ADR) legislation. If necessary, an expert on transporting hazardous goods can be consulted when preparing the item for dispatch.
- If you have any questions regarding the transport of the battery, contact your Gazelle service specialist. You can also order suitable transport packaging from them.

## 5.2 Storing the bike



**"REMARK"** Take the storage temperatures of the bike components into consideration. Protect the drive unit, on-board computer and battery against extreme temperatures (such as intense sunlight without adequate ventilation). These components (especially the battery) can be damaged by extreme temperatures.

### 5.2.1 Parking the bike after use

1. Park the bike at a suitable place at all times.
2. Do not leave children on their own with the bike. Fingers can get caught between the spokes or brake discs if they turn the wheel when the bike is on the kickstand.
3. Switch off the electric assistance.

4. In order to prevent theft, it is always wise to lock your bike and put away any loose components of the bike.
5. To avoid damage, always have the Makki parked on its stand. Do not lean the Makki against a wall.

### 5.2.2 Storing the bike for a longer time

If the bike is not to be used for a long period of time (more than 3 months), it is not necessary to take any special precautionary measures, such as removing the battery, providing the following instructions are followed:

- Observe operating temperatures for the bike components. Protect the drive unit, on-board computer and battery against extreme temperatures (for example intense sunlight without adequate ventilation). These components (especially the battery) can be damaged by extreme temperatures.
- Store the bike and battery at temperatures between 0 °C and 20 °C. Temperatures below -10 °C or above +60 °C must always be avoided. For storing for long periods of time, an ambient temperature of approx. 20 °C is the most suitable. Take care to ensure that the maximum storage temperature is not exceeded.
- Store the bike somewhere that is dry and has good ventilation. Protect the bike against moisture and water.
- During bad weather, remove the battery from the bike and store the battery in a closed space until the next use.



- Always store the battery in a room with smoke detectors, away from flammable or combustible objects and not in the vicinity of sources of heat.
- Ensure that the battery is charged to approx. 30 % to 60 % (2 to 3 LEDs of the charge indicator **42** are lit).



**"REMARK"** If the battery is stored fully discharged for a long time, despite the low self-discharge rate the battery may get damaged and the charge capacity may be substantially reduced.

- Check charge status after 6 months. If only one LED of the charge indicator **42** is lit, then charge the battery again to approx. 30 % to 60 %.



**"REMARK"** It is inadvisable to leave the battery connected to the charger for long periods.

### 5.3 Theft prevention



**"REMARK"** The bike is supplied with an ART++ approved security lock. In addition to this, every frame is given a unique frame number (under the frame).

Make a note of the frame number in the maintenance book.

Give the police the frame number if your bike gets stolen. To prevent theft, always lock your bike and keep the (spare) key safe.

#### Gazelle Connected

Depending on your purchase, you can fit the bike with 'Gazelle Connected'.

For this, refer to the documentation 'Gazelle Connected App'.

## 6. Troubleshooting and repairs

### 6.1 Safety



**"DANGER"** Carefully read the below instructions and ensure that you understand them before carrying out any repairs.

**Before carrying out any repairs take the following into consideration:**

- Consult the original instructions of the drive unit, the on-board computer, the charger and the battery.
- Repairs to the bike may only be carried out by an authorised Gazelle service specialist.
- Do not make any modifications to the drive unit. Also do not fit any other products in order to increase the power of the drive unit or to increase the speed. This can lead to:
  - possible reduction to the life;
  - possible damage to the bike;

This renders any warranty claim null and void!

These sorts of modifications endanger your safety and that of other road users. This can also lead to high personal liability costs and even the risk of criminal prosecution.

- Do not open the components of your bike, such as the drive unit, yourself. The bike may only be repaired by qualified professionals and only with original spare parts. In this way, you ensure the safety of the bike. Unauthorised opening of the bike will render any warranty claims null and void.

- All components fitted to the drive unit and other bike components must only be replaced by components of identical construction or by components specially approved by the cycle manufacturer for this bike. This protects the bike against overload and damage.
- When fitting the handlebar, stem, saddle, seat post, wheels, etc. always use original fastening materials and follow, if applicable, the instructions for correct attachment.
- Remove the battery from the bike before carrying out any work on the bike (such as maintenance and repairs)
- When using oil or grease, ensure that this does not get on the brake discs or rims. This can adversely effect or even stop the proper functioning.

## 6.2 Identifying and solving problems

Problem	Cause	Remedy
The pedal assistance does not start.	The battery <b>12</b> is empty.	Charge the battery. See section 3.3.2 (page 32).
	The plug pins are insufficiently greased.	Contact a Gazelle service specialist to check whether this is the cause.
The rear brake <b>21</b> and/or front brake <b>39</b> is making a squeaking noise.	When the bike is used for the first time, the disc brakes can make a squeaking noise because the brake blocks and discs have not yet been ridden in.	The brake blocks must be ridden in by the user. If the squeaking continues, try cycling slowly while lightly operating the brakes in order to have the components interact with one another better. If this does not solve the problem then please contact your Gazelle specialist.
Three LEDs of the charge indicator <b>42</b> are flashing.	The battery <b>12</b> is outside the charging temperature range.	Remove the battery <b>12</b> from the charger <b>70</b> and allow it to reach the correct temperature. Only connect the battery back onto the charger when the permitted charging temperature has been reached (between 0 °C and 40 °C).
The battery <b>12</b> empties quickly.	The charging capacity of the battery <b>12</b> has decreased.	Consult section 3.10.4 (page 49) and check whether one of the factors can be taken into consideration. Replace the battery <b>12</b> . Contact a Gazelle specialist.
The bike does not brake well.	The brakes are not adjusted correctly or are worn.	Replace or check the brakes. Contact a Gazelle specialist.

### 6.3 FAQ (questions and solutions)

Question / Fault	Remedy
<b>Battery</b>	
The battery won't charge.	<p>Check whether the battery is connected properly and whether the mains socket works. Follow the correct connection sequence:</p> <ul style="list-style-type: none"> <li>• First connect the charger to the mains socket;</li> <li>• Then connect the battery to the charger.</li> </ul> <p>Never connect the battery directly to a mains socket.</p> <ul style="list-style-type: none"> <li>• Check that the battery terminals are not dirty.</li> </ul>
The battery no longer charges fully.	Contact a Gazelle specialist.
The range is insufficient.	<p>The following factors can affect the range:</p> <p>Load, tyre pressure, cycling conditions, climate conditions, rider actively cycling and gear-shifting behaviour.</p>
<b>Drive Unit</b>	
The drive unit is making a grating noise.	<p>Check whether the bolts of the drive unit are greased.</p> <ul style="list-style-type: none"> <li>• Add grease to the tops of the bolts on the rear of the chain case bracket</li> <li>• Check the torque of the bolts (35Nm).</li> </ul>
The motor seems to be holding back.	Contact a Gazelle specialist.

Question / Fault	Remedy
<b>On-board computer</b>	
The on-board computer does not display speed.	<p>Check whether the speed sensor is positioned correctly; see 'Adjusting speed sensor', section 4.3.5 (page 56).</p> <p>The spoke magnet, after a turn of the wheel, has to move past the line of the speed sensor with a clearance of at least 5 mm and no more than 17 mm.</p> <p>Check that the attachment is not too tight.</p>
The on-board computer cuts out.	<p>Check that the cables are connected properly and that there are no exposed wires.</p> <p>Check that the attachment is not too tight.</p>
Does the bike also have a walk assist?	Yes. The use of the <b>WALK ASSIST</b> is described in 'Walk Assist', section 3.7.3 (page 39).
The on-board computer does not respond when I press the buttons.	<p>Check that the cables are connected properly and that there are no exposed wires.</p> <p>Check that the attachment is not too tight.</p> <p>Check that the battery is fully charged.</p>

# 7.

## The environment and disposal

### 7.1 Disposal of electrical components



The symbol on the device, accessories or packaging indicates that this device should not be regarded as non-sorted domestic waste. It must be disposed of separately.

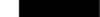

Dispose of the device at a collection point for the recycling of electrical waste and electronic equipment within the EU and in other EU countries that have separate collection systems for electrical waste and electronic equipment,

Disposing of this device in the correct manner will help to prevent any possible danger to the environment and public health that would otherwise be caused by an incorrect handling of the waste equipment.

Recycling materials helps to preserve our natural resources. That is why you must not throw away old electrical and electronic equipment with the non-sorted domestic waste.

### 7.2 Disposal of packaging material

The packaging is made from environmentally friendly materials and can be disposed of at the local recycling centre.

Disposal of the packaging and packaging waste in the correct manner will help to prevent any possible danger to the environment and public health.

### 7.3 Disposal of battery

The bicycle and its on-board computer both have a battery.

The batteries must not be disposed of with the domestic waste. They may contain poisonous substances and are subject to specific regulations.

Always dispose of the batteries at the specific collection point. Before disposing of the batteries cover the contact areas of the battery terminals with tape.

Do not touch badly damaged batteries with your bare hands as they may be leaking electrolytes which can cause skin irritations.

Keep the faulty battery in a safe place outdoors. Tape over the terminals if necessary and inform your Gazelle service specialist, who will help you with disposing of the waste in a professional manner.

According to European guidelines, you must dispose of unusable electrical equipment and defective or used batteries separately for environmentally friendly recycling.

Hand in batteries that are no longer usable to an accredited cycle shop.



## 8. Warranty

Royal Dutch Gazelle NV gives a warranty against possible construction, material and/or paintwork defects on your Gazelle bicycle, based on the following terms and conditions (see also [www.gazellebikes.com/en-gb/service/contact](http://www.gazellebikes.com/en-gb/service/contact)).

### 8.1 Warranty periods

- The warranty period starts on the purchase date of your bicycle.
- During the valid warranty period(s) all parts, where it has been determined by Gazelle that there is a material and construction defect, will be repaired or reimbursed at Gazelle's discretion.
- Gazelle provides a 5-year warranty on material and manufacturing defects on the frame and the fixed front fork.
- Gazelle provides a 2-year warranty on material and manufacturing defects on the box.
- On suspension front forks material and manufacturing defects are covered by a 5-year warranty period.
- Gazelle provides a 5-year warranty against corrosion from the inside on the paintwork on the frame and front fork.
- Gazelle provides a 2-year warranty on chrome components and other painted components, against corrosion.
- Gazelle provides a 2-year warranty on components, against material and manufacturing defects.
- The replacement of parts during the warranty period is covered by the standard warranty period for the bicycle.

## 8.2 Transferable

The factory warranty can only be claimed upon presentation of the original purchase invoice. The factory warranty is transferable, on condition that the proof of warranty (the original purchase invoice) is presented.

## 8.3 Battery for the electric bicycle

Gazelle gives a 2-year guarantee on the battery. The capacity of the battery will decrease depending on the number of charge cycles and battery life. This decrease in capacity is not covered by the warranty. Always visit your Gazelle dealer if you encounter any problems with the battery.

At the end of the battery's life, it must be returned to your Gazelle dealer, who will follow the correct recycling procedure.

## 8.4 Exclusions

The above warranty terms and conditions shall not apply if:

- The safety instructions or instructions for use have not been adhered to.
- Normal wear and tear of parts, or incorrect adjustment of tyres, chain, brakes, cables, gear cogs and/or derailleur.
- The bicycle has not been regularly maintained and repaired by an authorised Gazelle specialist.
- Modifications are made to the original condition, such as the use of unauthorised Gazelle parts and/or accessories.

- The bicycle is used incorrectly and/or carelessly or not in accordance with its intended use, for example for competitions and/or commercial activities.
- Damage has been caused by failure to follow the user manual.
- Damage has been caused by transportation on e.g. bicycle carriers.
- The bicycle continues to be used, despite damage and/or defects having been found, and this makes the damage worse.

## 8.5 Warranty claims

Complaints and warranty claims will be dealt with by your Gazelle dealer. In the event of complaints or questions about warranty, your Gazelle dealer will always be your first point of contact, since this is where the contract of sale took effect.

Gazelle will then make a final assessment on whether it is a warranty matter. The dealer must send the component in question, together with the purchase invoice, to Gazelle, stating the complaint.

Your dealer may charge you for any disassembly or assembly costs.

Your dealer may charge you for carriage charges associated with getting the bike and/or components from your dealer to Gazelle.

## 8.6 Liability

A claim honoured by Gazelle under these warranty terms and conditions expressly does not constitute any admission of liability on the part of Gazelle for any loss or damage suffered by the owner or third parties. Any liability on the part of Gazelle for consequential loss or damage is hereby expressly excluded.

Gazelle's liability is limited to that which is set out in the warranty terms and conditions, unless otherwise arising from a mandatory legal provision.

## 8.7 Disclaimer

Naturally Gazelle has taken great care in compiling these warranty terms and conditions. But liability as a consequence of printing or typographical errors is excluded.

# 9.

## Maintenance book

In order to be able to derive optimum enjoyment from your new bike, it is advisable to maintain it properly and have it checked regularly by your Gazelle specialist. Use this maintenance book for this.

Periodic checks help to prevent wear and expensive repairs.

**Model information**

Model	
Frame number	
Drive serial number	
Battery serial number	
On-board computer serial number	
Charger serial number	
Name of Gazelle service specialist	
Purchase date	

**Owner information**

Name	
Address	
Country	

Maintenance

500 km (or after 3 months)

Description of maintenance

Repairs

Notes:	Date:	Odometer reading:	Gazelle service specialist:	Signature

**Maintenance** 1,500 km (or after 10 months)

**Description of maintenance**

---

**Repairs**

---

Notes:	Date:	Odometer reading:	Gazelle service specialist:	Signature

Maintenance

3,000 km (or after 18 months)

Description of maintenance

Repairs

Notes:	Date:	Odometer reading:	Gazelle service specialist:	Signature



**Maintenance****4,500 km (or after 24 months)****Description of maintenance****Repairs**

Notes:	Date:	Odometer reading:	Gazelle service specialist:	Signature

## Maintenance

Miles:

Description of maintenance

Repairs

Notes:	Date:	Odometer reading:	Gazelle service specialist:	Signature

## Maintenance

Miles:

### Description of maintenance

### Repairs

Notes:	Date:	Odometer reading:	Gazelle service specialist:	Signature

## Maintenance

Miles:

Description of maintenance

## Repairs

Notes:	Date:	Odometer reading:	Gazelle service specialist:	Signature

## Maintenance

Miles:

Description of maintenance

Repairs

Notes:	Date:	Odometer reading:	Gazelle service specialist:	Signature

# 10.

## Spare parts

EN

Part	Item number	Item description
Front wheel (20")	4525156119601	
Rim (20")	350515640	
Front hub	469119600	
Rear wheel (26") Trekking (Urban)	4525157223101	
Rear wheel (26") Cargo (Load)	4525157223201	
Rim (26")	350515740	
Rear hub Trekking (Urban)	469223100	
Rear hub Cargo (Load)	469223200	
Tyre (20")	500805200	BUB 55-406 ZWT/ZWT SCHWALBE BIG APPLE
Inner tube (20")	508000800	BIB COMPACT 57-406 50815
Tyre (26")	500805300	BUB 55-559 ZWT/ZWT SCHWALBE BIG APPLE
Inner tube (26")	505063300	BIB. 40/62-559 DUNLOP 40MM
Chain guard	525440100	
Drive belt	455411100	
Front sprocket	457109700	
Rear sprocket	457108700	
Handlebar tube	210137100	
Stem	250184000	
Left handlebar grip	540278500	

Part	Item number	Item description
Right handlebar grip	540278600	
Handlebar grip bolts	390960000	
Display Purion	998503600	
Rotary shifter City (Urban)	701201000	
Rotary shifter Cargo (Load)	701201200	
Seat post set	380341300	
Elastic strap	513111000	
Front brake	448322700	
Brake block front brake		Tektro Q11TS or similar
Rear brake	448322600	
Brake block rear brake		Tektro Q11TS or similar
Pedals	458716200	
Front light	444410800	
Front light cable	998108100	
Rear light	447191400	
Left crank	371319400	
Right crank	371319300	



Part	Item number	Item description
Front mudguard	31114300199	
Rear mudguard	31114900199	
Rear threaded rod	312173000	
Front threaded rod	312173100	
Rear wheel sensor	998200100	
Rear wheel magnet	998200200	
Lock	475405900	
Luggage carrier	313028600	
Luggage carrier Dek Blue (Urban)	313028787099	
Luggage carrier Dek white (Load)	313028732299	
Handlebar tube	206447900	
Steering bar	238107400	
Assembly materials for steering bar	238107280	
Steering bar slide	238106600	
Assembly bolt for steering bar slide	390408400	
Headset	385790500	
Headset spacer cable	211254500	

Part	Item number	Item description
Down tube	552007100	
Top of box	552007200	
Bumper, rear left	653120700	
Bumper, rear right	653120800	
Bumper, front left	653120500	
Bumper, front right	653120600	
Rear bench	472540200	
Rubber floor mat	222805000	
Combination set Rear Belts	214113200	
Double leg stand	463409800	

# 11.

## Technical specifications

### 11.1 Technical data

Bicycle type	Makki Urban	Makki Load
Purpose	Family cargo bike	Family cargo bike
Unladen weight of bicycle [kg]	52	52
Load capacity [kg]	148	198
Maximum total weight including bicycle and rider [kg]	200	250
Operating ambient temperature	-5° tot +40°C	-5° tot +40°C
The A-weighted noise emission level with the ear of the rider	< 70 dB	< 70 dB

Battery	PowerPack 400	PowerPack 500
Bicycle type	Makki Urban and Makki Load	
Product number	BBS265	BBS275
Operating temperature	-5° tot +40°C	-5° tot +40°C
Storage temperature	-10° tot +60°C	-10° tot +60°C
Permitted ambient temperature during charging	0 to +40°C	0 to +40°C
Nominal voltage [V]	36	36
Nominal capacity [Ah]	11	13.4
Energy [Wh]	400	500
Weight [kg]	2.5	2.6
Protection class	IP54 (dust and splash protection)	IP54 (dust and splash protection)

Drive Unit	Active Line Plus	Performance Line Cruise
Bicycle type	Makki Urban	Makki Load
Product number	BDU350	BDU250P
Nominal continuously rated power [W]	250	250
Drive torque [max. Nm]	50	65
Nominal voltage [V]	36	36
Operating temperature	-5° tot +40°C	-5° tot +40°C
Storage temperature	-10° tot +50°C	-10° tot +50°C
Weight [kg]	± 4	± 4
Protection class	IP54 (dust and splash protection)	IP54 (dust and splash protection)

Lighting		
Bicycle type	Makki Urban	Makki Load
Voltage [V]	12	12
Maximum power:		
• Front light [W]	• 8.4 / 17.4	• 8.4 / 17.4
• Rear light [W]	• 0.6 / 0.6	• 0.6 / 0.6

### 11.1.1 Tightening torques

Attachment	Tightening torque [Nm]
Central handlebar bolt	28
Stem on handlebar tube	9-10
Handlebar tube angle	15-18
Bolt underside handlebar tube	6-8
Handlebar on handlebar tube	5-6
Motor bolts	28
Motor bolts torx	9
Handlebar grip bolts	5
Crank bolts	50
Locking bolt front chainwheel	25
Front wheel nuts	23.5 ±3.5
Rear wheel nuts	35
Frame attachments	15-20
Down tube attachment	10
Top of box attachment	5
Bumper attachment	1-2
Stand attachment	15-20

Attachment	Instruction
Steering bar joint	Fitted with Loctite
Frame attachment	Fitted with Loctite
Box attachment	Fitted with Loctite
Steering bar nuts	Turn contra

# Sicherheitsinformatio- nen

## Das Makki erfüllt die Sicherheitsanforderungen.

Achten Sie darauf, dass Sie dieses Benutzerhandbuch und insbesondere alle Sicherheitshinweise gelesen und verstanden haben, bevor Sie das Gazelle Makki nutzen.



**"ANMERKUNG"** Des Weiteren wird in diesem Handbuch nur noch der Begriff Fahrrad für das Gazelle Makki verwendet.

Beachten Sie alle Anweisungen. Auf diese Weise verhindern Sie Feuer, Explosionen, Elektroschocks und andere Gefahren, die zu Schäden an Eigentum und/oder schweren Unfällen führen können.

Das Fahrrad darf nur von den Personen genutzt werden, die den Inhalt dieses Benutzerhandbuchs vollständig gelesen und verstanden haben.



**"ANMERKUNG"** Achten Sie darauf, dass Sie mit dem Fahren des Fahrrads vertraut sind. Siehe dazu 'Fahren mit dem Fahrrad', Abschnitt 3.10 (Seite 48)

## Sicherheitssymbole

Die folgenden Sicherheitssymbole werden in diesem Handbuch verwendet:



**"GEFAHR"** verweist auf eine Gefahr mit mittlerem Risiko, das zu schweren Verletzungen führen kann, wenn es nicht verhindert wird.



**"WARNUNG"** verweist auf eine Gefahr mit niedrigem Risiko, das zu leichten bis mittelschweren Verletzungen, materiellen Schäden oder Umweltschäden führen kann, wenn es nicht verhindert wird.



**"ANMERKUNG"** verweist auf Informationen, die wichtig sind, aber keine Gefahr implizieren.

## Vorwarnungen



**"GEFAHR"** Die Lenkstange **A** darf nicht als Aufstieg verwendet werden. Auch Kinder dürfen nicht auf der Stange stehen.



**"GEFAHR"** Das Fahrrad umfasst rotierende und bewegliche Teile. Achten Sie darauf, dass keine Körperteile, Haare oder Kleidung in die Nähe von sich drehenden Teilen (Räder, Bremsscheiben und Zahnräder) kommen. Tragen Sie keine weite Kleidung, da diese sich in den beweglichen Teilen verfangen kann.



**"WARNUNG"** Beachten Sie die Betriebstemperaturen der verschiedenen Komponenten. Schützen Sie Antriebseinheit, Bordcomputer und Akku vor extremen Temperaturen (z. B. bei intensiver Sonneneinstrahlung ohne gleichzeitige Belüftung). Die Einzelteile (insbesondere der Akku) können durch extreme Temperaturen beschädigt werden.

## Das ist das „Übersetzungen der Originalanleitung“ in deutscher Sprache.

Bewahren Sie dieses Handbuch für einen späteren Gebrauch auf, und geben Sie es an die nachfolgenden Nutzer des Fahrrads weiter.

Die neueste Version dieses Benutzerhandbuchs ist verfügbar unter: [www.gazelle.de/service/broschure-und-handbuecher](http://www.gazelle.de/service/broschure-und-handbuecher).

Dokumente, Benutzerhandbücher und technische Informationen können telefonisch bei Koninklijke Gazelle N.V. unter +49 2161 9183 318.

2020-12-07 | Version 1.1

### Video

Mit diesem QR-Code erhalten Sie Videos mit weiteren Erläuterungen zum Makki und dem dazugehörigen Zubehör.



QR-code DE



QR-code AT



# Inhaltsverzeichnis

<b>Sicherheitsinformatio-nen</b> .....	2
<b>Inhaltsverzeichnis</b> .....	5
<b>1.</b>	
<hr/>	
<b>Einführung</b> .....	8
1.1 Nutzerbeschreibung .....	8
1.2 Bestimmungsgemäßer Gebrauch .....	8
1.3 Vorhersehbarer unsachgemäßer Gebrauch .....	9
1.4 Kontaktdaten .....	10
<b>2.</b>	
<hr/>	
<b>Übersicht Einzelteile</b> .....	12
2.1 Akku .....	14
2.2 Bordcomputer .....	16
2.3 Ladegerät .....	18
2.4 Box .....	20
<b>3.</b>	
<hr/>	
<b>Das Makki verwenden</b> .....	22
3.1 Warnhinweis vor der Verwendung .....	22
3.2 Einstellung vor der ersten Verwendung .....	22
3.2.1 Verwendung des Ständers .....	23
3.2.2 Die Sattelhöhe einstellen .....	24
3.2.3 Die korrekte Satteltiefe einstellen .....	26

3.2.4	Sattelwinkel einstellen.....	27
3.2.5	Den Lenker einstellen.....	27
3.2.6	Einstellung der Teleskop-Vordergabelfederung.....	30
3.3	Den Akku verwenden.....	30
3.3.1	Wichtige Sicherheitsinformationen .....	30
3.3.2	Akku für die Verwendung vorbereiten .....	32
3.3.3	Akkustand überprüfen .....	35
3.4	Funktionsweise der Handbremsen.....	36
3.5	Verwendung der Gangschaltung.....	37
3.6	Beleuchtung .....	37
3.7	Bordcomputer .....	38
3.7.1	Antriebseinheit ein-/ausschalten .....	38
3.7.2	Unterstützungsstufe auswählen .....	39
3.7.3	Schiebehilfe Walk Assist.....	40
3.7.4	Weitere Funktionen .....	41
3.8	Box .....	42
3.8.1	Beladung allgemein .....	42
3.8.2	Transport von Gegenständen .....	43
3.8.3	Beförderung von Kindern in der Box.....	43
3.8.4	Kinder in der Box anschnallen .....	44
3.8.5	Gurt verkürzen oder verlängern .....	45
3.8.6	Gurt festziehen und lösen .....	46
3.9	Gepäckträger .....	47
3.10	Fahren mit dem Fahrrad .....	48
3.10.1	Überprüfung vor der Fahrt .....	48
3.10.2	Erste Erfahrungen sammeln .....	48

3.10.3	Mit dem Fahrrad am Straßenverkehr teilnehmen .....	49
3.10.4	Faktoren Aktionsradius.....	50

## 4.

---

<b>Wartung</b> .....	52	
4.1	Wichtige Sicherheitsinformationen .....	52
4.1.1	Vorwarnungen .....	52
4.2	Das Fahrrad reinigen .....	53
4.2.1	Bevor Sie das Fahrrad reinigen: .....	54
4.2.2	Reinigung .....	54
4.3	Regelmäßige Überprüfung des Fahrrads.....	56
4.3.1	Überprüfungsplan des Fahrrads.....	56
4.3.2	Bremsen überprüfen.....	58
4.3.3	Räder überprüfen.....	59
4.3.4	Luftdruck in den Reifen erhöhen .....	59
4.3.5	Geschwindigkeitssensor einstellen.....	60

## 5.

---

<b>Transport und Lagerung</b> .....	61	
5.1	Transport des Fahrrads und des Akkus .....	61
5.2	Das Fahrrad lagern .....	62
5.2.1	Das Fahrrad nach Gebrauch abstellen.....	62
5.2.2	Das Fahrrad für einen längeren Zeitraum lagern.....	62
5.3	Diebstahlschutz .....	63

**6.**

<b>Fehlerbehebung und Reparatur</b> .....	64
6.1 Sicherheit .....	64
6.2 Probleme erkennen und lösen .....	66
6.3 FAQ (Fragen und Antworten) .....	67

**7.**

<b>Umwelt und Entsorgung</b> .....	69
7.1 Elektrische Komponenten entsorgen .....	69
7.2 Verpackungsmaterial entsorgen .....	69
7.3 Akkus und Batterien entsorgen .....	70

**8.**

<b>Garantie</b> .....	71
8.1 Garantiezeiträume .....	71
8.2 Übertragbarkeit .....	72
8.3 E-Bike-Akkus .....	72
8.4 Ausschluss .....	72
8.5 Garantiefälle .....	72
8.6 Haftung .....	73
8.7 Haftungsausschluss .....	73

**9.**

<b>Wartungsheft</b> .....	74
---------------------------	----

**10.**

<b>Ersatzteile</b> .....	84
--------------------------	----

**11.**

<b>Technische Daten</b> .....	89
11.1 Technische Daten .....	89
11.1.1 Drehmomente .....	91

# 1.

## Einführung

### 1.1 Nutzerbeschreibung

Dieses Dokument richtet sich an den Nutzer des Gazelle Makki. Dieses Fahrrad darf nur von qualifizierten Fahrern genutzt werden, die den Inhalt dieses Benutzerhandbuch vollständig gelesen und verstanden haben.

Das Makki ist für die Nutzung in den folgenden europäischen Ländern konzipiert:

Belgien, Dänemark, Deutschland, Frankreich, Großbritannien, Österreich und Schweden.

### 1.2 Bestimmungsgemäßer Gebrauch

Das Makki ist für den Gebrauch auf öffentlichen Straßen und Wegen, als Transportmittel und für Freizeitaktivitäten vorgesehen.

#### Das Fahrrad darf nur wie folgt genutzt werden:

- ein Gesamtgewicht von 200 kg (Makki Urban) 250 kg (Makki Load), einschließlich Fahrradgewicht. Für zulässige Belastungen siehe Kapitel "Technische Daten".
- Gurte müssen ordnungsgemäß verwendet werden.
- Die Beförderung von Babys in bestimmten Arten von Kindersitzen in Kombination mit Gazelle Zubehörteilen. Wenden Sie sich bitte an Ihren Gazelle-Fachhändler.
- Fahren bis zu einer Höchstgeschwindigkeit von 25 km/h.
- Fahren auf normalen Straßen. Siehe auch "Fahren mit dem Fahrrad", Abschnitt 3.10 (Seite 48).

### 1.3 Vorhersehbarer unsachgemäßer Gebrauch

#### Vernünftigerweise vorhersehbarer unsachgemäßer Gebrauch



**"ANMERKUNG"** Die Gazelle Garantie erlischt bei nachweislich unsachgemäßem Gebrauch.

#### Bei nachfolgendem Gebrauch kann das Fahrrad beschädigt und letztlich der Fahrer, die Insassen und andere Verkehrsteilnehmer gefährdet werden:

- Fahren im Gelände.
- Auf- und Abfahren von Bordsteinkanten.
- Überbelastung des Fahrrads, z. B. Fahren mit einem oder mehreren Erwachsenen in der Box;
- Während der Fahrt in der Box stehen.
- Das Makki eignet sich nicht für den Gebrauch in Kombination mit einem Anhänger.

#### Bei nachfolgendem Gebrauch kann es zu Gefahren für den Fahrer, die Insassen und andere Verkehrsteilnehmer kommen:

- Fahren mit Gegenständen, die aus der Box herausragen.
- Freihändig fahren.
- Fahren mit einem nicht eingeklappten Ständer.
- Fahren mit einem Sattel, der weiter aus dem Rahmen geschoben ist als das angegebene Maximum.

- Fahren im Dunkeln ohne funktionierende Beleuchtung.
- Entfernen von Originalteilen und/oder Montieren von Nicht-Originalteilen.

#### Bei nachfolgendem Gebrauch können Teile des Fahrrads beschädigt werden:

- Färben oder Bekleben von Teilen.
- Langfristige ungeschützte Exposition gegenüber Witterungsbedingungen (UV-Strahlung, salzhaltige Umgebung).
- Anlehnen der Box an eine (scharfe oder raue) Oberfläche, z. B. an eine Steinmauer.
- Ausüben von Druck auf die Box mit einem spitzen Gegenstand.

#### Der nachfolgende Gebrauch ist gesetzlich nicht zulässig:

- Beförderung von gefährlichen Stoffen (z. B. Gas, Benzin usw.).

## 1.4 Kontaktdaten

### Service

Für Service wenden Sie sich bitte an Ihren Gazelle-Fachhändler.

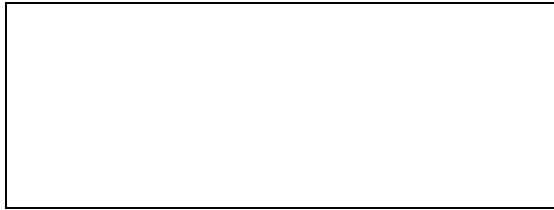

### Elektrischer Antrieb

Für technischen Support bezüglich auf Akku, Antriebseinheit, Bordcomputer oder Aufladegerät wenden Sie sich bitte an:

Bosch

T: +49 7121 6247 447

[www.bosch-ebike.com/de/service/kontakt](http://www.bosch-ebike.com/de/service/kontakt)

### Hersteller

Bei weiteren Fragen wenden Sie sich bitte an den Fahrradhersteller:

Koninklijke Gazelle N.V.

Postbus 1

6950 AA Dieren

Niederlande

T: +49 2161 9183 318

[www.gazelle.de](http://www.gazelle.de)



## 2.

# Übersicht Einzelteile

1. Box
2. Bremshebel links
3. Klingel
4. Bordcomputer
5. Lenkerrohr
6. Lenkervorbau
7. Lenker
8. Bremshebel rechts
9. Gangschalthebel
10. Griff
11. Ladegerät
12. Akku
13. Sattel
14. Sattelklemme
15. Sattelstütze
16. Gepäckträger
17. Rücklicht
18. Antriebsriemen
19. Kettenschutz
20. Hinterradnabe
21. Hinterradbremse
22. Felge
23. Reifen
24. Schloss
25. Antriebseinheit
26. Tretlager
27. Kurbel
28. Pedal
29. Heckrahmen
30. Rahmenummer
31. Ständer
32. Schutzleisten
33. Speichenmagnet
34. Geschwindigkeitssensor
35. Frontscheinwerfer
36. Ringrahmen
37. Lenkstange
38. Vorderradnabe
39. Vorderradbremse
40. Gabel Vorderrad (Fest/  
Gefedert)



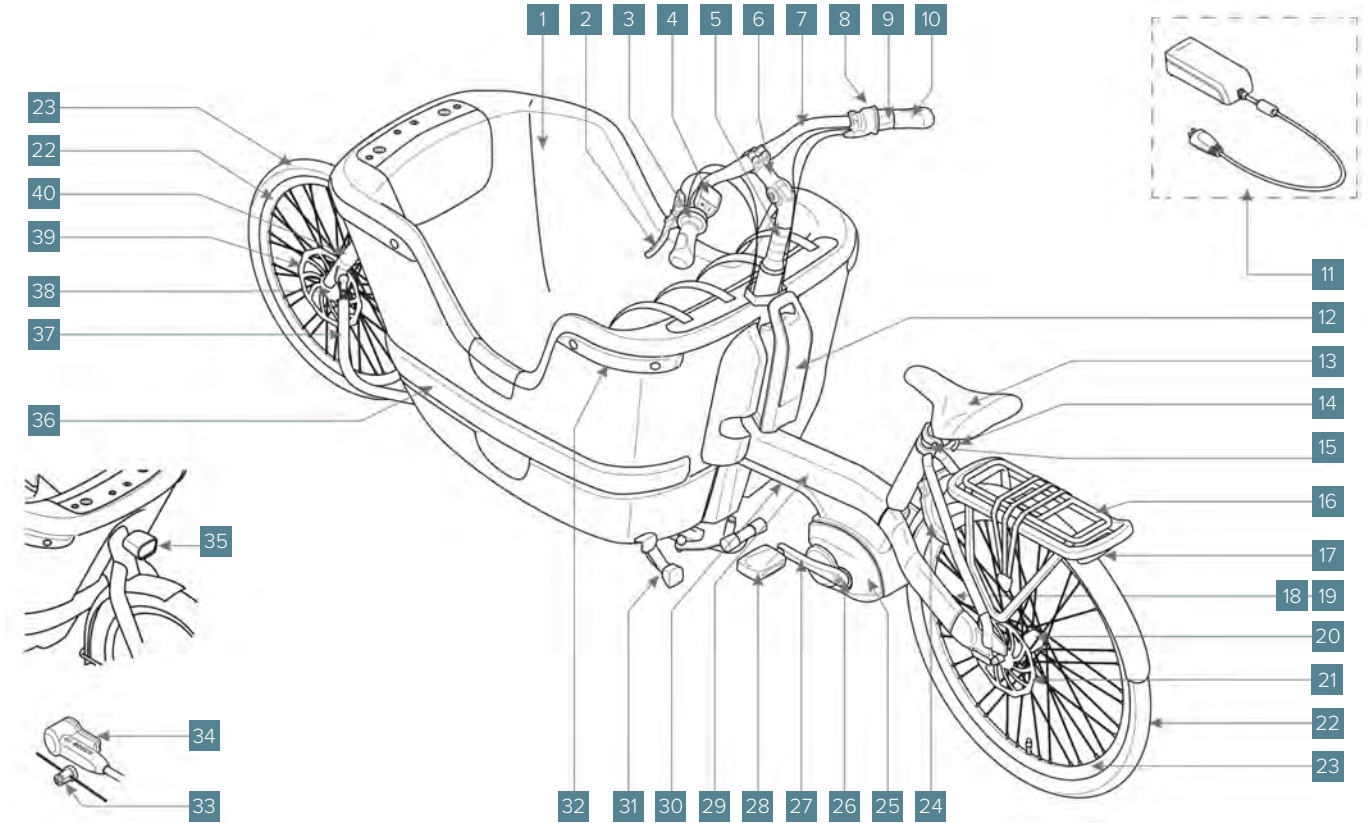

# Einzelteile

## 2.1 Akku

- 41. Ein/Aus-Taste auf dem Akku
- 42. Ladeanzeige
- 43. Akkuschlüssel
- 44. Akkuschloss
- 45. Standardakku
- 46. oberer Halter
- 47. Abdeckkappe
- 48. unterer Halter
- 49. Anschlussbuchse für den Ladestecker
- 50. Abdeckung der Anschlussbuchse

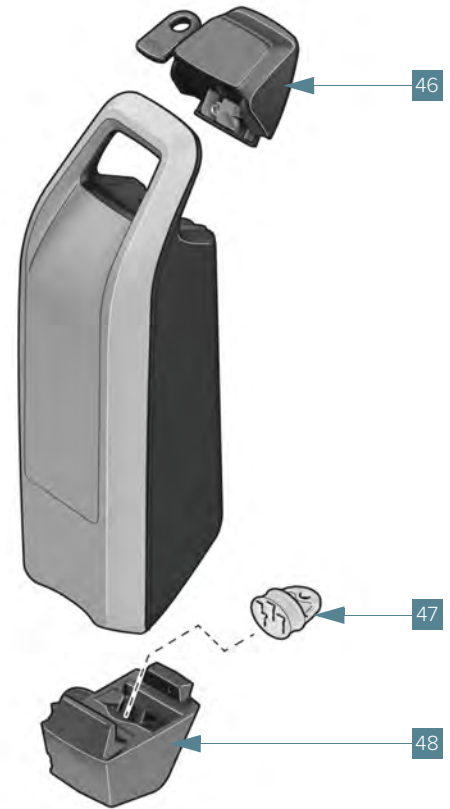
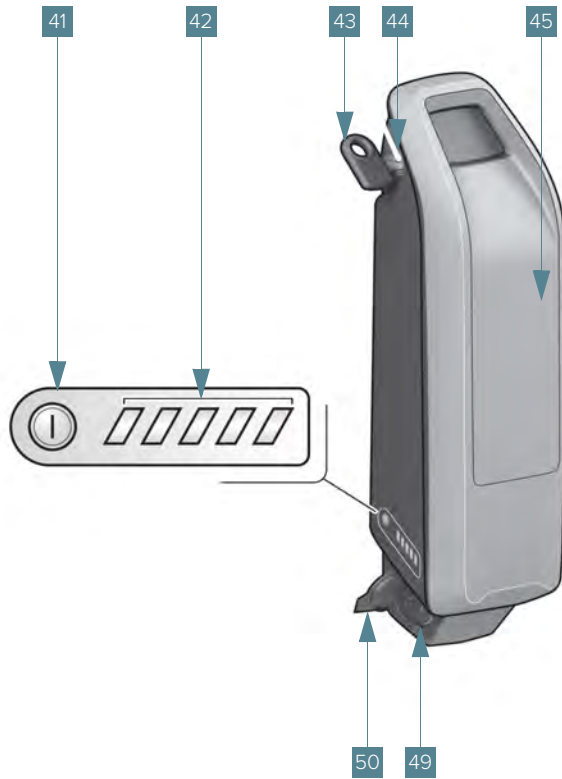

# Einzelteile

## 2.2 Bordcomputer

- 51. Ein/Aus-Taste am Bordcomputer
- 52. Taste +
- 53. Taste –
- 54. Display
- 55. Taste **WALK ASSIST**
- 56. Befestigungsschraube für den Bordcomputer
- 57. Halter für den Bordcomputer
- 58. Akkufachdeckel
- 59. USB-Diagnosebuchse  
(nur für Wartungszwecke)
- 60. Schutzabdeckung der USB-Buchse

### **Anzeigen auf dem Display**

- 61. Geschwindigkeit
- 62. Einheit **KM/H** oder **MPH**
- 63. Service
- 64. Akkuladestandsanzeige
- 65. Beleuchtung ein oder aus
- 66. Unterstützungsstufe
- 67. Entfernungsanzeige

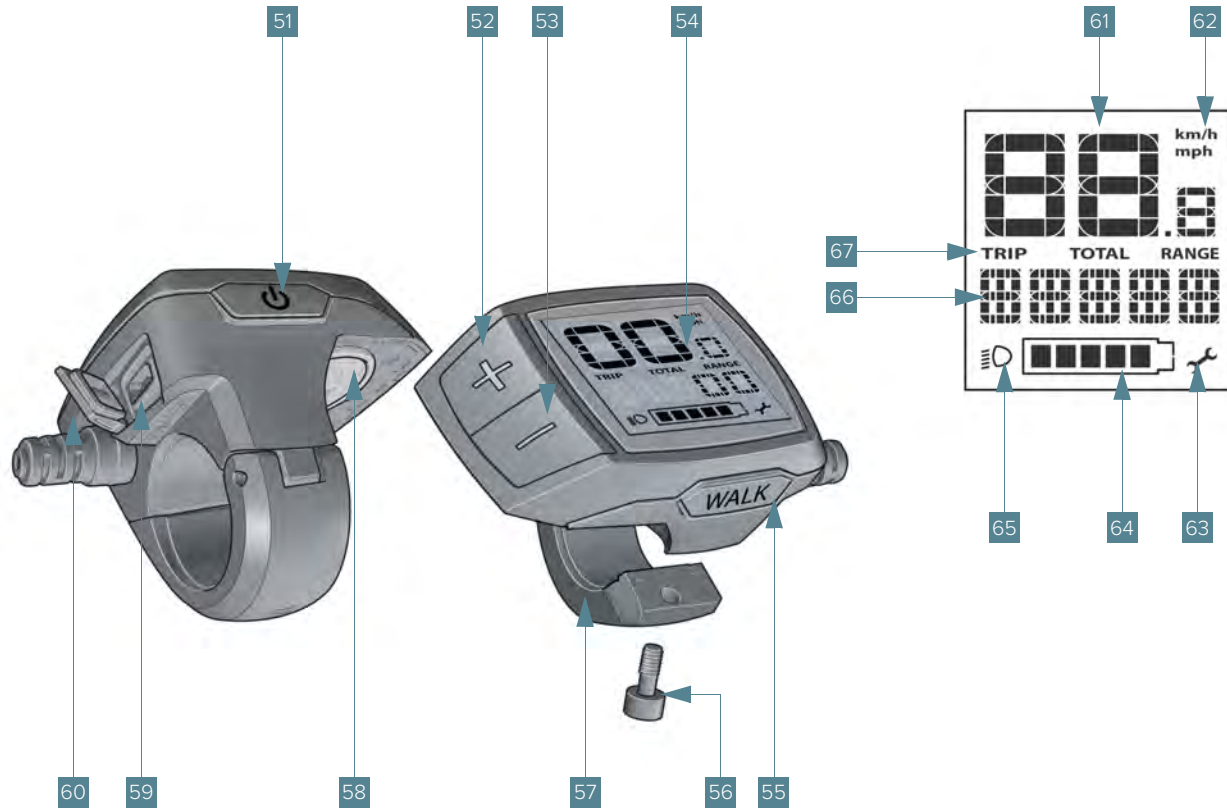

DE

# Einzelteile

## 2.3 Ladegerät

68. Netzkabel

69. Netzkabelanschluss

70. Ladegerät

71. Sicherheitshinweise am Ladegerät (Unterseite)

72. Ladestecker

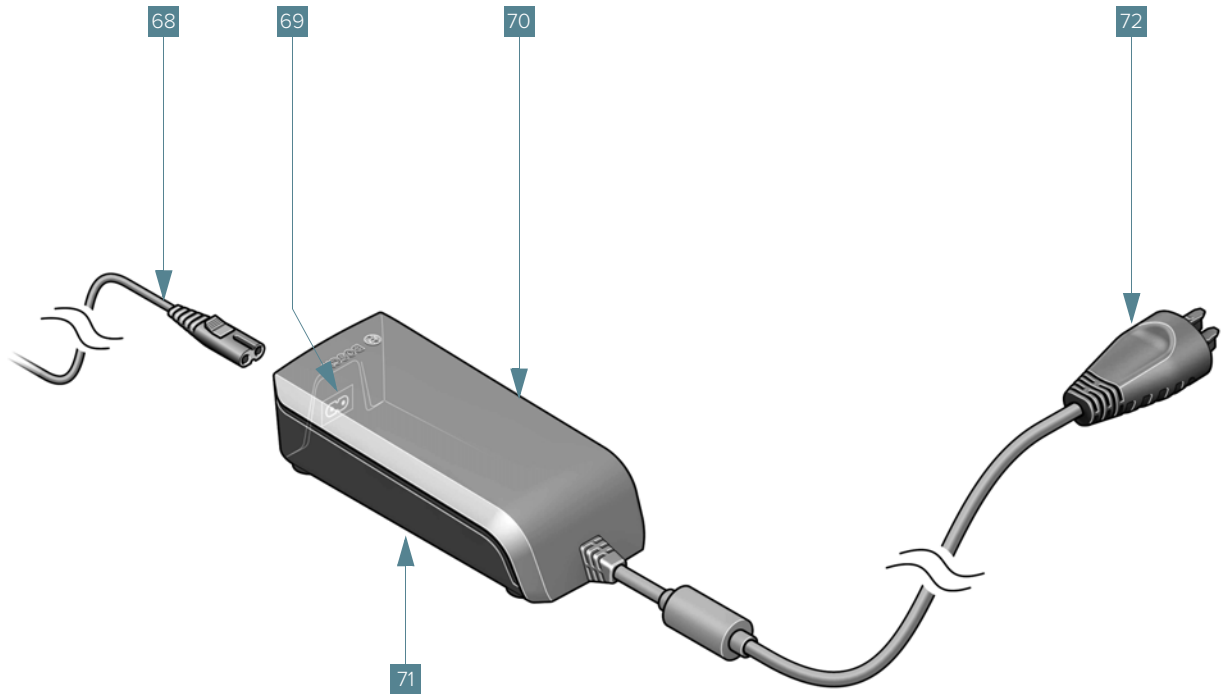

# Einzelteile

## 2.4 Box

- 73. Sicherheitsgurt hinten
- 74. Sitzbank hinten
- 75. Bodenmatte
- 76. Schutzleisten
- 77. Einstiegsstufe
- 78. abgesenkter Einstieg



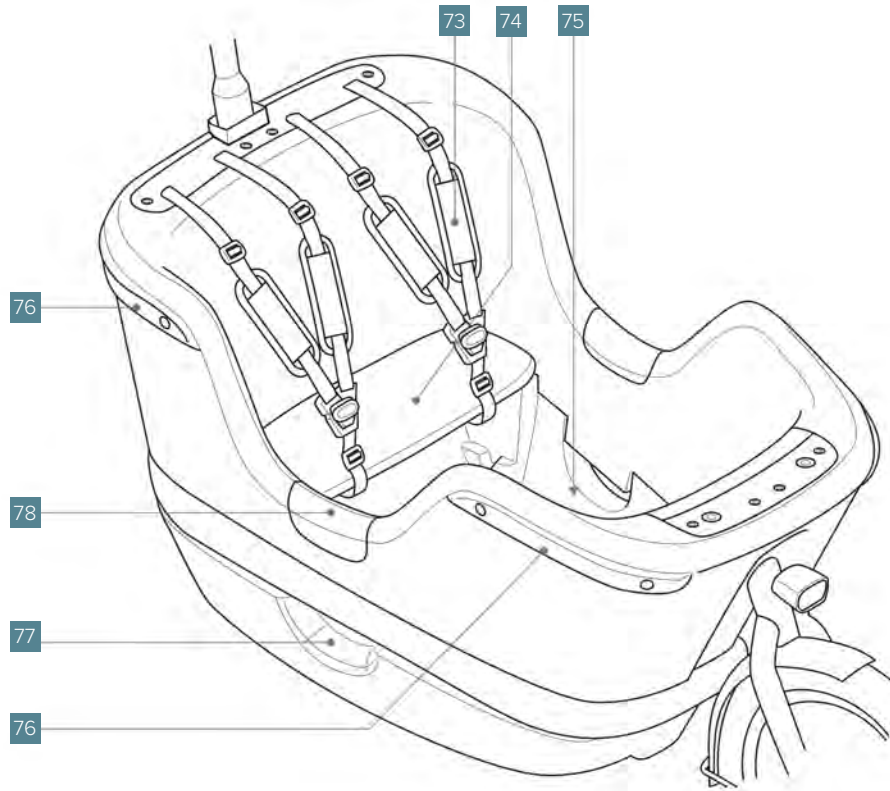

# 3.

## Das Makki verwenden

DE

### 3.1 Warnhinweis vor der Verwendung



**"GEFAHR"** Das Fahrrad darf nur in der im Abschnitt 'Bestimmungsgemäßer Gebrauch', Abschnitt 1.2 (Seite 8) beschriebenen Art und Weise verwendet werden.

Im darauffolgenden Abschnitt 'Vorhersehbarer unsachgemäßer Gebrauch' wird auch deutlich beschrieben, wie das Fahrrad **nicht** verwendet werden darf.

### 3.2 Einstellung vor der ersten Verwendung



**"GEFAHR"** Fahren Sie nur auf einem Fahrrad, das auf Ihre Größe und Ihre Wünsche abgestimmt ist. Das Fahrrad verfügt über „Quick Release“-Befestigungen an der Sattelstütze.

Drehen Sie die „Quick Release“-Befestigungen immer gut fest, und stellen Sie sicher, dass sich die befestigten Teile nicht bewegen können.

**"GEFAHR"** Verstellen Sie den Sattel niemals während der Fahrt.

### 3.2.1 Verwendung des Ständers



**"GEFAHR"** Stellen Sie das Fahrrad immer auf einem harten und ebenen Untergrund ab. Auf einem weichen Untergrund kann das Fahrrad umfallen.

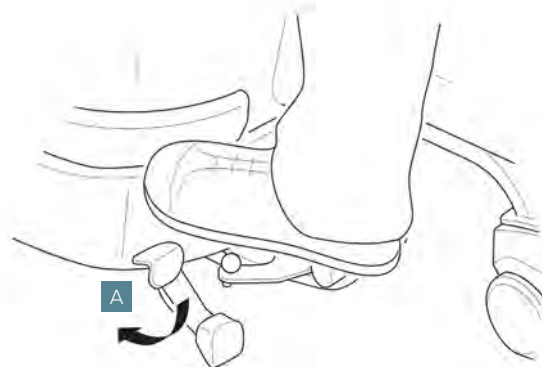

**"GEFAHR"** Achten Sie darauf, dass bei der Bedienung des Ständers keine Körperteile wie beispielsweise Finger oder Zehen in die Nähe des Ständers gelangen. Das kann Verletzungen verursachen.

#### So stellen Sie das Fahrrad auf dem Ständer ab:

1. Stellen Sie sich in Fahrtrichtung neben das Fahrrad, und halten Sie das Fahrrad an den zwei Griffen fest.
2. Treten Sie mit dem Fuß, der dem Fahrrad am nächsten ist, auf das Ende **A** des Ständers.
3. Ziehen Sie gleichzeitig das Fahrrad am Lenker nach hinten.



**"GEFAHR"** Überprüfen Sie, ob der Ständer blockiert ist (bewegen Sie das Fahrrad etwas nach vorn und nach hinten).



**"GEFAHR"** Achten Sie darauf, dass Sie den Ständer nicht unbeabsichtigt bedienen. Dadurch kann das Fahrrad umfallen.

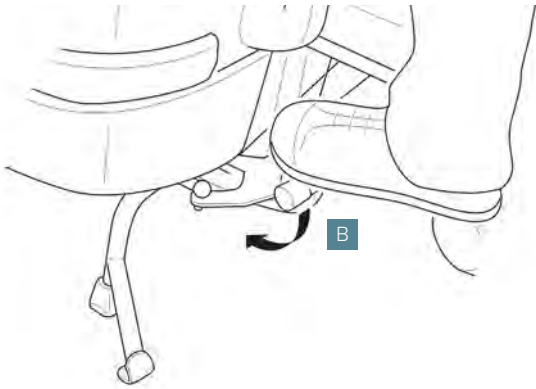

### Den Ständer einklappen:

1. Halten Sie das Fahrrad fest, und treten Sie mit dem Fuß auf das Entriegelungspedal **B** des Ständers.



**"GEFAHR"** Stellen Sie vor der Fahrt sicher, dass sich der Ständer in der obersten Position befindet.

### 3.2.2 Die Sattelhöhe einstellen

Für eine korrekte Sitzhaltung ist es wichtig, dass der Sattel auf die korrekte Höhe eingestellt ist.

- Die Zehen eines Fußes müssen dabei den Boden berühren können.
- Die Ferse des anderen Fußes ruht auf dem Pedal, das sich in der niedrigsten Stellung befindet.
- Das Bein ist vollständig durchgestreckt, fühlt sich aber noch entspannt an.

Wenn Sie mit dem Fußballen auf dem Pedal sind, sollte Ihr Bein leicht gebeugt sein.

### So stellen Sie die korrekte Sattelhöhe ein:

1. Setzen Sie sich auf den Sattel **13**.
2. Stellen Sie fest, ob die Zehen des einen Fußes den Boden berühren, während die Ferse des anderen Fußes auf dem Pedal **28** ruht, das sich in der niedrigsten Stellung befindet.



**"ANMERKUNG"** Wenn Sie während der Verwendung des Fahrrads häufig ab- und wieder aufsteigen, empfiehlt es sich, den Sattel niedriger einzustellen als zuvor beschrieben. Das vereinfacht das Auf- und Absteigen und sorgt dafür, dass Sie mit den Füßen schneller den Boden berühren können.

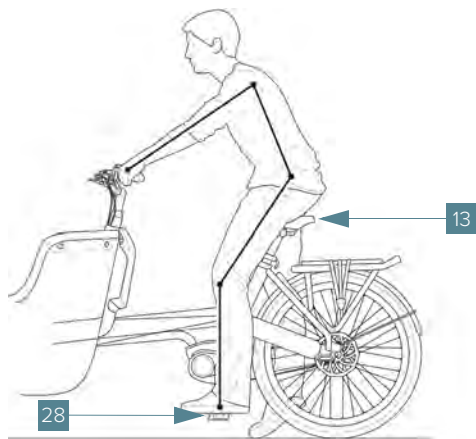

Steigen Sie vom Sattel **13** ab.

Verstellen Sie ggf. die Höhe des Sattels:

3. Lockern Sie die Sattelklemme **14**.
4. Stellen Sie den Sattel **13** auf die korrekte Höhe ein.
5. Wenn sich der Sattel **13** in der richtigen Höhe befindet, ziehen Sie die Sattelklemme **14** gut fest.
6. Setzen Sie den Hebel in der Stellung fest, in der der Hebel nach unten zeigt **A**.



**"GEFAHR"** Achten Sie darauf, dass die Sattelstütze ausreichend im Rahmen sitzt. Die Mindestlänge ist auf der Sattelstütze mit „MIN“ angegeben.

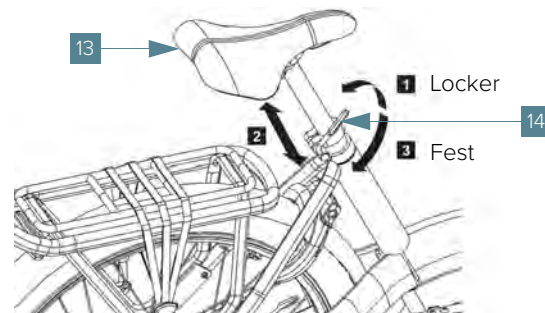

### 3.2.3 Die korrekte Satteltiefe einstellen

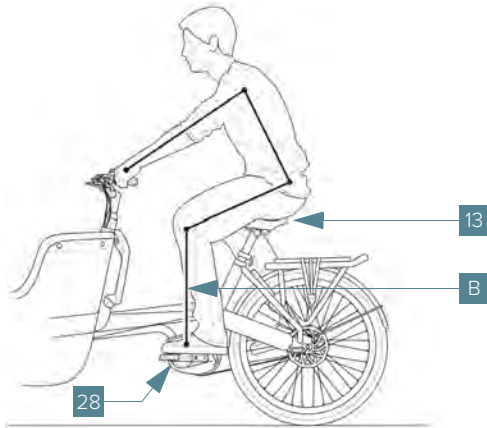

Für eine gute Sitzhaltung ist es wichtig, dass der Sattel auf die korrekte Tiefe eingestellt ist.

Die Satteltiefe ist korrekt eingestellt, wenn eine imaginäre Linie **B** vom Knie durch das Tretlager gerade nach unten zu einer waagrecht positionierten Kurbel verläuft. Der Oberschenkel muss dabei waagrecht oder leicht nach unten gerichtet sein.

Wenn sich Ihr Knie vor oder hinter dem Tretlager befindet, verschieben Sie den Sattel entweder nach hinten oder nach vorn.

#### So stellen Sie die korrekte Satteltiefe ein:

1. Setzen Sie sich auf den Sattel **13**.
2. Positionieren Sie die Pedale waagrecht, und stellen Sie fest, ob eine imaginäre Linie vom Knie durch das Tretlager vom Pedal **28** gerade nach unten zu einem waagrecht positionierten Pedal verläuft, wobei sich Ihr Knie in waagrecht positionierter Position befindet oder leicht nach unten gerichtet ist.
3. Steigen Sie vom Sattel **13** ab.

Wenn Sie die Satteltiefe anpassen möchten:

4. Lösen Sie Innensechskantschraube **C** an der Unterseite des Sattels mit einem Innensechskantschlüssel der Größe 5.



**"ANMERKUNG"** Lösen Sie die Innensechskantschrauben nicht zu sehr, weil anderenfalls der Sattelwinkel verändert werden kann.

5. Verschieben Sie den Sattel **13** waagrecht in die gewünschte Tiefe.

- Drehen Sie die Schraube an der Unterseite des Sattels wieder gut fest (Drehmoment siehe Abschnitt 11.1.1, Seite 91).

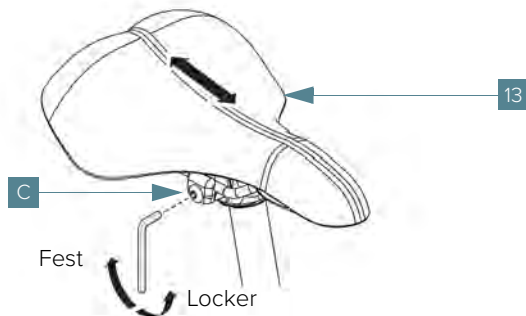

### 3.2.4 Sattelwinkel einstellen

Sie können den Sattelwinkel ganz nach Belieben einstellen. In den meisten Fällen kann der Sattel waagrecht eingestellt bleiben.

Wenn Sie merken, dass Sie Mühe haben, den Unterrücken gerade zu halten, können Sie den Winkel des Sattels anpassen.

#### So stellen Sie den Sattelwinkel ein:

- Lösen Sie die zwei Innensechskantschrauben **D** an der Vorder- und Rückseite des Sattels mit einem Innensechskantschlüssel der Größe 5.
- Stellen Sie die Position vom Sattel **13** nach Belieben ein.

- Drehen Sie die zwei Innensechskantschrauben an der Vorder- und Rückseite des Sattels wieder gut fest (Drehmoment siehe Abschnitt 11.1.1, Seite 91).



**"ANMERKUNG"** Überprüfen Sie, ob die Sattelhöhe noch korrekt ist. Durch große Veränderungen in der Sattelposition kann es sein, dass Sie die Sattelhöhe erneut einstellen müssen.

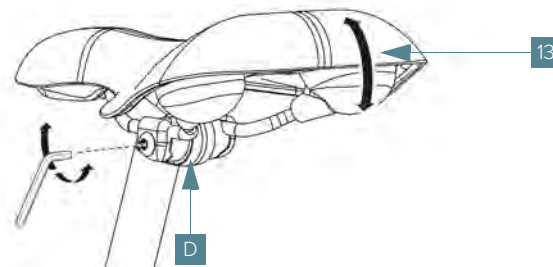

### 3.2.5 Den Lenker einstellen

Sie können den Lenker ganz nach Belieben einstellen. Die Einstellung des Lenkers beeinflusst Ihre Sitzhaltung.

- Für eine aktive Haltung (nach vorn gelehnt) positionieren Sie den Lenker weiter von sich weg.
- Für eine gerade Haltung positionieren Sie den Lenker näher zu sich hin.

Sowohl der Winkel vom Lenkervorbau **6** als auch die Drehung vom Lenker **7** müssen eingestellt werden.

## Den Lenkervorbau einstellen:

Je nach Modell ist das Makki mit einem Lenkerrohr **A** oder einem Lenkerrohr **B** ausgestattet.

1. Lösen Sie die Innensechskantschraube **E** an der Unterseite vom Lenkervorbau **6** um mehrere Drehungen mit einem Innensechskantschlüssel der Größe 5.
2. Lösen Sie die Innensechskantschraube **F** zwischen dem Lenkerrohr **5** und dem Lenkervorbau **6** mit einem Innensechskantschlüssel der Größe 5.
3. Drehen Sie den Lenkervorbau **6** nach oben bzw. nach vorn.
4. Stellen Sie den Lenker **7** so ein, dass Ihre Arme einen Winkel von ca. 90 Grad zu Ihrem Oberkörper bilden. Achten Sie darauf, dass Ihre Schultern und Arme in dieser Haltung entspannt sind.
5. Drehen Sie anschließend die Innensechskantschraube **F** vom Lenkervorbau gut fest (Drehmoment siehe Abschnitt 11.1.1, Seite 91).



**"GEFAHR"** Achten Sie beim Verstellen des Lenkers darauf, dass der Lenker immer noch vollständig nach links und nach rechts drehen kann, ohne dass die Kabel gestrafft werden.

### Lenkerrohr A

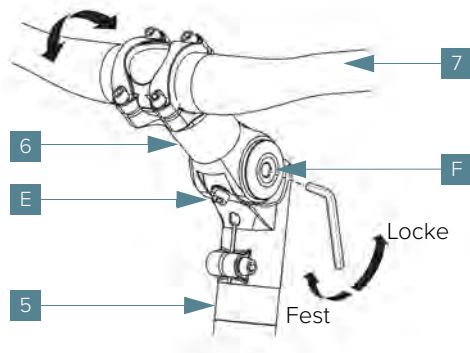

### Lenkerrohr B

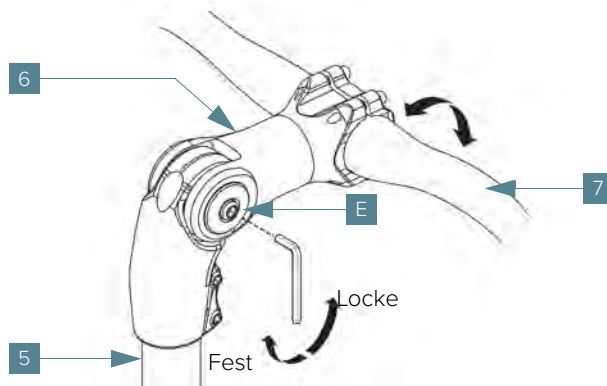



### Die Drehung des Lenkervorbaus einstellen:

1. Lösen Sie die vier Innensechskantschrauben **G** vom Lenkervorbau **6**, sodass Sie den Lenker frei drehen können.
2. Drehen Sie den Lenker **7** in die gewünschte Position. Achten Sie darauf, dass Ihre Handgelenke in der Lenkerposition gerade bleiben.
3. Drehen Sie die vier Innensechskantschrauben vom Lenker gut fest (Drehmoment siehe Abschnitt 11.1.1, Seite 91).
4. Überprüfen Sie, ob der Lenker im Verhältnis zu den Vorderädern gerade ist.

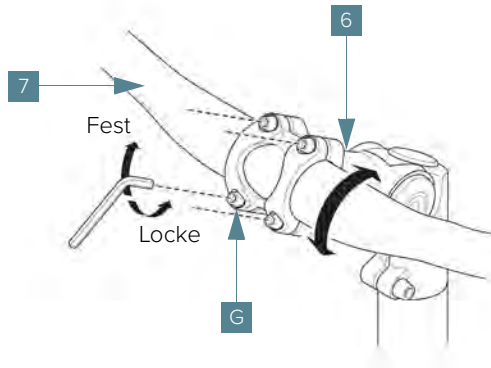

**"WARNUNG"** Überprüfen Sie nach der Einstellung des Sattels und Lenkers, ob Sie eine bequeme Sitzhaltung haben, und vergleichen Sie sie mit der vorgeschriebenen Sitzhaltung. Passen Sie einzelne Teile nach Belieben an. Es ist wichtig, dass Sie entspannt auf dem Fahrrad sitzen. Sollten Sie nach einiger Zeit körperliche Beschwerden haben, konsultieren Sie das Benutzerhandbuch erneut oder nehmen Sie Kontakt mit Ihrem Gazelle-Fachhändler auf.

### 3.2.6 Einstellung der Teleskop-Vordergabelfederung

Die Härte der Vordergabelfederung stellen Sie mit den Drehknöpfen **A** oben auf der Vordergabel ein.

- Härtere Federung: Drehen Sie die Knöpfe nach rechts.
- Weichere Federung: Drehen Sie die Knöpfe nach links.

Bitte beachten Sie, dass die Federn auf beiden Seiten die gleiche Spannung haben müssen. Falls erforderlich, drehen Sie die Knöpfe auf beiden Seiten erst zum Nullpunkt. Führen Sie anschließend auf beiden Seiten gleich viele Umdrehungen aus, damit beide Federn die gleiche Spannung haben.



**"ANMERKUNG"** Wir empfehlen Ihnen, diese Einstellung durch einen Gazelle-Fachhändler vornehmen zu lassen.

## 3.3 Den Akku verwenden

### 3.3.1 Wichtige Sicherheitsinformationen

#### Wichtige Sicherheitsinformationen für die Verwendung des Akkus



**"GEFAHR"** Bitte lesen Sie die nachfolgenden Anweisungen, bevor Sie den Akku verwenden.

#### Bitte beachten Sie Folgendes vor der Verwendung des Akkus:

- Die Inhaltsstoffe des Akkus sind unter bestimmten Umständen entzündlich. Machen Sie sich deshalb mit den Anweisungen in diesem Benutzerhandbuch vertraut.
- Lesen Sie vor dem Laden des Akkus die Anweisungen auf dem Ladegerät.
- Verwenden Sie das Ladegerät nicht in feuchten Bereichen. Laden Sie den Akku immer in geschlossenen Räumen, niemals unter freiem Himmel.
- Achten Sie darauf, dass das Ladegerät während des Ladevorgangs niemals längere Zeit die gleiche Hautstelle berührt.
- Laden Sie den Akku nur innerhalb des angegebenen zulässigen Ladetemperaturbereichs (zwischen 0 °C und 40 °C). Der Akku ist mit einer Temperaturkontrolle ausgestattet, die dafür sorgt, dass der Akku nur innerhalb des Ladetemperaturbereichs zwischen 0 °C und 40 °C geladen werden kann.

- Nehmen Sie den Akku aus dem Fahrrad, bevor Sie Arbeiten (z. B. Inspektion, Reparatur, Montage, Wartung usw.) am Fahrrad ausführen, es mit dem Auto oder im Flugzeug transportieren oder lagern. Bei versehentlicher Aktivierung des Antriebseinheit besteht Verletzungsgefahr.
- Öffnen Sie den Akku nicht. Es besteht die Gefahr eines Kurzschlusses. Wenn der Akku geöffnet wird, erlischt jeder Anspruch auf Garantie.
- Schützen Sie den Akku vor Hitze (z. B. auch vor anhaltender Sonneneinstrahlung), Feuer und Eintauchen in Wasser. Lagern oder verwenden Sie den Akku nicht in der Nähe von heißen oder brennbaren Gegenständen. Es besteht Explosionsgefahr.
- Achten Sie darauf, dass der nicht verwendete Akku nicht in die Nähe von Büroklammern, Münzen, Schlüsseln, Nägeln, Schrauben oder anderen kleinen Metallgegenständen kommt, die Kontakte überbrücken können. Kurzschlüsse zwischen den Akkukontakten können Verbrennungen oder Feuer zur Folge haben. Bei Schäden, die in diesem Zusammenhang durch einen Kurzschluss entstehen, erlischt jeder Anspruch auf Garantie.
- Legen Sie das Ladegerät und den Akku nicht in die Nähe von brennbaren Materialien. Laden Sie die Akkus nur in trockenem Zustand und an einem feuersicheren Ort. Aufgrund der beim Ladevorgang auftretenden Erwärmung besteht Brandgefahr.
- Vermeiden Sie Stöße, mechanische Belastungen oder starke Hitzeeinwirkung. Dadurch können Akkuzellen beschädigt werden und entzündliche Inhaltsstoffe austreten. In diesem Fall muss der Akku bzw. das Ladegerät jederzeit von einem Gazelle-Fachhändler überprüft werden.
- Bei unsachgemäßer Verwendung kann Flüssigkeit aus dem Akku austreten. Vermeiden Sie es, die Flüssigkeit zu berühren. Spülen Sie sie bei unbeabsichtigtem Kontakt mit Wasser ab. Wenn die Flüssigkeit in die Augen gelangt, konsultieren Sie sofort einen Arzt. Austretende Akkufflüssigkeit kann Hautreizungen und Verbrennungen hervorrufen.
- Bei Beschädigung oder unsachgemäßer Verwendung des Akkus können Dämpfe freigesetzt werden. Sorgen Sie für frische Luft, und ziehen Sie bei Beschwerden einen Arzt hinzu. Die Dämpfe können die Atemwege reizen.
- Laden Sie den Akku nur mit Originalladegeräten von Bosch. Bei der Verwendung von Ladegeräten, die keine Originalgeräte von Bosch sind, kann Brandgefahr nicht ausgeschlossen.
- Schließen Sie den Akku niemals direkt an eine Steckdose an.
- Verwenden Sie den Akku nur in Kombination mit Fahrrädern, die mit einer Originalantriebseinheit von Bosch ausgestattet sind. Nur so wird der Akku vor gefährlicher Überlastung geschützt.
- Verwenden Sie nur Originalakkus vom Bosch, die vom Hersteller Ihres Fahrrads zugelassenen sind. Die Verwendung anderer Akkus kann zu Verletzungen und Brandgefahr führen. Bei der Verwendung anderer Akkus wird keine Haftung übernommen und keine Garantie gewährt.

- Halten Sie den Akku außer Reichweite von Kindern.
- Bewahren Sie das Ladegerät nicht mit dem Netzkabel umwickelt auf. Das Netzkabel oder der Stecker können dadurch beschädigt werden.
- Wenn der Akku nicht verwendet wird, muss dieser in einer feuersicheren Umgebung aufbewahrt werden.

### 3.3.2 Akku für die Verwendung vorbereiten



**"GEFAHR"** Lesen Sie sich die Sicherheitsanweisungen bezüglich der Verwendung des Akkus gut durch und sorgen Sie dafür, dass Sie sie verstehen. Siehe dazu Unterabschnitt "Wichtige Sicherheitsinformationen", Abschnitt 3.3.1 (Seite 30).

Der Akku wird separat und teilweise geladen mit dem Fahrrad geliefert. Um dafür zu sorgen, dass der Akku während der Lebensdauer die vollständige Leistung erbringt, laden Sie den Akku vor der ersten Verwendung mit dem Ladegerät vollständig auf.

#### **So bereiten Sie den Akku für die Verwendung vor:**

Überprüfen Sie den Akku, bevor Sie ihn zum ersten Mal laden oder mit Ihrem Fahrrad verwenden:

1. Drücken Sie auf die Ein/Aus-Taste auf dem Akku **41**, um den Akku einzuschalten.

Wenn mindestens eine LED leuchtet, aber nicht alle LEDs der Ladeanzeige **42** leuchten, müssen Sie den Akku vor der ersten Verwendung vollständig laden.



**"ANMERKUNG"** Wenn keine LED der Ladeanzeige leuchtet, ist der Akku möglicherweise beschädigt. Laden Sie einen beschädigten Akku nicht auf, und verwenden Sie ihn nicht. Bitte wenden Sie sich an Ihren Gazelle-Fachhändler.

Der Akku kann auf zwei Arten geladen:

- vom Fahrrad getrennt;
- am Fahrrad.



**"WARNUNG"** Verwenden Sie ausschließlich das im Lieferumfang des Fahrrads enthaltene Ladegerät oder ein identisches Originalladegerät von Bosch. Nur dieses Ladegerät ist auf den Akku Ihres Fahrrads abgestimmt. Verwenden Sie das Ladegerät nur für Ihr Elektrofahrad.



**"WARNUNG"** Öffnen Sie niemals die vom Hersteller verschlossenen Ladebuchsen. Das Laden über eine nicht verschlossene Ladebuchse kann zu irreparablen Schäden führen.

### Akku vom Fahrrad getrennt laden:

1. Schalten Sie den Akku **12** und die Antriebseinheit **25** aus:
  - Drücken Sie auf die Ein/Aus-Taste auf dem Akku **41**, oder
  - drücken Sie auf die Ein/Aus-Taste am Bordcomputer **51**.
2. Öffnen Sie das Akkuschloss **44** mit dem Akkuschlüssel **43**.
3. Kippen Sie den Akku **12**, und lösen Sie ihn vom Fahrrad.

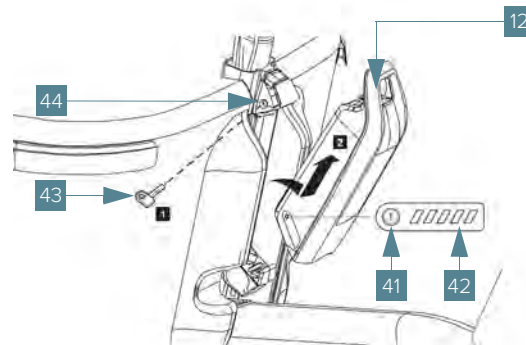

4. Legen Sie den Akku **12** auf einen sauberen Untergrund. Verhindern Sie insbesondere eine Verschmutzung der Ladebuchse für den Ladestecker **72** und die Kontakte, zum Beispiel durch Sand oder Erde.

5. Um den Akku **12** zu laden:

- A. Verbinden Sie den Ladestecker **72** vom Ladegerät **70** mit dem Akku **12**.
- B. Schließen Sie das Netzkabel **68** vom Ladegerät **70** an eine Steckdose an. Wenn alle LEDs der Ladeanzeige **42** leuchten, ist der Akku **12** vollständig geladen.
- C. Ziehen Sie den Ladestecker **72** aus dem Akku **12**.
- D. Ziehen Sie das Netzkabel **68** aus der Steckdose.

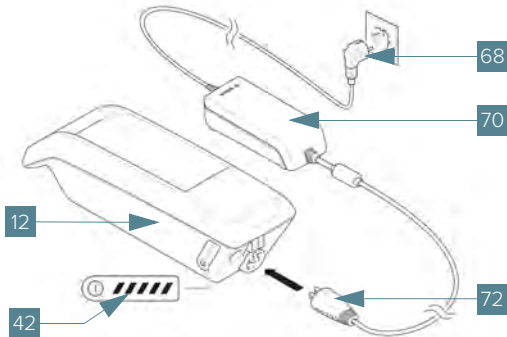

6. Bringen Sie den Akku **12** am Fahrrad an:

- A. Setzen Sie dazu den Akku mit den Kontakten auf den unteren Halter **48** (der Akku kann in einem Winkel von bis zu 7° schräg zum Rahmen platziert werden).
  - B. Kippen Sie den Akku bis zum Anschlag im oberen Halter **46**, bis er deutlich hörbar einrastet.
7. Überprüfen Sie in alle Richtungen, ob der Akku fest sitzt.

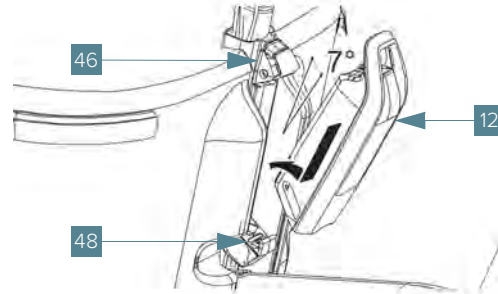

### Akku am Fahrrad laden:

1. Entfernen Sie die Abdeckung der Anschlussbuchse **50** vom Akku **12**.
2. Verbinden Sie den Ladestecker **72** vom Ladegerät **70** mit dem Anschlussbuchse für den Ladestecker **49**.
3. Schließen Sie das Netzkabel **68** vom Ladegerät **70** an eine Steckdose an. Wenn alle LEDs der Ladeanzeige **42** leuchten, ist der Akku **12** vollständig geladen.
4. Ziehen Sie den Ladestecker **72** aus dem Anschlussbuchse für den Ladestecker **49**.
5. Ziehen Sie das Netzkabel **68** aus der Steckdose.

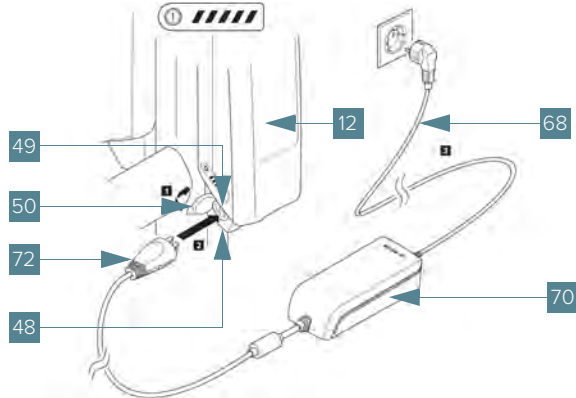







### 3.3.3 Akkustand überprüfen



**"ANMERKUNG"** Wenn die Ladeanzeige ein anderes Signal gibt, entfernen Sie den Akku sofort und bewahren Sie ihn an einem sicheren Ort auf. Bitte wenden Sie sich an Ihren Gazelle-Fachhändler.

#### Um den Akkustand zu überprüfen:

1. Drücken Sie auf die Ein/Aus-Taste auf dem Akku **41**. Die Ladeanzeige **42** gibt den Akkustand an.

LED	Signal	Bedeutung
	5 LEDs leuchten	Akku 80-100 % voll
	4 LEDs leuchten	Akku 60-80 % voll
	3 LEDs leuchten	Akku 60-40 % voll
	2 LEDs leuchten	Akku 40-20 % voll
	1 LEDs leuchten	Akku 20-0 % voll
	0 LEDs leuchten	Akku leer

### 3.4 Funktionsweise der Handbremsen

Die Fahrrad ist mit zwei Handbremsen ausgestattet.  
Das Fahrrad hat **keine** Rücktrittbremse.



**"GEFAHR"** Betätigen Sie beim (harten) Bremsen niemals nur den linken Bremshebel (Vorderradbremse), sondern immer beide Bremshebel.

Wenn Sie nur den linken Bremshebel betätigen, kommt nur das Vorderrad schnell zum Stehen, sodass Sie fallen können.



**"GEFAHR"** Die Bremssysteme sind Scheibenbremsen. Mit dieser Art von Bremsen ist ein **sehr starkes Bremsen** möglich. Vermeiden Sie eine Blockierung der Räder!



**"WARNUNG"** Achten Sie darauf, dass Kinder, die auf der Rückbank sitzen, ihre Hände nicht in die Nähe der Bremshebel halten, damit ihre Finger nicht eingeklemmt werden.

#### Um die Handbremsen zu verwenden:

- Ziehen Sie den Bremshebel rechts **8**, um das Hinterrad zu bremsen.
- Ziehen Sie den Bremshebel links **2**, um das Vorderrad zu bremsen.

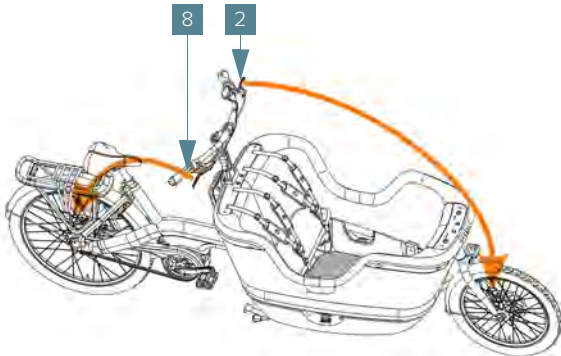



### 3.5 Verwendung der Gangschaltung

Die Fahrrad ist mit einer stufenlose Gangschaltung ausgestattet.

Es empfiehlt sich, während des Schaltens das Treten kurz zu unterbrechen. Mit der richtigen Wahl des Gangs können Sie bei gleichem Kraftaufwand die Reichweite des Fahrrads vergrößern.



**"ANMERKUNG"** Achten Sie darauf, dass beim Anfahren ein niedriger Gang eingestellt ist.

#### Einen anderen Gang einstellen:

- Drehen Sie den Gangschalthebel **9** von sich weg **A**, um einen niedrigeren Gang einzustellen (leichteres Treten).
- Drehen Sie den Gangschalthebel **9** zu sich hin **B**, um einen höheren Gang einzustellen (schwereres Treten)

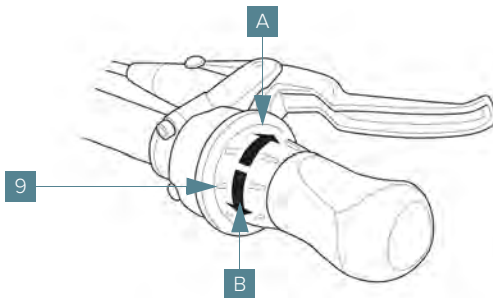

### 3.6 Beleuchtung

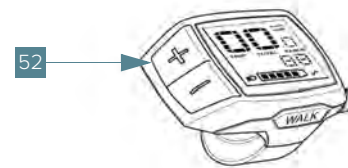

#### Beleuchtung einschalten:

1. Drücken Sie mittellang auf die Taste + **52**.
2. Überprüfen Sie, ob sowohl der Frontscheinwerfer als auch das Rücklicht leuchtet.



**"WARNUNG"** Achten Sie darauf, dass der Frontscheinwerfer nicht die Sicht von anderen Fahrradfahrern behindert. Der Lichtstrahl darf nicht geradeaus strahlen.

#### Beleuchtung ausschalten:

1. Drücken Sie lang auf die Taste + **52**.  
Das Licht erlischt.

## 3.7 Bordcomputer

### 3.7.1 Antriebseinheit ein-/ausschalten



**"GEFAHR"** Lesen Sie vor der Fahrt mit dem Fahrrad zuerst "Fahren mit dem Fahrrad", Abschnitt 3.10 (Seite 48).

Die Antriebseinheit kann nur aktiviert werden, wenn die folgenden Bedingungen erfüllt sind:

- Ein ausreichend geladener Akku ist integriert; siehe "Den Akku verwenden", Abschnitt 3.3 (Seite 30).
- Der Geschwindigkeitssensor ist korrekt angeschlossen; siehe "Geschwindigkeitssensor einstellen", Abschnitt 4.3.5 (Seite 60).

#### Antriebseinheit einschalten:

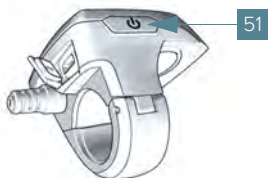

Sie haben zwei Möglichkeiten, die Antriebseinheit einzuschalten:

- Drücken Sie auf die Ein/Aus-Taste am Bordcomputer **51**.  
Das Display vom Bordcomputer **4** leuchtet auf.



**"ANMERKUNG"** Beträgt die Akkuladestand weniger als 5 %, leuchtet keine LED der Ladeanzeige auf dem Akku. In diesem Fall ist nur auf dem Bordcomputer zu sehen, dass die Antriebseinheit eingeschaltet ist.

2. Die Unterstützungsstufe einstellen: Siehe "Unterstützungsstufe auswählen", Abschnitt 3.7.2 (Seite 39).

Die Antriebseinheit wird aktiviert, sobald Sie in die Pedale treten. Die Motorleistung richtet sich nach der am Bordcomputer eingestellten Unterstützungsstufe.



**"ANMERKUNG"** Bei der Schiebehilfe Walk Assist funktioniert die Aktivierung über die Pedale nicht; siehe "Schiebehilfe Walk Assist", Abschnitt 3.7.3 (Seite 40).

Sobald Sie nicht mehr in die Pedale treten bzw. sobald Sie schneller als 25 km/h fahren, wird die Unterstützung durch die Antriebseinheit des Fahrrads deaktiviert.

Der Antrieb wird automatisch erneut aktiviert, sobald Sie in die Pedale treten oder die Geschwindigkeit unter 25 km/h fällt.

### Antriebseinheit ausschalten:

Sie haben zwei Möglichkeiten, die Antriebseinheit auszuschalten:

- Drücken Sie auf die Ein/Aus-Taste am Bordcomputer **51**.
- Drücken Sie auf die Ein/Aus-Taste auf dem Akku **41**.



**"ANMERKUNG"** Wenn das Fahrrad ca. zehn Minuten lang nicht bewegt wird und keine Taste auf dem Bordcomputer gedrückt wird, schaltet sich die Antriebseinheit automatisch aus, um Energie zu sparen.

### 3.7.2 Unterstützungsstufe auswählen



**"GEFAHR"** Lesen Sie vor der Fahrt mit dem Fahrrad zuerst 'Fahren mit dem Fahrrad', Abschnitt 3.10 (Seite 48).

Sie können auf dem Bordcomputer einstellen, wie stark die Antriebseinheit Sie beim Treten unterstützt. Die Unterstützungsstufe kann immer, also auch während der Fahrt, geändert werden.

Die folgenden Unterstützungsstufen sind verfügbar:

- **OFF:** Die Motorunterstützung ist ausgeschaltet.
  - Das Fahrrad kann wie ein normales Fahrrad nur durch Treten fortbewegt werden.

- Die Schiebehilfefunktion Walk Assist kann bei dieser Unterstützungsstufe nicht aktiviert werden.
- **ECO:** Effektive Unterstützung bei maximaler Effizienz für maximale Reichweite.
- **TOUR:** Gleichmäßige Unterstützung für Touren mit großer Reichweite.
- **SPORT:** Kraftvolle Unterstützung zum sportlichen Fahren auf hügeligen Strecken und zum Fahren in der Stadt.
- **TURBO:** Maximale Unterstützung bei kräftigem Durchtreten für sportliches Fahren und schwere Steigungen.

#### Um eine Unterstützungsstufe einzustellen:

1. Vergewissern Sie sich, dass die Antriebseinheit eingeschaltet ist. Siehe 'Antriebseinheit ein-/ausschalten', Abschnitt 3.7.1 (Seite 38).

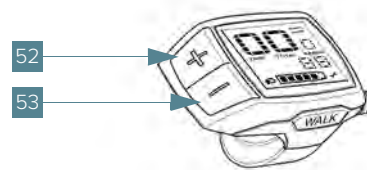

2. Drücken Sie auf die Taste + **52** oder auf die Taste – **53**, um die gewünschte Unterstützungsstufe auszuwählen.

### 3.7.3 Schiebehilfe Walk Assist

Die Schiebehilfe **WALK ASSIST** kann das Gehen mit dem Fahrrad vereinfachen. Die Geschwindigkeit in dieser Funktion hängt vom eingestellten Gang ab und kann maximal 6 km/h erreichen. Diese Funktion darf ausschließlich beim Gehen mit dem Fahrrad verwendet werden.



**"WARNUNG"** Wenn die Räder des Fahrrads bei Verwendung der Schiebehilfe keinen Bodenkontakt haben, besteht Verletzungsgefahr.





**"WARNUNG"** Bitte lesen Sie die nachfolgenden Anweisungen, bevor Sie die Funktion verwenden.

Bitte beachten Sie Folgendes vor der Verwendung von Walk Assist:

- Die Schiebehilfe Walk Assist darf ausschließlich beim Gehen mit dem Fahrrad verwendet werden.
- Schalten Sie Walk Assist nicht ein, wenn die Räder des Fahrrads keinen Bodenkontakt haben. Es besteht Verletzungsgefahr.
- Wenn die Schiebehilfe Walk Assist eingeschaltet ist, drehen sich möglicherweise die Pedale mit. Achten Sie bei aktivierter Schiebehilfefunktion darauf, dass Ihre Beine ausreichend Abstand zu den sich drehenden Pedalen haben. Es besteht Verletzungsgefahr.

### Die Schiebehilfe einschalten:

1. Drücken Sie kurz  auf die Taste Schiebehilfe Taste WALK ASSIST **55**, um Walk Assist zu aktivieren.
2. Drücken Sie innerhalb von drei Sekunden auf die Taste + **52**, und halten Sie sie  gedrückt. Der Antrieb des Fahrrads wird eingeschaltet.



**"ANMERKUNG"** Die Funktion Walk Assist kann auf der Unterstützungsstufe **OFF** nicht aktiviert werden.

3. Die Funktion Walk Assist wird ausgeschaltet, sobald eine der folgenden Situationen eintritt:
  - Die Taste + **52** wird losgelassen.
  - Die Räder des Fahrrads werden blockiert (z. B. durch Bremsen oder Stoßen gegen ein Bein).
  - Die Geschwindigkeit überschreitet 6 km/h.

### 3.7.4 Weitere Funktionen

#### Geschwindigkeits- und Entfernungsanzeigen

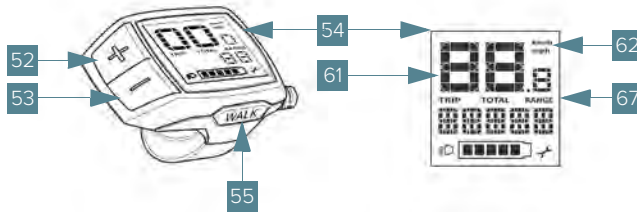

- Das Display **54** zeigt standardmäßig immer die letzte Einstellung an.
- Bei Geschwindigkeit **61** wird immer die aktuelle Geschwindigkeit angezeigt.
- Durch mehrmaliges mittellanges Drücken der Taste – **53** werden nacheinander die Fahrstrecke **TRIP**, die Gesamtkilometerzahl **TOTAL** und die Reichweite des Akkus **RANGE** angezeigt.
- Um die Anzeige der Fahrstrecke **TRIP** zu resetten, drücken Sie gleichzeitig lang auf die Taste + **52** und Taste – **53**:
  - Zunächst wird auf dem Display **RESET** angezeigt.
  - Wenn Sie beide Tasten gedrückt halten, wird die Fahrstrecke **TRIP** auf „0“ gesetzt.
- Entfernungseinheit (**KM/H** – **MPH**) ändern:
  - Halten Sie die Taste – **53** lange gedrückt ;
  - Drücken Sie kurz auf die Ein/Aus-Taste am Bordcomputer **51**.

#### USB-Diagnosebuchse







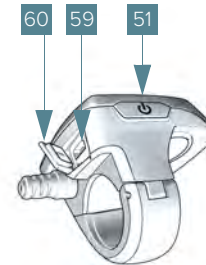













- Die USB-Diagnosebuchse **59** dient ausschließlich dem Anschluss eines Diagnosesystems.



**"WARNUNG"** Die Schutzabdeckung der USB-Buchse **60** von der USB-Diagnosebuchse **59** muss immer vollständig geschlossen sein.



## Funktionsübersicht:

Maßnahme	Tasten	Dauer
Bordcomputer einschalten		Beliebig
Bordcomputer ausschalten		Beliebig
Unterstützung erhöhen		
Unterstützung verringern		
Anzeige ändern TRIP/ TOTAL / RANGE		
Fahrstrecke TRIP resetten		
Schiebehilfe (Walk Assist <span style="border: 1px solid black; padding: 0 2px;">55</span> ) ein	Walk	
Schiebehilfe (Walk Assist) aus		Beliebig
KM / MEILE ändern		
		
Softwareversion aufrufen <sup>a.) b.)</sup>		
		

a.) Die Antriebseinheit muss eingeschaltet sein.

b.) Die Informationen werden als laufender Text angezeigt.

## 3.8 Box

## 3.8.1 Beladung allgemein

- Die Ladung des Fahrrads (Personen und Gegenstände zusammen) muss immer so nah wie möglich an der Mitte des Fahrrads platziert werden. Das gilt sowohl für die Mitte zwischen der Vorder- und Hinterachse als auch für die Längsmittle.



- Halten Sie den Schwerpunkt so niedrig wie möglich.



**"WARNUNG"** Eine falsche Beladung des Fahrrads kann zu verminderter Bremskraft und Instabilität des Fahrrads führen.

- Achten Sie darauf, dass die maximale Tragfähigkeit nicht überschritten wird; siehe Kapitel 11. (Seite 89).



**"ANMERKUNG"** Wenn die Box und/oder der Gepäckträger beladen sind, kann das Fahrrad ein anderes Fahr- bzw. Lenkverhalten aufweisen.

### 3.8.2 Transport von Gegenständen

**Bitte beachten Sie bei der Verwendung der Transportbox folgende Anweisungen:**

- Transportieren Sie keine Objekte, die die Sicht behindern oder die Stabilität gefährden.
- Achten Sie darauf, dass die maximale Tragfähigkeit nicht überschritten wird; siehe Kapitel 11. (Seite 89).
- Verteilen Sie das Gewicht in der Transportbox gleichmäßig. Halten Sie den Schwerpunkt des Fahrrads so niedrig wie möglich, indem Sie schwere Gegenstände unten in die Transportbox legen.
- Achten Sie darauf, dass die Gegenstände fest geschnürt sind.

### 3.8.3 Beförderung von Kindern in der Box

Das Makki eignet sich für die passive (d. h. nicht in die Pedale tretend) Beförderung von Kindern ab neun Monaten<sup>1</sup> bis einschließlich sieben Jahren, die selbstständig sitzen können.

Die Beförderung erfolgt entweder in der Box oder auf einem montierten Kindersitz. Bitte wenden Sie sich dafür an Ihren Gazelle-Fachhändler.



**"ANMERKUNG"** Kleinkinder sind verletzlich. Entscheiden Sie deshalb als Fahrer immer selbst, ob die geplante Fahrt und die Art der Beförderung zur Größe, zum Gewicht, zum Alter und zum Verhalten des zu befördernden Kindes passt.

Für die Beförderung von Kindern sind die folgenden Aspekte zu beachten:

- Maximal 3 Kinder in der Box.
- Kinder bis maximal 1,16 m und maximal 22 kg.
- Kinder, die nicht selbstständig sitzen können, dürfen nicht ohne Kinder- oder Babysitz befördert werden.
- Kinder dürfen nur angeschnallt befördert werden.

1. Wenn ein Babysitz montiert ist, kann darin ein Baby von drei Monaten oder älter befördert werden.

- Achten Sie darauf, dass keine Körperteile, Haare oder Kleidungsstücke von Kindern aus der Box herausragen können.



**"WARNUNG"** Die Box ist nicht für Erwachsene konzipiert.



**"GEFAHR"** Lassen Sie Kinder niemals unbeaufsichtigt in der Box des Makki. Das Fahrrad kann umfallen. Dadurch kann es zu Verletzungen kommen.



**"GEFAHR"** Behalten Sie Kinder in der Box gut im Auge. Sie könnten die Schnalle selbst lösen.

### 3.8.4 Kinder in der Box anschnallen

#### Das Kind anschnallen

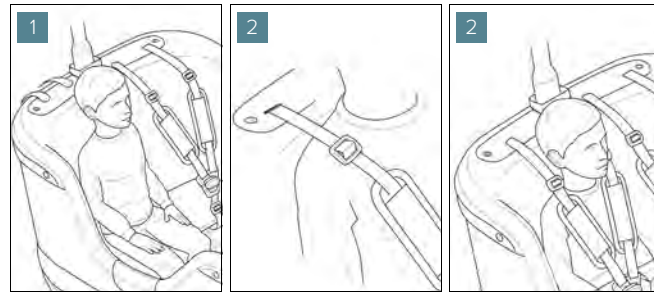

1. Lassen Sie das Kind auf der Bank Platz nehmen.
2. Positionieren Sie die Gurte wie angegeben.

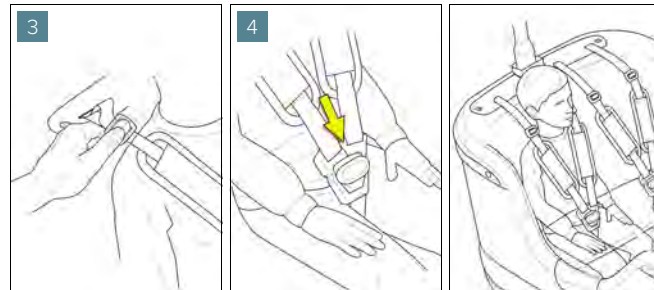

3. Stellen Sie die Gurte auf die richtige Länge ein, siehe „Gurt verkürzen“ (Seite 45) oder „Gürtel verlängern“ (Seite 45).
4. Ziehen Sie die Gurte fest, siehe „Gurt festziehen“ (Seite 46).



### 3.8.5 Gurt verkürzen oder verlängern

#### Gurt verkürzen

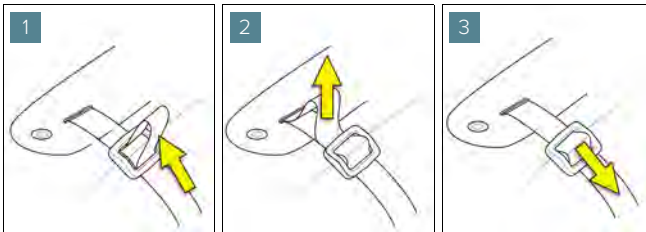

1. Schieben Sie den oberen Gurt zu einer Schlaufe in der Schnalle.
2. Schieben Sie die Gurt weiter, die Schlaufe befindet sich hinter der Schnalle.
3. Ziehen Sie an der Schnalle bis zum Anschlag.
4. Wiederholen Sie diese Schritte, falls erforderlich.

#### Gürtel verlängern

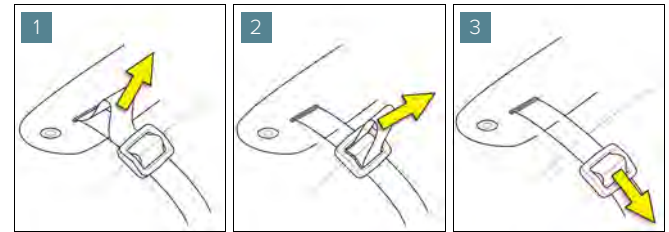

1. Ziehen Sie am hinteren Gurt zu einer Schlaufe hinter der Schnalle.
2. Ziehen Sie die Schlaufe in die Schnalle.
3. Ziehen Sie am unteren Teil des Gurts bis zum Anschlag.
4. Wiederholen Sie diese Schritte, falls erforderlich.

### 3.8.6 Gurt festziehen und lösen

#### Gurt festziehen

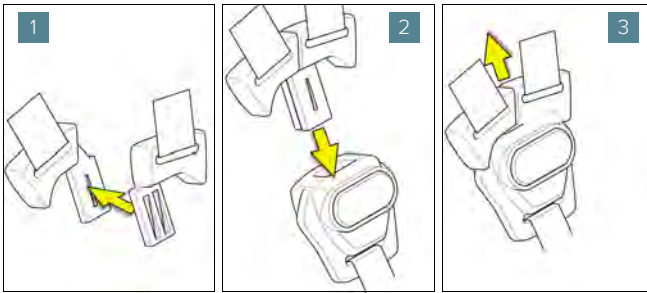

1. Fügen Sie beiden oberen Gurte zusammen. Achten Sie darauf, dass die Teile richtig zusammenpassen.
2. Klicken Sie die beiden Gurte in der Verriegelung fest.
3. Überprüfen Sie, ob die Verriegelung gut fest sitzt.

#### Gurt lösen

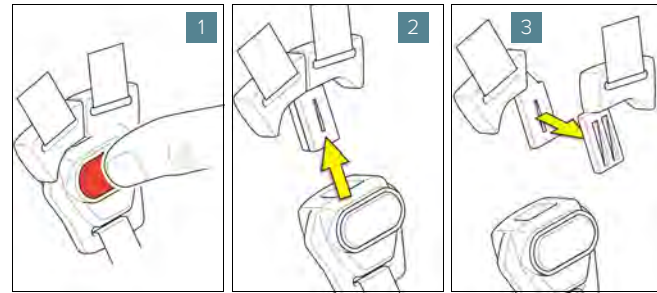

1. Drücken Sie auf den roten Knopf, um die Gurte zu entriegeln; die Gurte lösen sich aus der Verriegelung.
2. Ziehen Sie die Gurte aus der Verriegelung.
3. Öffnen Sie die Schnalle.

### 3.9 Gepäckträger

- Verwenden Sie für Ihr Gepäck vorzugsweise Fahrradtaschen auf beiden Seiten Ihres Fahrrads, um ein optimales Gleichgewicht zu schaffen. Ihr Gazelle-Fachhändler verfügt über ein umfangreiches Sortiment.
- Auf dem Gepäckträger kann ein Kindersitz montiert werden. Für die Beförderung von Kindern siehe auch die Anweisungen in Abschnitt 3.8.3 (Seite 43).



**"GEFAHR"** Für die Montage von Kinder- und Babysitzen wende Sie sich bitte an Ihren Händler.



**"GEFAHR"** Nehmen Sie keine Veränderungen am Gepäckträger oder an dessen Befestigung vor.

- Verwenden Sie Zubehörteile nur nach Rücksprache mit Ihrem Gazelle-Fachhändler. Nicht gut passenden Einzelteile können zu Schäden führen.
- Folgen Sie bei der Montage von Zubehörteilen (z. B. Kindersitz) immer den Anweisungen des jeweiligen Herstellers.
- Achten Sie darauf, dass keine losen Teile in die Nähe von sich bewegenden Teilen (z. B. Hinterrad) gelangen können.
- Achten Sie darauf, dass Zubehörteile am Lenker nicht die Kabel einklemmen.

- Befestigen Sie niemals einen Lenkerkorb oder Träger an einen Aluminiumlenker.
- Achten Sie darauf, dass Ihr Gepäck so festgemacht ist, dass es nicht zwischen sich bewegende oder drehende Teile gelangen kann.
- Transportieren Sie kein schweres Gepäck auf Ihrem Fahrrad. Auf allen Gepäckträgern von Gazelle ist die maximal zulässige Traglast angegeben. Im Zweifelsfall erkundigen Sie sich bei Ihrem Gazelle-Fachhändler nach der maximal zulässigen Traglast.



**"ANMERKUNG"** Der Träger eignet sich nicht zum Befestigen eines Anhängers.

## 3.10 Fahren mit dem Fahrrad



**"GEFAHR"** Verlangsamen Sie bei schwereren Belastungen Ihre Geschwindigkeit. Zu schnelles Fahren mit einem hohen Gewicht kann sich auf das Lenkverhalten und den Bremsweg auswirken und zu gefährlichen Situationen führen.

### 3.10.1 Überprüfung vor der Fahrt



**"GEFAHR"** Überprüfen Sie vor jeder Fahrt die Funktionsweise des Fahrrads. Lesen Sie dazu 'Regelmäßige Überprüfung des Fahrrads', Abschnitt 4.3 (Seite 56).



**"GEFAHR"** Überprüfen Sie vor jeder Fahrt, ob die Gurte fest angebracht sind und die Verschlüsse ordnungsgemäß funktionieren.

### 3.10.2 Erste Erfahrungen sammeln



**"GEFAHR"** Die Position des Lenkers kann sich auf das Lenk- und Bremsverhalten des Fahrrads auswirken. Lesen Sie auch 'Den Lenker einstellen', Abschnitt 3.2.5 (Seite 27).

Möglicherweise ist das Fahrverhalten des Fahrrads anders, als Sie es gewohnt sind.

Nehmen Sie sich ausreichend Zeit, um sich an das neue Fahrverhalten zu gewöhnen. Sammeln Sie erste Erfahrungen mit dem Fahrrad auf einer wenig befahrenen Straße:



**"GEFAHR"** Probieren Sie das Fahrrad erst ohne Kinder und ohne Beladung aus.

- Probieren Sie die verschiedenen Unterstützungsstufen aus. Beginnen Sie mit der niedrigsten Unterstützungsstufe.
- Testen Sie das Fahrrad unter verschiedenen Bedingungen, bevor Sie eine längere Fahrt planen, die mehr von Ihrem Akku erfordert.
- Testen Sie das Lenk- und Bremsverhalten. Sobald Sie sich sicher fühlen, können Sie mit dem Fahrrad am Straßenverkehr teilnehmen. Lesen Sie dazu auch den folgenden Abschnitt 'Mit dem Fahrrad am Straßenverkehr teilnehmen'.

### 3.10.3 Mit dem Fahrrad am Straßenverkehr teilnehmen



**"GEFAHR"** Lesen und verstehen Sie die nachfolgenden Anweisungen, bevor Sie mit dem Fahrrad am Straßenverkehr teilnehmen.

#### Bitte beachten Sie Folgendes bei der Teilnahme am Straßenverkehr:

- In einigen Ländern herrscht Helmpflicht beim Fahrradfahren. Machen Sie sich mit den nationalen, regionalen und örtlichen Sicherheitsvorschriften vertraut, bevor Sie das Fahrrad nutzen (EN 1078 – Helme für Radfahrer usw.)
- Alle Nutzer müssen die örtlichen Vorschriften bezüglich der Nutzung dieses Fahrrads kennen.
- Tragen Sie eng anliegende Kleidung. Vermeiden Sie, dass locker sitzende Kleidung zwischen sich bewegende oder drehende Teile des Fahrrads gelangt.
- Tragen Sie gute und eng sitzende Schuhe mit Profilsohlen. Die Pedale können bei bestimmten Witterungsverhältnissen glatt sein.
- Achten Sie darauf, dass Sie immer gut sichtbar sind. Tragen Sie entsprechende Kleidung.
- Achten Sie darauf, dass Ihr Gepäck so festgemacht ist, dass es nicht zwischen sich bewegende oder drehende Teile gelangen kann.
- Achten Sie darauf, dass Kinder in der Box ordnungsgemäß mit dem Gurt festgeschnallt sind.
- Seien Sie während der Fahrt immer wachsam, und lassen Sie sich nicht ablenken.
- Halten Sie kein Mobiltelefon oder andere tragbare Geräte während der Fahrt fest.
- Geben Sie allgemeingültige Handzeichen für die Änderung Ihrer Fahrtrichtung.
- Fahren Sie nicht Fahrrad, wenn Sie unter Einfluss von Drogen, Medikamenten, Alkohol oder anderen Mitteln stehen, die die Fahrtüchtigkeit beeinträchtigen können.
- Berühren Sie die Brems Scheiben nicht während der Nutzung und innerhalb von 30 Minuten nach Nutzung des Fahrrads. Durch die Nutzung können die Brems Scheiben sehr heiß sein.
- Verwenden Sie Zubehörteile nur nach Rücksprache mit Ihrem Gazelle-Fachhändler. Nicht gut passenden Einzelteile können zu Schäden führen.
- Lassen Sie nach dem Umfallen Ihr Fahrrad immer von Ihrem Gazelle-Fachhändler überprüfen.
- Wenn Ihr Fahrrad umgefallen ist und der Rahmen oder ein anderes Teil verformt ist, dürfen Sie den Rahmen oder das betroffene Teil niemals in die ursprüngliche Form zurückbiegen. Das Material kann (für Sie nicht sichtbar) bereits so beschädigt sein, dass ein hohes Bruchrisiko besteht. Bei einer Verformung ist der Austausch des Rahmens erforderlich. Lassen Sie sich in diesem Fall von Ihrem Gazelle-Fachhändler beraten.

## Die folgenden Aspekte wirken sich auf das Fahrverhalten aus



**"GEFAHR"** Bei häufigem Bremsen kann es zu einer Überhitzung des Bremssystems kommen. Die Bremsfunktion kann beeinträchtigt werden oder ausfallen.

- Die Position des Lenkers kann sich auf das Lenkverhalten des Fahrrads auswirken. Lesen Sie "Den Lenker einstellen", Abschnitt 3.2.5 (Seite 27).
- Machen Sie mit dem Fahrrad keine Bewegungen, die Sie selbst oder andere in Gefahr bringen.
- Machen Sie keine abrupten Lenkbewegungen bei hoher Geschwindigkeit oder bei einem Gefälle.
- Treten Sie nicht in die Pedale, wenn Sie über Hindernisse fahren.
- Treten Sie nicht in die Pedale, wenn Sie durch eine Kurve fahren.
- Fahren Sie durch scharfe Kurven immer mit niedriger Geschwindigkeit.
- Reduzieren Sie die Geschwindigkeit und bremsen Sie früher als gewöhnlich, wenn Sie ein Gefälle hinabfahren.
- Betätigen Sie beim (harten) Bremsen niemals nur Vorderradbremse, sondern immer beide Bremsen gleichzeitig. Wenn Sie nur die Vorderradbremse betätigen, kommt nur das Vorderrad schnell zum Stehen, sodass Sie die Kontrolle verlieren können.

- Bei Regen, Frost, Schnee oder Matsch auf der Straße verlängert sich der Bremsweg. Passen Sie Ihre Geschwindigkeit an diese Verhältnisse an.
- Lassen Sie sich von anderen Fahrzeugen ziehen oder schieben.

### 3.10.4 Faktoren Aktionsradius

#### Faktoren, die sich auf die Reichweite auswirken

Der Aktionsradius des Fahrrads wird von vielen Faktoren beeinflusst, z. B. durch:

- Kraftaufwand des Fahrers;
- Unterstützungsstufe des Motors;
- Geschwindigkeit;
- Schaltverhalten;
- Reifentyp und Reifendruck;
- Alter und Wartungszustand des Akkus;
- Streckenprofil (Steigung/Gefälle) und Streckenzustand (Fahrbahnbelag);
- (Gegen-)Wind;
- Umgebungstemperatur;
- Gewicht des Fahrrads, des Fahrers und der Beladung.

Deshalb ist es nicht möglich, um den Aktionsradius vor Beginn einer Fahrt und während der Fahrt exakt zu bestimmen. Allgemein gilt jedoch Folgendes:

- Bei unveränderter Unterstützungsstufe der Antriebseinheit: Je weniger Kraft Sie aufwenden müssen, um eine bestimmte Geschwindigkeit zu erreichen (z. B. durch optimale Nutzung der Gangschaltung), desto weniger Energie verbraucht die Antriebseinheit und desto größer ist der Aktionsradius einer Akkuladung.
- Je höher die Unterstützungsstufe bei ansonsten gleichen Bedingungen ist, desto kleiner ist der Aktionsradius einer Akkuladung.

# 4. Wartung

## 4.1 Wichtige Sicherheitsinformationen



"GEFAHR" Lesen und verstehen Sie die nachfolgenden Anweisungen, bevor Sie das Fahrrad warten.

### 4.1.1 Vorwarnungen

Bitte beachten Sie Folgendes vor der Wartung:

- Lassen Sie alle Montage- und Einstellarbeiten von Ihrem Gazelle-Fachhändler ausführen.
- Achten Sie bei Einstell-, Wartungs- oder Reinigungsarbeiten darauf, dass Kabel nicht eingeklemmt und/oder geknickt werden dürfen und dass sie nicht durch scharfe Kanten beschädigt werden dürfen.
- Nehmen Sie den Akku aus dem Fahrrad, bevor Sie Arbeiten (z. B. Inspektion, Reparatur, Montage, Wartung) am Fahrrad ausführen.
- Durch die Nutzung der Bremsen können diese sehr heiß werden. Diese dürfen daher während des Gebrauchs und kurz danach (bis 30 Minuten nach Gebrauch) nicht berührt werden.
- Das Fahrrad umfasst Verschleißteile. Überprüfen Sie die für Verschleiß anfälligen Teile regelmäßig gemäß den Anweisungen in diesem Benutzerhandbuch. Wenn verschlissene



Teile nicht rechtzeitig ersetzt werden, kann es zu gefährlichen Situationen kommen.



**"GEFAHR"** Wie alle mechanischen Komponenten ist auch das Fahrrad einem Verschleiß ausgesetzt und empfindlich gegenüber hohen Spannungen. Verschiedene Materialien und Komponenten können auf unterschiedliche Weise auf Ermüdung reagieren.

Wenn die Konstruktionslebensdauer einer Komponente überschritten ist, kann diese Komponente funktionsuntüchtig werden und möglicherweise Verletzungen verursachen. Risse, Kratzer oder Farbveränderungen an stark beanspruchten Teilen zeigen, dass die Lebensdauer des Teils abgelaufen ist und es ersetzt werden muss.

- Damit Sie noch lange unbeschwerte Freude an Ihrem neuen Fahrrad haben, empfiehlt es sich, es gut zu warten und regelmäßig von Ihrem Gazelle-Fachhändler überprüfen zu lassen. Verwenden Sie dazu das beigegefügte Wartungsheft in Kapitel 9. (Seite 74).

## 4.2 Das Fahrrad reinigen



**"GEFAHR"** Verwenden Sie für die Reinigung des Fahrrads keinen Hochdruckreiniger. Durch die Kraft des Wassers können möglicherweise Öl und Fett aus sich drehenden Teilen wie Tretlager und Federung entfernt werden. Außerdem besteht das Risiko, dass Wasser in das elektrische System eindringt, sodass es zu einem Kurzschluss oder einer beschleunigten Energieübertragung kommen kann.

Gehen Sie mit dem Fahrrad niemals in die Autowaschstraße.



**"WARNUNG"** Die Komponenten, einschließlich der Antriebseinheit, dürfen nicht in Wasser getaucht werden.



**"WARNUNG"** Verwenden Sie keine ätzenden Reinigungsmittel oder Lösungsmittel. Diese können die Kunststoffteile wie beispielsweise die Box, die Aufkleber und die Deckschicht beschädigen.

#### 4.2.1 Bevor Sie das Fahrrad reinigen:

- Schalten Sie den Akku **12** und die Antriebseinheit **25** aus:
  - Drücken Sie auf die Ein/Aus-Taste auf dem Akku **41**, oder
  - drücken Sie auf die Ein/Aus-Taste am Bordcomputer **51**.
- Öffnen Sie das Akkus Schloss **44** mit dem Akkuschlüssel **43**.
- Kippen Sie den Akku **12**, und lösen Sie ihn vom Fahrrad.

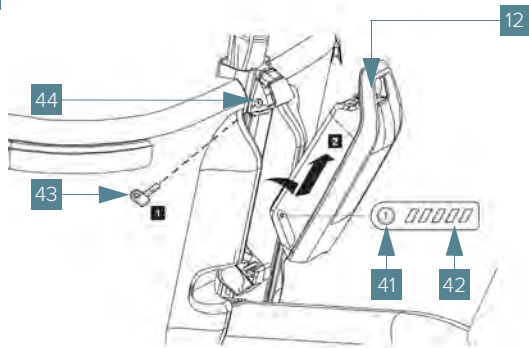

- Legen Sie den Akku **12** auf einen sauberen Untergrund.

#### 4.2.2 Reinigung



**"WARNUNG"** Verwenden Sie niemals einen direkten Wasserstrahl wie beispielsweise einen Gartenschlauch für die elektrischen Teile des Fahrrads (Akku, Motor, Display usw.).

- Spritzen Sie das Fahrrad mit Leitungswasser ab, um groben Schmutz zu entfernen.
- Reinigen Sie das Fahrrad mit einem neutralen, nicht scheuernden Reinigungsmittel (pH-Wert zwischen 6 und 8) und lauwarmem Wasser.
- Lassen Sie das Reinigungsmittel gemäß der Anleitung auf dem Produktetikett einwirken.
- Spülen Sie das Fahrrad gründlich mit Leitungswasser ab. Verwenden Sie vorzugsweise warmes Wasser mit einer Temperatur von ca. 40 °C.
- Wischen Sie das Fahrrad mit einem weichen und sauberen Tuch ab.
- Reinigen Sie den Akku **12** vorsichtig mit einem feuchten, weichen Tuch.
- Bringen Sie den Akku **12** am Fahrrad an:
  - Setzen Sie dazu den Akku mit den Kontakten auf den unterer Halter **48** (der Akku kann in einem Winkel von bis zu 7° schräg zum Rahmen platziert werden).
  - Kippen Sie den Akku bis zum Anschlag im oberer Halter **46**, bis er deutlich hörbar einrastet.

8. Überprüfen Sie in alle Richtungen, ob der Akku fest sitzt.

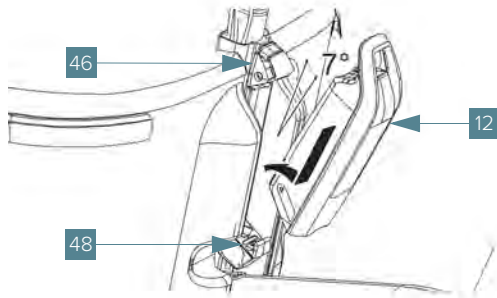

## 4.3 Regelmäßige Überprüfung des Fahrrads

### 4.3.1 Überprüfungsplan des Fahrrads

Häufigkeit	Überprüfung	Maßnahme
Vor jeder Nutzung	Überprüfen Sie, ob sowohl der Frontscheinwerfer <b>35</b> als auch das Rücklicht <b>17</b> funktioniert. Überprüfen Sie die Einstellung des Frontscheinwerfers. Achten Sie darauf, dass die Reflektoren und Lampen sauber sind.	Wenn die Beleuchtung nicht gut funktioniert oder nicht gut eingestellt ist, wenden Sie sich bitte an einen Gazelle-Fachhändler.
	Überprüfen Sie, ob jeder Griff <b>10</b> gut fest sitzt und ob beide ausreichend Halt haben. Lockere Griffe können dazu führen, dass Sie die Kontrolle über das Fahrrad verlieren.	Ersetzen Sie die Griffe, wenn sie locker sitzen oder unzureichend Halt haben. Bitte wenden Sie sich an einen Gazelle-Fachhändler.
	Überprüfen Sie, ob der Akku <b>12</b> ausreichend geladen ist.	Um den Akku zu laden, siehe 'Akku für die Verwendung vorbereiten', Abschnitt 3.3.2 (Seite 32).
	Überprüfen Sie, ob die Reifen <b>23</b> ausreichend Luftdruck haben.	Um den Luftdruck in den Reifen zu erhöhen, siehe 'Luftdruck in den Reifen erhöhen', Abschnitt 4.3.4 (Seite 59).
	Überprüfen Sie, ob der Bremshebel links <b>2</b> und der Bremshebel rechts <b>8</b> gut funktionieren. Überprüfen Sie, ob die Bremsleitungen beschädigt, zerfranst oder geknickt sind.	Um die Handbremsen einzustellen, wenden Sie bitte an einen Gazelle-Fachhändler.

Häufigkeit	Überprüfung	Maßnahme
Vor jeder Nutzung (Fortsetzung)	Überprüfen Sie, ob der Geschwindigkeitssensor <b>34</b> gut montiert ist. Der Speichenmagnet <b>33</b> muss in der Höhe vom Geschwindigkeitssensor <b>34</b> montiert sein.	Um den Geschwindigkeitssensor einzustellen, siehe 'Geschwindigkeitssensor einstellen', Abschnitt 4.3.5 (Seite 60).
Vor jeder Nutzung (Fortsetzung)	Überprüfen Sie, ob der Ständer <b>31</b> funktioniert. Die Teile müssen sich leichtgängig bewegen, und der Ständer muss bei der Betätigung vollständig ein- und ausklappen.	
	Überprüfen Sie, ob der Lenker funktioniert und das Vorderrad sich mitbewegt.	Es darf kein Spielraum dazwischen sein, und die Sicherungsmuttern müssen gut festsitzen.
	Überprüfen Sie, ob der Lenker <b>7</b> , der Sattel <b>13</b> , die Sattelstütze <b>15</b> und beide Räder gut befestigt sind.	Befestigen Sie ggf. den Lenker, den Sattel, die Sattelstütze und die Räder.
Monatlich	Überprüfen Sie Verschleißteile wie Bremsklötze, Bremsscheiben, Speichen und Felgen. Zu wenig Wartung kann zu Schäden führen.	Wenden Sie sich an Ihren Gazelle-Fachhändler, um die nachfolgenden Teile zu überprüfen, einzustellen und ggf. zu ersetzen:
	Bremsscheiben	Siehe Abschnitt 4.3.2, Seite 58
	Bremsleitungen	Siehe Abschnitt 4.3.2, Seite 58
	Speichen und Felgen	Siehe Abschnitt 4.3.3, Seite 59
	Überprüfen Sie alle Befestigungsmittel.	Ziehen Sie Befestigungsmittel fest; für Drehmomente siehe Abschnitt 11.1.1, Seite 91.

Häufigkeit	Überprüfung	Maßnahme
Alle 6 Monate	Überprüfen Sie die Box <b>1</b> , Bänke und Gurte auf Schäden. Überprüfen Sie, ob die Gurte fest angebracht sind und die Verschlüsse ordnungsgemäß funktionieren.	Bitte wenden Sie sich an Ihren Gazelle-Fachhändler.
	Überprüfen Sie die Spannung auf dem Antriebsriemen <b>18</b> .	Um die Spannung des Antriebsriemens einzustellen, wenden Sie bitte an einen Gazelle-Fachhändler.
Jährlich oder nach 3.000 Kilometern	Lassen Sie eine vollständige Inspektion durchführen	Bitte wenden Sie sich an Ihren Gazelle-Fachhändler.
	Lassen Sie die Antriebseinheit technisch überprüfen (u. a. Mechanik, Aktualität der Systemsoftware).	Bitte wenden Sie sich an Ihren Gazelle-Fachhändler.

### 4.3.2 Bremsen überprüfen

#### Bremsklötze

- Überprüfen Sie die Dicke der Bremsklötze.

Wenn diese fast bis zum Metall verschlissen sind, müssen sie ersetzt werden.



**"GEFAHR"** Verschlossene Bremsklötze können das Bremsverhalten stark beeinträchtigen und beschädigen die Brems Scheiben.

#### Bremsscheiben

- Überprüfen Sie die Brems Scheiben auf Verschleiß und/oder Furchen.



**"WARNUNG"** Verschlossene Brems Scheiben oder Furchen in den Brems Scheiben können das Bremsverhalten beeinträchtigen und Geräusche verursachen.

## Bremsleitungen

Wenn sich ein Leck in der Bremsleitung befindet, fällt der Druck ab, sodass Sie nicht mehr bremsen können oder die Bremsleistung beeinträchtigt wird.



**"GEFAHR"** Eine undichte Bremsleitung führt zu einem vollständigen Verlust der Bremsleistung.

- Überprüfen Sie, ob der Druck auf beiden Bremshebeln korrekt ist.

Wenn ein Bremshebel den Griff berühren kann oder Sie Zweifel an der ordnungsgemäßen Funktion der Bremshebel haben, wenden Sie sich bitte an einen Gazelle-Fachhändler.

### 4.3.3 Räder überprüfen

#### Speichen

- Lassen Sie regelmäßig die Speichenspannung von einem Gazelle-Fachhändler überprüfen.

Wenn die Speichenspannung nicht gut ist oder eine Speiche gebrochen ist, kann sich das Rad verformen. Dadurch besteht die Gefahr, dass noch weitere Speichen brechen.

#### Felgen

- Überprüfen Sie die Reifen regelmäßig auf Schlag.

### 4.3.4 Luftdruck in den Reifen erhöhen



**"ANMERKUNG"** Achten Sie immer auf ausreichenden Luftdruck in den Reifen. Schlaffe Reifen bewirken, dass das Fahrradfahren anstrengender wird, der Aktionsradius kleiner wird, die Reifen schneller verschleifen, die Antriebseinheit stärker belastet wird und es schneller zu Verschleiß kommt.

Um den Luftdruck in den Reifen zu erhöhen:

1. Schließen Sie eine Luftpumpe mit Druckanzeige an das Ventil des Reifens an, das Sie aufpumpen möchten.
2. Pumpen Sie den Reifen auf:
  - 3,2 bar für optimalen Fahrkomfort;
  - härter bei höherer Belastung.



**"WARNUNG"** Der maximale Reifendruck ist seitlich auf dem Reifen angegeben (4 bar).

3. Entfernen Sie die Luftpumpe.

### 4.3.5 Geschwindigkeitssensor einstellen

Der Geschwindigkeitssensor und der dazugehörige Speichenmagnet müssen so montiert sein, dass sich der Speichenmagnet bei einer Umdrehung des Rads in einem Abstand von mindestens 5 mm und maximal 17 mm in Höhe des Strichs am Geschwindigkeitssensor entlang bewegt.

#### Geschwindigkeitssensor einstellen:

1. Lösen Sie die Schraube vom Speichenmagnet **33**.
2. Positionieren Sie den Speichenmagnet **33** so, dass er sich bei einer Umdrehung des Rads in einem Abstand von mindestens 5 mm und maximal 17 mm in Höhe des Strichs am Geschwindigkeitssensor **34** entlang bewegt.
3. Befestigen Sie den Speichenmagnet **33**, indem Sie die Schraube festziehen.



**"ANMERKUNG"** Wird nach der Einstellung keine Geschwindigkeit auf dem Bordcomputer angezeigt, wenden Sie sich bitte an einen Gazelle-Fachhändler.

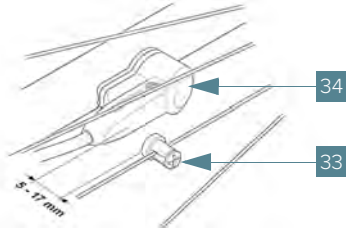



# 5.

## Transport und Lagerung

### 5.1 Transport des Fahrrads und des Akkus



**"GEFAHR"** Lesen und verstehen Sie die nachfolgenden Anweisungen, bevor Sie das Fahrrad und den Akku transportieren.

#### Transport des Fahrrads:

Bitte beachten Sie Folgendes vor dem Transport des Fahrrads und des Akkus:

- Wenn Sie das Fahrrad mit einem Transportmittel transportieren, entfernen Sie immer den Akku, um Schäden und unerwartetes Fahrverhalten zu vermeiden.
- Verwenden Sie Rampen oder eine Verladerampe, um das Fahrrad in das Transportmittel hinein- oder herauszufahren.

#### Transport des Akkus:

- Akkus unterliegen den Anforderungen der Dangerous Goods Regulations (DGR), d. h. den IATA-Gefahrgutvorschriften. Unbeschädigte Akkus können ohne weitere Verpflichtungen auf dem Landweg transportiert werden.
- Versenden Sie Akkus nur dann, wenn das Gehäuse unbeschädigt ist. Kleben Sie offene Kontakte ab, und verpacken Sie den Akku so, dass er sich in der Verpackung nicht bewegt. Weisen Sie den Paketdienst darauf hin, dass es bei der Sendung um einen einwandfreien Akku und gleichzeitig um ein gefährliches Produkt geht. Beachten Sie auch zusätzliche nationale Vorschriften. Für defekte Akkus gelten andere Transportanforderungen.

- Beim Transport von Akkus durch gewerbliche Nutzer oder beim Transport durch Dritte (z. B. Lufttransport oder Transportunternehmen) sind besondere Verpackungs- und Kennzeichnungsanforderungen zu berücksichtigen (z. B. Anforderungen der ADR-Vorschriften). Ggf. kann bei der Vorbereitung der Sendung der Rat eines Gefahrgutexperten eingeholt werden.
- Bei Fragen zum Transport von Akkus wenden Sie sich bitte an Ihren Gazelle-Fachhändler. Bei ihm können Sie auch eine geeignete Transportverpackung bestellen.

## 5.2 Das Fahrrad lagern



**"ANMERKUNG"** Beachten Sie die Lagertemperaturen der verschiedenen Fahrradkomponenten. Schützen Sie Antriebseinheit, Bordcomputer und Akku vor extremen Temperaturen (z. B. bei intensiver Sonneneinstrahlung ohne gleichzeitige Belüftung). Die Komponenten (insbesondere der Akku) können durch extreme Temperaturen beschädigt werden.

### 5.2.1 Das Fahrrad nach Gebrauch abstellen

1. Stellen Sie das Fahrrad immer an einem geeigneten Ort ab.

2. Lassen Sie Kinder niemals allein mit dem Fahrrad. Ihre Finger können zwischen den Speichen/Bremsscheiben eingeklemmt werden, wenn sie am Rad des auf dem Fahrradständer abgestellten Fahrrads drehen.
3. Schalten Sie die elektrische Unterstützung aus.
4. Um Diebstahl vorzubeugen, sollten Sie Ihr Fahrrad immer abschließen und eventuelle lose Zubehörteile vom Fahrrad entfernen.
5. Um Schäden zu vermeiden, stellen Sie das Makki immer auf dem Ständer ab. Lehnen Sie das Makki nicht an einer Wand an.

### 5.2.2 Das Fahrrad für einen längeren Zeitraum lagern

Wenn Sie das Fahrrad für einen längeren Zeitraum (mehr als drei Monate) nicht nutzen, müssen Sie besondere Vorsorgemaßnahmen treffen, wie z. B. die Entnahme des Akkus unter Beachtung der folgenden Anweisungen:

- Beachten Sie die Lagertemperaturen der Komponenten des Fahrrads. Schützen Sie Antriebseinheit, Bordcomputer und Akku vor extremen Temperaturen (z. B. grelles Sonnenlicht ohne ausreichende Belüftung). Die Komponenten (insbesondere der Akku) können durch extreme Temperaturen beschädigt werden.
- Stellen Sie das Fahrrad ab bzw. lagern Sie den Akku bei Temperaturen zwischen 0 °C und 20 °C.

Temperaturen unter  $-10\text{ °C}$  bzw. über  $+60\text{ °C}$  müssen immer vermieden werden. Für eine lange Lebensdauer ist die Lagerung bei einer Umgebungstemperatur von ca.  $20\text{ °C}$  günstig. Achten Sie darauf, dass die maximale Lagertemperatur nicht überschritten wird.

- Stellen Sie das Fahrrad an einem trockenen und gut belüfteten Ort auf. Schützen Sie das Fahrrad vor Feuchtigkeit und Wasser.
- Entnehmen Sie bei ungünstigen Witterungsverhältnissen den Akku, und lagern Sie den Akku bis zur nächsten Verwendung in einem geschlossenen Raum.
- Lagern Sie den Akku immer in einem Raum mit Rauchmeldern, nicht in der Nähe von brennbaren oder leicht entzündlichen Gegenständen und nicht in der Nähe von Wärmequellen.
- Vergewissern Sie sich, dass der Akku einen Ladestand von ca. 30 % bis 60 % hat (2 bis 3 LEDs der Ladeanzeige [42](#) leuchten).



**"ANMERKUNG"** Wenn der Akku längere Zeit im leeren Zustand gelagert wird, kann er trotz der geringen Selbstentladung beschädigt und die Speicherkapazität stark verringert werden.

- Überprüfen Sie den Ladestand nach sechs Monaten. Wenn nur noch eine LED der Ladeanzeige [42](#) leuchtet, laden Sie den Akku wieder auf einen Stand von ca. 30 % bis 60 %.



**"ANMERKUNG"** Es empfiehlt sich nicht, den Akku längere Zeit an das Ladegerät angeschlossen zu lassen.

### 5.3 Diebstahlschutz



**"ANMERKUNG"** Das Fahrrad wird mit einem von ART++ zugelassenen Sicherheitsschloss geliefert. Darüber hinaus ist in den Rahmen eines jeden Fahrrads eine einmalige Rahmennummer eingraviert (Rahmenunterseite). Notieren Sie die Rahmennummer im Wartungsheft. Teilen Sie der Polizei die Rahmennummer mit, wenn Ihr Fahrrad gestohlen wurde. Um Diebstahl zu verhindern, sollten Sie Ihr Fahrrad immer abschließen und den (Reserve-)Schlüssel sicher aufbewahren.

#### Gazelle Connected

Je nach Kauf kann das Fahrrad mit „Gazelle Connected“ ausgestattet sein. Siehe dazu das Dokument „Gazelle Connected App“.

# 6.

## Fehlerbehebung und Reparatur

DE

### 6.1 Sicherheit



"GEFAHR" Lesen und verstehen Sie die nachfolgenden Anweisungen, bevor Sie Reparaturarbeiten ausführen.

**Bitte beachten Sie Folgendes vor der Ausführung von Reparaturarbeiten:**

- Beachten Sie die Originalanweisungen für die Antriebseinheit, den Bordcomputer, das Ladegerät und den Akku.
- Reparaturen am Fahrrad dürfen nur von einem anerkannten Gazelle-Fachhändler ausgeführt werden.
- Nehmen Sie keine Änderungen an der Antriebseinheit vor. Montieren Sie auch keine anderen Vorrichtungen, um die Leistung der Antriebseinheit oder die Geschwindigkeit zu erhöhen. Das kann führen zu:
  - möglicher Reduzierung der Lebensdauer;
  - möglichen Schäden am Fahrrad.

Ihr Anspruch auf Garantie erlischt!

Mit dieser Art von Änderungen gefährden Sie Ihre eigene Sicherheit und die von anderen Verkehrsteilnehmern. Außerdem können diese Änderungen zu hohen Haftungskosten für Sie selbst und möglicherweise zu einer strafrechtlichen Verfolgung führen.

- Öffnen Sie Teile Ihres Fahrrads wie die Antriebseinheit nicht selbst. Das Fahrrad darf nur von qualifiziertem Fachpersonal und nur mit Originalersatzteilen repariert werden. Auf

diese Weise bleibt die Sicherheit des Fahrrads gewährleistet. Bei unbefugtem Öffnen des Fahrrads erlischt der Anspruch auf Garantie.

- Alle an der Antriebseinheit montierten Komponenten und alle anderen Komponenten des Fahrrads dürfen nur durch Komponenten mit einer identischen Konstruktion oder durch Komponenten, die vom Fahrradhersteller speziell für dieses Fahrrad zugelassen sind, ersetzt werden. Dadurch wird das Fahrrad vor Überbelastung und Beschädigung geschützt.
- Verwenden Sie für die Befestigung von Lenker, Lenkervorbau, Sattel, Sattelstütze, Räder usw. immer Originalbefestigungsmittel, und beachten Sie ggf. die Anweisungen für eine korrekte Befestigung.
- Entnehmen Sie den Akku, bevor Sie Wartungs- und Reparaturarbeiten am Fahrrad ausführen.
- Sollten Sie Öl oder Fett verwenden, achten Sie darauf, dass es nicht auf die Bremscheiben oder Felgen kommt. Dadurch kann die Wirkung beeinträchtigt oder sogar aufgehoben werden.

## 6.2 Probleme erkennen und lösen

Problem	Ursache	Behebung
Die Tretuntersützung startet nicht.	Der Akku <a href="#">12</a> ist leer.	Laden Sie den Akku auf. Siehe Abschnitt 3.3.2 (Seite 32).
	Die Steckerpole sind möglicherweise unzureichend eingefettet.	Wenden Sie sich an einen Gazelle-Fachhändler, um zu überprüfen, ob das die Ursache ist.
Die Hinterradbremse <a href="#">21</a> und/oder Vorderradbremse <a href="#">39</a> geben ein piependes Geräusch von sich.	Bei der Inbetriebnahme können die Scheibenbremsen ein piependes Geräusch von sich geben, weil Bremsklötze und Bremsscheiben nicht eingebremst sind.	Die Bremsklötze müssen vom Nutzer eingebremst werden.  Wenn das Problem bestehen bleibt, können Nutzer mit niedriger Geschwindigkeit und leicht betätigten Bremsen fahren, um die Komponenten besser aufeinander abzustimmen.  Wenn das Problem nicht gelöst wird, wenden Sie sich bitte an einen Gazelle-Fachhändler.
Drei LEDs von der Ladeanzeige <a href="#">42</a> blinken.	Der Akku <a href="#">12</a> befindet sich außerhalb des Ladetemperaturbereichs.	Lösen Sie den Akku <a href="#">12</a> vom Ladegerät <a href="#">70</a> , und lassen Sie ihn auf Temperatur kommen.  Schließen Sie den Akku erst wieder an das Ladegerät an, wenn er die zulässige Ladetemperatur erreicht hat (zwischen 0 °C und 40 °C).
Der Akku <a href="#">12</a> ist schnell leer.	Die Aufnahmekapazität vom Akku <a href="#">12</a> hat abgenommen.	Lesen Sie Abschnitt 3.10.4 (Seite 50), und überprüfen Sie, ob einer der Faktoren in Betracht genommen werden kann.  Ersetzen Sie den Akku <a href="#">12</a> . Bitte wenden Sie sich an einen Gazelle-Fachhändler.
Das Fahrrad bremsst nicht gut.	Die Bremsen sind nicht gut eingestellt oder verschlissen.	Ersetzen oder überprüfen Sie die Bremsen.  Bitte wenden Sie sich an einen Gazelle-Fachhändler.

### 6.3 FAQ (Fragen und Antworten)

Frage/Problem	Behebung
<b>Akku</b>	
Der Akku lädt nicht.	Überprüfen Sie, ob der Akku ordnungsgemäß angeschlossen ist und ob die Steckdose funktioniert. Beachten Sie die korrekte Anschlussreihenfolge: <ul style="list-style-type: none"> <li>• Schließen Sie zuerst das Ladegerät an die Steckdose an.</li> <li>• Schließen Sie danach den Akku an das Ladegerät an.</li> </ul> Schließen Sie den Akku niemals direkt an eine Steckdose an. <ul style="list-style-type: none"> <li>• Vergewissern Sie sich, dass die Akkupole nicht verschmutzt sind.</li> </ul>
Der Akku lädt nicht mehr vollständig.	Bitte wenden Sie sich an einen Gazelle-Fachhändler.
Die Reichweite ist zu klein.	Die folgenden Faktoren können sich auf die Reichweite auswirken: Beladung, Reifendruck, Fahrgegebenheiten, Witterungsverhältnisse, aktives Fahr- und Schaltverhalten.
<b>Antriebseinheit</b>	
Die Antriebseinheit gibt ein Knackgeräusch von sich.	Überprüfen Sie, ob die Schrauben der Antriebseinheit eingefettet sind. <ul style="list-style-type: none"> <li>• Versehen Sie die Köpfe der Schrauben an der Rückseite des Kettenkastenbügels mit Fett.</li> <li>• Überprüfen Sie das Drehmoment der Schrauben (35 Nm).</li> </ul>
Der Motor stoppt.	Bitte wenden Sie sich an einen Gazelle-Fachhändler.
<b>Bordcomputer</b>	
Der Bordcomputer zeigt keine Geschwindigkeit an.	Überprüfen Sie, ob der Geschwindigkeitssensor gut positioniert ist; siehe 'Geschwindigkeitssensor einstellen', Abschnitt 4.3.5 (Seite 60). Der Speichenmagnet muss sich bei einer Umdrehung des Rads in einem Abstand von mindestens 5 mm und maximal 17 mm in Höhe des Strichs am Geschwindigkeitssensor entlang bewegen. Vergewissern Sie sich, dass die Befestigung nicht zu straff ist.

Frage/Problem	Behebung
Der Bordcomputer fällt aus.	Überprüfen Sie, ob die Kabel ordnungsgemäß angeschlossen sind und ob Kabel frei liegen. Vergewissern Sie sich, dass die Befestigung nicht zu straff ist.
Hat das Fahrrad auch eine Schiebehilfe?	Ja. Die Verwendung der Schiebehilfe <b>WALK ASSIST</b> ist in 'Schiebehilfe Walk Assist', Abschnitt 3.7.3 (Seite 40) beschrieben.
Der Bordcomputer reagiert nicht, wenn ich auf die Knöpfe drücke.	Überprüfen Sie, ob die Kabel ordnungsgemäß angeschlossen sind und ob Kabel frei liegen. Vergewissern Sie sich, dass die Befestigung nicht zu straff ist. Überprüfen Sie, ob der Akku vollständig geladen ist.



## 7.

## Umwelt und Entsorgung

**7.1 Elektrische Komponenten entsorgen**

Dieses Symbol auf dem Gerät, auf den Zubehörteilen oder auf der Verpackung weist darauf hin, dass dieses Gerät nicht als unsortierter Hausmüll behandelt werden darf. Das Gerät muss separat entsorgt werden.

Bringen Sie das Gerät zu einer Sammelstelle für das Recycling von Elektroschrott und elektronischen Geräten innerhalb der EU und in anderen europäischen Ländern, die über getrennte Sammelsysteme für Elektroschrott und elektronische Geräte verfügen.

Wenn Sie das Gerät ordnungsgemäß entsorgen, tragen Sie dazu bei, potenzielle Gefahren für die Umwelt und die Gesundheit von Menschen zu vermeiden, die ansonsten durch unsachgemäße Handhabung von Altgeräten entstehen würden.

Das Recycling von Materialien trägt zur Erhaltung unserer natürlichen Ressourcen bei. Deshalb dürfen alte elektrische und elektronische Geräte nicht mit dem unsortierten Hausmüll entsorgt werden.

**7.2 Verpackungsmaterial entsorgen**

Die Verpackung ist aus umweltfreundlichen Materialien hergestellt und kann bei den örtlichen Recyclingeinrichtungen abgegeben werden.

Wenn Sie die Verpackung und den Verpackungsabfall ordnungsgemäß entsorgen, tragen Sie dazu bei, potenzielle Gefahren für die Umwelt und die Gesundheit von Menschen zu vermeiden.

### **7.3 Akkus und Batterien entsorgen**

Das Fahrrad enthält einen Akku und einen Bordcomputer mit einer Batterie.

Akkus und Batterien dürfen nicht mit dem Hausmüll entsorgt werden. Sie können Giftstoffe enthalten und unterliegen besonderen Vorschriften.

Bringen Sie unbenutzte Akkus und Batterien immer zu einer dafür vorgesehenen Sammelstelle. Kleben Sie vor der Entsorgung von Akkus die Kontaktflächen der Akkupole mit Klebeband ab.

Fassen Sie stark beschädigte Akkus nicht mit bloßen Händen an, weil Elektrolytflüssigkeit austreten und Hautreizungen verursachen kann.

Lagern Sie den defekten Akku an einem sicheren Ort an der frischen Luft. Kleben Sie ggf. die Pole ab, und informieren Sie Ihren Gazelle-Fachhändler. Dieser hilft Ihnen bei der fachgerechten Abfallentsorgung.

Laut EU-Verordnungen müssen ausgediente Elektrogeräte und defekte oder verbrauchte Akkus/Batterien separat entsorgt und auf umweltverträgliche Weise recycelt werden.

Geben Sie nicht ausgediente Akkus bei einem anerkannten Fahrradhändler ab.

## 8.

# Garantie

Koninklijke Gazelle N.V. gewährt Garantie auf eventuelle Konstruktions- und Materialmängel und/oder Lackschäden an Ihrem Gazelle Fahrrad unter nachfolgenden Bedingungen (siehe auch [www.gazelle.de/service](http://www.gazelle.de/service)):

### 8.1 Garantiezeiträume

- Der Garantiezeitraum beginnt mit dem Datum des Fahrradkaufs.
- Während der geltenden Garantielaufzeit(en) werden alle Bauteile, bei denen laut Gazelle nachweislich ein Material- und Konstruktionsmangel vorliegt, im Ermessen von Gazelle entweder repariert oder ersetzt.
- Gazelle gewährt fünf Jahre Garantie auf Material- und Konstruktionsmängel an Rahmen und ungefederten Vorderradgabeln.
- Gazelle gewährt zwei Jahre Garantie auf Material- und Konstruktionsfehler an der Box.
- Für gefederte Vorderradgabeln gilt ein Garantiezeitraum von fünf Jahren auf Material- und Konstruktionsmängel.
- Auf die Lackierung von Rahmen und Vorderradgabeln gegen Rostbildung von innen heraus gewährt Gazelle fünf Jahre Garantie.
- Auf Rostbildung an verchromten und sonstigen lackierten Bauteilen gewährt Gazelle zwei Jahre Garantie.
- Auf Material- und Konstruktionsmängel an Bauteilen gewährt Gazelle zwei Jahre Garantie.

- Der Austausch von Bauteilen ist im Sinne einer Garantieleistung nur innerhalb der Standardgaranziezeit des Fahrrads möglich.

## 8.2 Übertragbarkeit

Die Werksgarantie kann nur auf Vorlage des Originalkaufbelegs in Anspruch genommen werden. Die Werksgarantie ist übertragbar, sofern weiterhin der Garantieschein (der Originalkaufbeleg) vorgelegt wird.

## 8.3 E-Bike-Akkus

Auf den Akku gewährt Gazelle zwei Jahre Garantie. Die Akkukapazität nimmt mit der Zeit und der Anzahl erfolgter Ladezyklen ab. Die Garantie erstreckt sich nicht auf diese Kapazitätsabnahme. Wenden Sie sich bei Problemen mit dem Akku immer an Ihren Gazelle-Fachhändler.

Nach Ablauf der Akkulebensdauer ist dieser an Ihren Gazelle-Fachhändler zurückzugeben. Dieser trägt die Verantwortung für das korrekte Recycling.

## 8.4 Ausschluss

In nachfolgenden Fällen ist die Anwendung vorstehender Garantiebestimmungen ausgeschlossen. Im Einzelnen greift die Garantie nicht bei:

- Schäden infolge der Nichtbeachtung von Sicherheitshinweisen oder Gebrauchsanleitungen.

- Üblichem Verschleiß an Bauteilen oder unsachgemäßer Einstellung unter anderem der Reifen, Kette, Bremsen, Kabel, Zahnkränze und/oder Kettenschaltung.
- Nicht erfolgter regelmäßiger Wartung und Instandsetzung des Fahrrads durch einen anerkannten Gazelle-Fachhändler.
- Veränderungen am Originalzustand, z. B. durch den Einsatz nicht zugelassener Gazelle Bauteile und/oder Zubehörteile.
- Unsachgemäßer und/oder mit mangelnder Sorgfalt bzw. nicht seinem Verwendungszweck entsprechend erfolgter Verwendung, z. B. bei Radrennen und/oder gewerbsmäßigen Aktivitäten.
- Schäden infolge der Nichtbeachtung des Benutzerhandbuchs.
- Schäden infolge des Transports auf u. a. Fahrradträgern.
- Fortgesetzte Verwendung des Fahrrads bei einem bereits festgestellten Schaden und/oder Mangel, wobei die fortgesetzte Verwendung den Schaden verschlimmert.

## 8.5 Garantiefälle

Reklamationen und Garantieanträge sind an Ihren Gazelle-Fachhändler zu richten. Bei Reklamationen oder Fragen zur Garantie ist Ihr Gazelle-Fachhändler immer der erste zuständige Ansprechpartner, da dort der Kaufvertrag abgeschlossen wurde.

Daraufhin wird Gazelle abschließend beurteilen, ob ein Garantiefall vorliegt. Ihr Fachhändler übersendet Gazelle unter Angabe der Reklamation das betreffende Bauteil mitsamt Kaufbeleg.

Ihr Fachhändler kann Ihnen eventuelle Montage- bzw. Demontagekosten in Rechnung stellen.

Ihr Fachhändler kann Ihnen eventuelle Kosten für den Versand des Fahrrads und/oder von Bauteilen an Gazelle in Rechnung stellen.

## **8.6 Haftung**

Eine Anerkennung eines von den vorliegenden Garantiebestimmungen gedeckten Garantiefalls durch Gazelle stellt ausdrücklich keine Haftungsanerkennung für eventuell erlittene Schäden des Eigentümers oder Dritter seitens Gazelle dar. Jedwede Haftung von Gazelle für Folgeschäden wird hiermit ausdrücklich ausgeschlossen.

Die Haftung von Gazelle beschränkt sich auf die vorliegenden Garantiebestimmungen, soweit nicht verbindliche rechtliche Vorschriften etwas anderes bestimmen.

## **8.7 Haftungsausschluss**

Selbstverständlich hat Gazelle die vorliegende Garantiebedingungen mit großer Sorgfalt verfasst. Eine Haftung aufgrund von Druck- und Setzfehlern ist jedoch ausgeschlossen.

# 9.

## Wartungsheft

Damit Sie noch lange unbeschwerte Freude an Ihrem neuen Fahrrad haben, empfehlen wir Ihnen, es gut zu warten und regelmäßig von Ihrem Gazelle-Fachhändler überprüfen zu lassen. Verwenden Sie dafür dieses Wartungsheft.

Regelmäßige Wartungen helfen, Verschleiß und teure Reparaturen zu vermeiden.

**Modellinformationen**

Modell	
Rahmennummer	
Seriennummer Antrieb	
Seriennummer Akku	
Seriennummer Bordcomputer	
Seriennummer Aufladegerät	
Name Gazelle-Fachhändler	
Kaufdatum	

**Eigentümerdaten**

Name	
Anschrift	
Land	

**Wartung****500 km (oder nach 3 Monaten)****Wartungsbeschreibung**

---

**Reparaturen**

---

Anmerkungen:

Datum:

Kilometerstand:

Gazelle-Fachhändler:

Unterschrift



**Wartung** 1.500 km (oder nach 10 Monaten)

**Wartungsbeschreibung**

**Reparaturen**

Anmerkungen:	Datum:	Kilometerstand:	Gazelle-Fachhändler:	Unterschrift

DE

**Wartung****3.000 km (oder nach 18 Monaten)****Wartungsbeschreibung**

---

**Reparaturen**

---

Anmerkungen:

Datum:

Kilometerstand:

Gazelle-Fachhändler:

Unterschrift

**Wartung****4.500 km (oder nach 24 Monaten)****Wartungsbeschreibung****Reparaturen**

Anmerkungen:	Datum:	Kilometerstand:	Gazelle-Fachhändler:	Unterschrift

**Wartung**

Kilometer:

**Wartungsbeschreibung****Reparaturen**

Anmerkungen:	Datum:	Kilometerstand:	Gazelle-Fachhändler:	Unterschrift

## Wartung

Kilometer:

### Wartungsbeschreibung

### Reparaturen

Anmerkungen:	Datum:	Kilometerstand:	Gazelle-Fachhändler:	Unterschrift

**Wartung**

Kilometer:

**Wartungsbeschreibung****Reparaturen**

Anmerkungen:	Datum:	Kilometerstand:	Gazelle-Fachhändler:	Unterschrift

## Wartung

Kilometer:

---

### Wartungsbeschreibung

---

---

### Reparaturen

---

Anmerkungen:	Datum:	Kilometerstand:	Gazelle-Fachhändler:	Unterschrift

# 10.

## Ersatzteile

DE



Teil	Artikelnummer	Artikelbeschreibung
Vorderrad (20")	4525156119601	
Felge (20")	350515640	
Vorderradnabe	469119600	
Hinterrad (26") Trekking (Urban)	4525157223101	
Hinterrad (26") Cargo (Load)	4525157223201	
Felge (26")	350515740	
Hinterradnabe Trekking (Urban)	469223100	
Hinterradnabe Cargo (Load)	469223200	
Mantel (20")	500805200	BUB 55-406 SCHWARZ/SCHWARZ SCHWALBE BIG APPLE
Schlauch (20")	508000800	BIB COMPACT 57-406 50815
Mantel (26")	500805300	BUB 55-559 SCHWARZ/SCHWARZ SCHWALBE BIG APPLE
Schlauch (26")	505063300	BIB. 40/62-559 DUNLOP 40 MM
Kettenschutz	525440100	
Antriebsriemen	455411100	
Zahnkranz vorne	457109700	
Zahnkranz hinten	457108700	
Lenkerrohr	210137100	
Lenkervorbau	250184000	
Griff links	540278500	

Teil	Artikelnummer	Artikelbeschreibung
Griff rechts	540278600	
Griffbolzen	390960000	
Display Purion	998503600	
Dreheinsteller City (Urban)	701201000	
Dreheinsteller Cargo (Load)	701201200	
Sattelstütze-Set	380341300	
Schnellkupplung	513111000	
Vorderradbremse	448322700	
Bremsblock Vorderradbremse		Tektro Q11TS oder vergleichbar
Hinterradbremse	448322600	
Bremsklotz Hinterradbremse		Tektro Q11TS oder vergleichbar
Pedale	458716200	
Frontscheinwerfer	444410800	
Frontscheinwerferkabel	998108100	
Rücklicht	447191400	
Kurbel links	371319400	
Kurbel rechts	371319300	

Teil	Artikelnummer	Artikelbeschreibung
Schutzblech vorne	31114300199	
Schutzblech hinten	31114900199	
Gewindestift hinten	312173000	
Gewindestift vorne	312173100	
Hinterradsensor	998200100	
Hinterradmagnet	998200200	
Schloss	475405900	
Gepäckträger	313028600	
Gepäckträger Deckblau (Urban)	313028787099	
Gepäckträger Deckweiß (Load)	313028732299	
Lenkerrohr	206447900	
Lenkstange	238107400	
Montagematerial Lenkstange	238107280	
Lenkstangenführung	238106600	
Montageschraube für Lenkstangenführung	390408400	
Steuersatz	385790500	
Steuersatzabstandshalter	211254500	

Teil	Artikelnummer	Artikelbeschreibung
Unterrohr	552007100	
Oberseite Box	552007200	
Stoßfänger links hinten	653120700	
Stoßfänger rechts hinten	653120800	
Stoßfänger links vorne	653120500	
Stoßfänger rechts vorne	653120600	
Sitzbank hinten	472540200	
Gummibodenmatte	222805000	
Gurt-Set hinten	214113200	
Doppelfußständer	463409800	

# 11.

## Technische Daten

### 11.1 Technische Daten

Fahrradtyp	Makki Urban	Makki Load
Verwendungszweck	Familienlastenrad	Familienlastenrad
Leergewicht Fahrrad [kg]	52	52
Ladefähigkeit [kg]	148	198
Maximales Gesamtgewicht, einschließlich Fahrrad und Fahrer [kg]	200	250
Umgebungstemperatur bei Verwendung	-5° bis +40°C	-5° bis +40°C
Die A-bewertete Lärmemission in Höhe des Ohres des Fahrers [dB]	< 70	< 70

Akku	PowerPack 400	PowerPack 500
Fahrradtyp	Makki Urban und Makki Load	
Produktnummer	BBS265	BBS275
Verwendungstemperatur	-5° bis +40°C	-5° bis +40°C
Lagertemperatur	-10° bis +60°C	-10° bis +60°C
Zulässige Umgebungstemperatur beim Laden	0 °C bis +40 °C	0 °C bis +40 °C
Nennspannung [V]	36	36
Nennkapazität [Ah]	11	13,4
Energie [Wh]	400	500
Gewicht [kg]	2,5	2,6
Schutzklasse	IP54 (Staub- und Spritzwasserschutz)	IP54 (Staub- und Spritzwasserschutz)

Antriebseinheit	Active Line Plus	Performance Line Cruiser
Fahrradtyp	Makki Urban	Makki Load
Produktnummer	BDU350	BDU250P
Nenndauerleistung [W]	250	250
Drehmoment am Antrieb [max. Nm]	50	65
Nennspannung [V]	36	36
Betriebstemperatur	-5° bis +40°C	-5° bis +40°C
Lagertemperatur	-10° bis +50°C	-10° bis +50°C
Gewicht [kg]	± 4	± 4
Schutzklasse	IP54 (Staub- und Spritzwasserschutz)	IP54 (Staub- und Spritzwasserschutz)

### Beleuchtung

Fahrradtyp	Makki Urban	Makki Load
Spannung [V]	12	12
Höchstleistung:		
• Frontscheinwerfer [W]	• 8,4 / 17,4	• 8,4 / 17,4
• Rücklicht [W]	• 0,6 / 0,6	• 0,6 / 0,6

**11.1.1 Drehmomente**

Befestigung	Drehmoment [Nm]
Zentrale Lenkerschraube	28
Lenkervorbau auf Lenkerrohr	9-10
Lenkervorbauwinkel	15-18
Schraube Unterseite Lenkervorbau	6-8
Lenker auf Lenkervorbau	5-6
Motorschrauben	28
Torx-Motorschrauben	9
Griffschrauben	5
Kurbelschrauben	50
Kontermutter Kettenrad	25
Vorderradmuttern	23,5 ±3,5
Hinterradmuttern	35
Rahmenbefestigungen	15-20
Unterrohrbefestigung	10
Oberrohrbefestigung	5
Stoßfängerbefestigung	1-2
Ständerbefestigung	15-20

Befestigung	Anleitung
Lenkstangengelenk	Mit Loctite versehen
Rahmenbefestigung	Mit Loctite versehen
Boxbefestigung	Mit Loctite versehen
Lenkstangenmuttern	Konträr drehen

# Informations de sécurité

## Le Makki est conforme aux exigences de sécurité.

Assurez-vous d'avoir lu et compris ce Manuel de l'utilisateur, en particulier toutes les instructions de sécurité, avant d'utiliser le Makki Gazelle.



«REMARQUE» Dans ce manuel, « vélo » est le seul autre terme utilisé pour désigner le Makki Gazelle .

Tenez compte de toutes les indications. Cela évite l'incendie, les explosions, les chocs électriques ou autres dangers pouvant entraîner des dommages aux propriétés et/ou des accidents graves.

Le vélo ne peut être utilisé que par des personnes qui ont lu et compris le contenu de ce manuel d'utilisation dans son entièreté.



«REMARQUE» Veillez à maîtriser la conduite du vélo. Voir «Rouler avec le vélo», paragraphe 3.10 (page 48)



## Symboles de sécurité

Les symboles de sécurité suivants sont utilisés dans ce manuel :



«**DANGER**» désigne un danger avec un niveau de risques moyen qui, s'il n'est pas évité, peut entraîner une blessure grave.



«**AVERTISSEMENT**» désigne un danger avec un niveau de risques faible qui, s'il n'est pas évité, peut entraîner une blessure légère à modérée, des dommages matériels ou environnementaux.



«**REMARQUE**» désigne des informations considérées importantes mais qui n'impliquent pas de danger.

## Avertissements



«**DANGER**» tringle de guidon **La** ne doit pas être utilisée comme appui pour monter sur le vélo. Les enfants ne doivent pas non plus s'y appuyer.



«**DANGER**» Le vélo contient des pièces rotatives et mobiles. Veillez à ce que les parties du corps, cheveux ou vêtements soient éloignés des pièces rotatives (roues, disques de freins et pignons). Ne portez pas de vêtements larges qui pourraient rester coincés dans des parties mobiles.



«**AVERTISSEMENT**» Tenez compte de la température de fonctionnement des différentes pièces. Protégez le groupe propulseur, l'ordinateur de bord et la batterie contre les températures extrêmes (par ex. dues à un ensoleillement intensif sans ventilation). Cela peut abîmer les pièces (en particulier la batterie).

## Il s'agit du « Traduction de la Notice Originale » en français.

Conservez ce manuel pour une utilisation à venir et transmettez-le au prochain utilisateur du vélo.

La version la plus récente de ce manuel est disponible sur :  
**[www.gazellebikes.com/fr-fr/service/brochure-et-manuels](http://www.gazellebikes.com/fr-fr/service/brochure-et-manuels)**.

La documentation, les instructions d'utilisation et les informations peuvent être commandées par téléphone au +33 80 508 4199.

2020-12-07 | Version 1.1

## Vidéos

Des vidéos apportant davantage d'informations sur le Makki et ses accessoires sont disponibles via ce code QR.



QR-code FR



QR-code BE

# Table des matières

<b>Informations de sécurité</b> .....	2
<b>Table des matières</b> .....	5
<b>1.</b>	
<hr/>	
<b>Introduction</b> .....	8
1.1 Description de l'utilisateur .....	8
1.2 Utilisation visée .....	8
1.3 Utilisation impropre .....	9
1.4 Contact.....	10
<b>2.</b>	
<hr/>	
<b>Aperçu pièces</b> .....	12
2.1 Batterie.....	14
2.2 Tableau de bord .....	16
2.3 Chargeur.....	18
2.4 Bac.....	20
<b>3.</b>	
<hr/>	
<b>Utiliser le Makki</b> .....	22
3.1 Avertissement avant utilisation .....	22
3.2 Réglage avant la première utilisation .....	22
3.2.1 Utilisation de la béquille .....	23
3.2.2 Réglage de la hauteur de la selle .....	24
3.2.3 Réglage de la profondeur de la selle .....	26

3.2.4	Réglage de l'angle de la selle .....	27
3.2.5	Réglage du guidon .....	27
3.2.6	Réglage fourche avant télescopique .....	30
3.3	Utiliser la batterie .....	30
3.3.1	Informations de sécurité importantes .....	30
3.3.2	Préparer la batterie avant utilisation .....	32
3.3.3	Vérifier la position de la batterie .....	35
3.4	Fonctionnement des leviers de frein .....	35
3.5	Utilisation des vitesses .....	36
3.6	Éclairage .....	37
3.7	Tableau de bord .....	37
3.7.1	Éteindre/allumer le groupe propulseur .....	37
3.7.2	Sélection du niveau d'assistance .....	39
3.7.3	Walk Assist .....	40
3.7.4	Autres fonctions .....	41
3.8	Bac .....	42
3.8.1	Charge générale .....	42
3.8.2	Transport de marchandises .....	43
3.8.3	Transport d'enfants dans le bac .....	43
3.8.4	Attacher les enfants dans le bac .....	44
3.8.5	Raccourcir ou allonger la ceinture .....	45
3.8.6	Verrouiller et déverrouiller la ceinture .....	46
3.9	Porte-bagage .....	47
3.10	Rouler avec le vélo .....	48
3.10.1	Vérifiez votre vélo avant de l'utiliser .....	48
3.10.2	Première expérience .....	48

3.10.3	S'insérer dans la circulation avec le vélo .....	48
3.10.4	Facteurs ayant une influence sur la portée .....	50

## 4.

<b>Entretien</b> .....	51
4.1 Informations de sécurité importantes .....	51
4.1.1 Avertissements .....	51
4.2 Nettoyage du vélo .....	52
4.2.1 Avant de nettoyer le vélo : .....	53
4.2.2 Nettoyage .....	53
4.3 Contrôle périodique du vélo .....	55
4.3.1 Tableau de contrôle du vélo .....	55
4.3.2 Vérifier les freins .....	57
4.3.3 Vérifier les roues .....	57
4.3.4 Ajuster la pression des pneus .....	58
4.3.5 Ajuster le capteur de vitesse .....	58

## 5.

<b>Transport et stockage</b> .....	59
5.1 Transport du vélo et de la batterie .....	59
5.2 Ranger le vélo .....	60
5.2.1 Garer le vélo après utilisation .....	60
5.2.2 Stocker le vélo pour une période prolongée .....	60
5.3 Prévention du vol .....	61

**6.**

<b>Résolution des problèmes et réparation</b> .....	62
6.1 Sécurité .....	62
6.2 Identifier et solutionner les problèmes .....	64
6.3 FAQ (questions et solutions) .....	65

**7.**

<b>Environnement et enlèvement</b> .....	67
7.1 Enlèvement des composants électriques .....	67
7.2 Enlèvement des matériaux d'emballage.....	67
7.3 Enlèvement des batteries et piles.....	68

**8.**

<b>Garantie</b> .....	69
8.1 Délais .....	69
8.2 Transférable .....	70
8.3 Batterie du vélo électrique .....	70
8.4 Exclusions.....	70
8.5 Réclamations de garantie .....	70
8.6 Responsabilité.....	71
8.7 Clause de non-responsabilité.....	71

**9.**

<b>Livret d'entretien</b> .....	72
---------------------------------	----

**10.**

<b>Pièces de réserve</b> .....	82
--------------------------------	----

**11.**

<b>Données techniques</b> .....	87
11.1 Caractéristiques techniques .....	87
11.1.1 Couple de serrage .....	89

# 1.

## Introduction

### 1.1 Description de l'utilisateur

Ce document est destiné à l'utilisateur du Makki Gazelle. Le vélo ne peut être utilisé que par un(e) cycliste compétent(e) qui a lu et compris entièrement le contenu de ce manuel d'utilisation.

Le Makki est destiné à une utilisation dans les pays européens suivants :

Pays-Bas, Belgique, Allemagne, France, Grande Bretagne, Autriche, Danemark et Suède.

### 1.2 Utilisation visée

Le Makki est destiné à une utilisation sur la voie publique, en tant que moyen de transport et à des fins récréatives.

**Le vélo peut uniquement être utilisé comme suit :**

- un poids total de 200 kg (Makki Urban) 250 kg (Makki Load), y compris le poids du vélo. Pour les charges autorisées, voir chapitre «Données techniques».
- Les sangles doivent être utilisées correctement.
- Le transport de bébés dans certains types de chaises de bébé, avec des accessoires Gazelle. Consultez votre spécialiste Gazelle.
- Ne dépassez pas la vitesse de 25 km/h.
- Empruntez des voies régulières. Voir également «Rouler avec le vélo», paragraphe 3.10 (page 48).

### 1.3 Utilisation impropre



«REMARQUE» En cas d'utilisation impropre avérée, la garantie Gazelle devient caduque.

**Dans les cas d'utilisation impropres suivants, le vélo peut être endommagé et par conséquent présenter un danger pour le/la cycliste, les passagers et les autres usagers de la route :**

- Circulation hors route.
- Montée ou descente sur les trottoirs.
- Surcharge du vélo, par exemple en transportant un ou plusieurs adultes dans le bac ;
- Monter dans le bac pendant la conduite.
- Le Makki n'est pas adapté pour une utilisation avec une remorque.

**Les cas d'utilisation suivants peuvent présenter un danger pour le/la cycliste, les passagers et les autres usagers de la route :**

- Rouler avec des objets qui dépassent du bac.
- Rouler sans les mains.
- Rouler avec une béquille non repliée.
- Rouler avec la selle sortie plus haut que la hauteur maximale autorisée.
- Rouler dans le noir sans éclairage en état de fonctionnement.

- Retirer des pièces d'origine et/ou monter des pièces qui ne sont pas d'origine.

**Dans les cas d'utilisation ci-dessous, les pièces du vélo peuvent être endommagées :**

- Peindre des pièces ou y apposer des autocollants.
- Soumettre le vélo à une exposition prolongée non protégée aux intempéries (rayons UV, environnement salin).
- Faire reposer le bac contre une surface dure ou rugueuse, par exemple un mur en pierres.
- Exercer une pression avec un objet pointu sur le bac.

**Les utilisations ci-dessous sont interdites par la loi :**

- Transport de marchandises dangereuses (telles que gaz, essence, etc.).

## 1.4 Contact

### Service

Pour le service, contactez votre concessionnaire Gazelle.

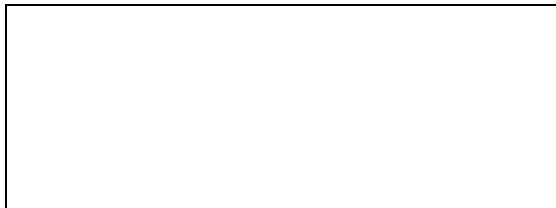

### Entraînement électrique

Pour une assistance technique relative à la batterie, le groupe propulseur, l'ordinateur de bord ou le chargeur, merci de prendre contact avec :

Bosch

T: +33 2 7884 0035

[www.bosch-ebike.com/fr/service/contact](http://www.bosch-ebike.com/fr/service/contact)

### Constructeur

Pour vos autres questions, merci de prendre contact avec le constructeur du vélo :

Royal Dutch Gazelle N.V.

PO box 1

6950 AA Dieren

Pays Bas

T: +33 80 508 4199

[www.gazellebikes.com/fr-fr](http://www.gazellebikes.com/fr-fr)





## 2.

# Aperçu pièces

1. Bac
2. Poignée de frein gauche
3. Sonnette
4. Ordinateur de bord
5. Tube de direction
6. Plongeur
7. Guidon
8. Poignée de frein droit
9. Régulateur de vitesses
10. Poignée
11. Chargeur
12. Batterie
13. Selle
14. Collier de selle
15. Tige de selle
16. Porte-bagage
17. Feu arrière
18. Courroie
19. Protège chaîne
20. Moyeu arrière
21. Frein arrière
22. Jante
23. Pneu
24. Serrure
25. Groupe propulseur
26. Axe du pédalier
27. Manivelle
28. Pédale
29. Cadre arrière
30. Numéro de cadre
31. Béquille
32. Nervures de protection
33. Aimant de rayon
34. Capteur de vitesse
35. Phare avant
36. Cadre annulaire
37. Tringle de guidon
38. Moyeu avant
39. Frein avant
40. Fourche avant (Suspension/fixe)

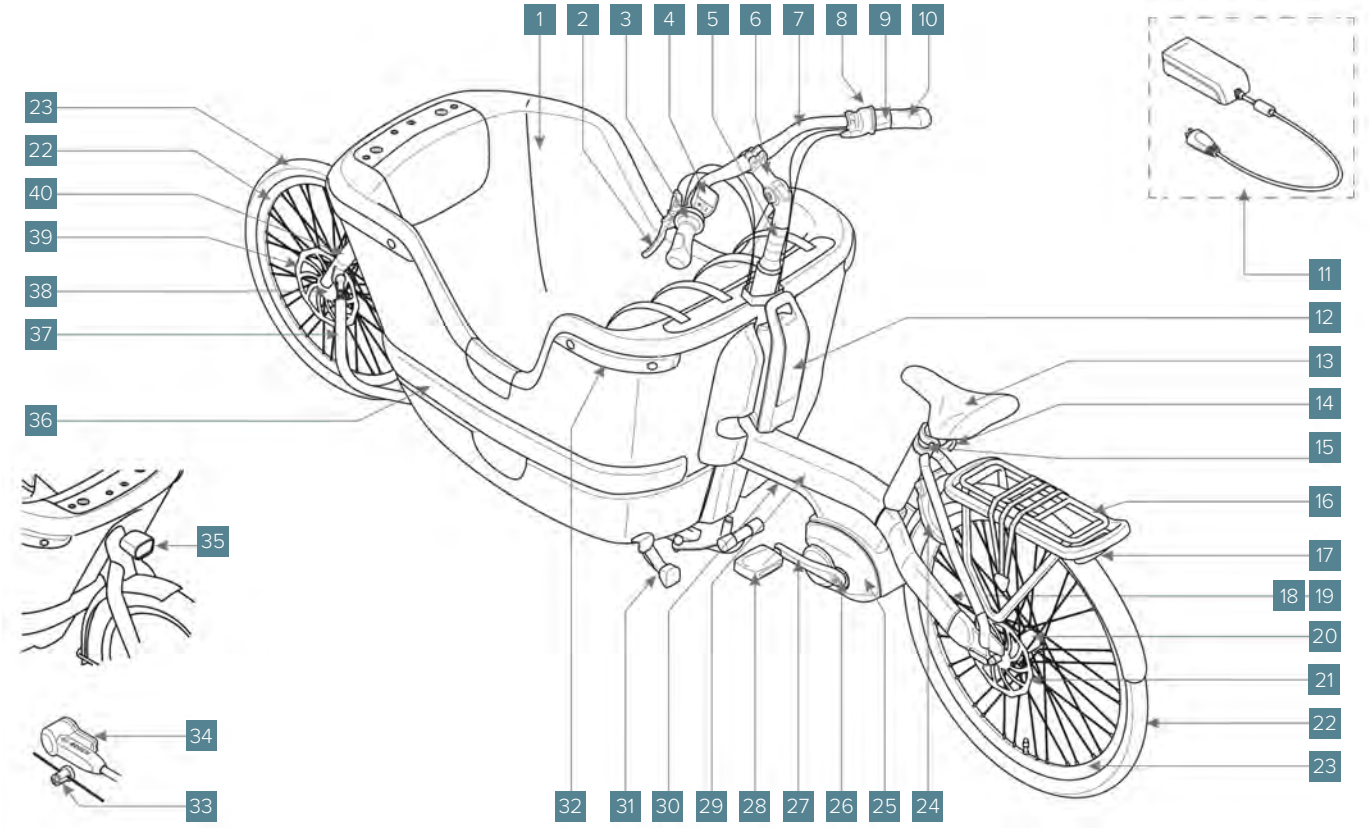

# Pièces détachées

## 2.1 Batterie

- 41. Touche marche/arrêt de la batterie
- 42. Témoin de charge
- 43. Clé batterie
- 44. Verrou de batterie
- 45. Batterie standard
- 46. Support supérieur
- 47. Cache obturateur
- 48. Support inférieur
- 49. Prise pour fiche de chargement
- 50. Cache prise

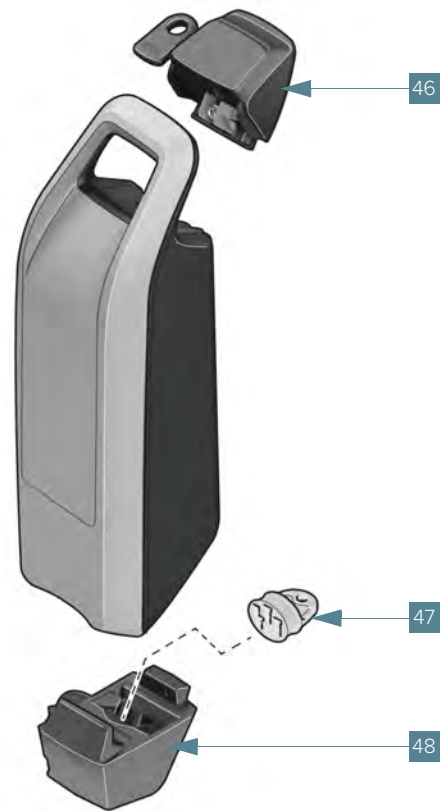
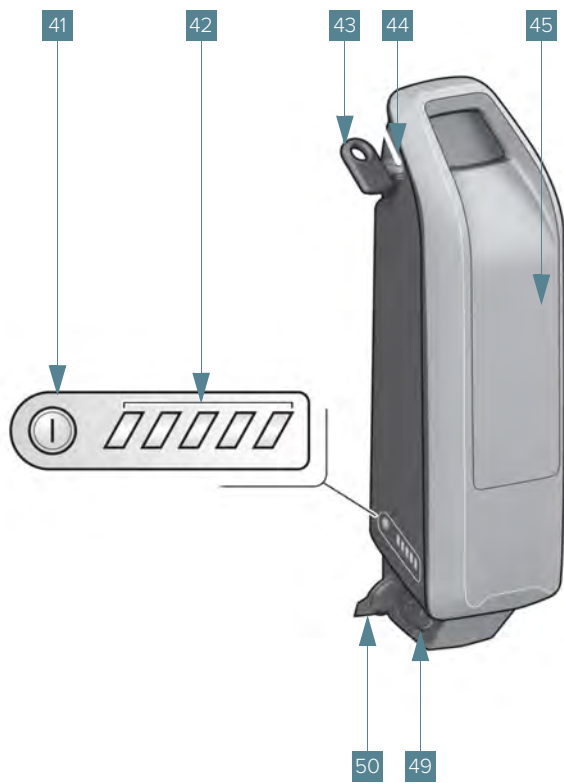

# Pièces détachées

## 2.2 Tableau de bord

- 51. Touche marche/arrêt de l'ordinateur de bord
- 52. Touche +
- 53. Touche –
- 54. Écran
- 55. Touche **WALK ASSIST**
- 56. Vis de fixation tableau de bord
- 57. Support ordinateur de bord
- 58. Couvercle compartiment batterie
- 59. Boîte diagnostic USB  
(Uniquement à des fins d'entretien)
- 60. Clapet de protection de la boîte USB

### Indications affichées

- 61. Vitesse
- 62. Unité **KM/H** ou **MPH**
- 63. Service
- 64. Niveau de charge batterie
- 65. Lumière allumée ou éteinte
- 66. Niveau d'assistance
- 67. Indication distance

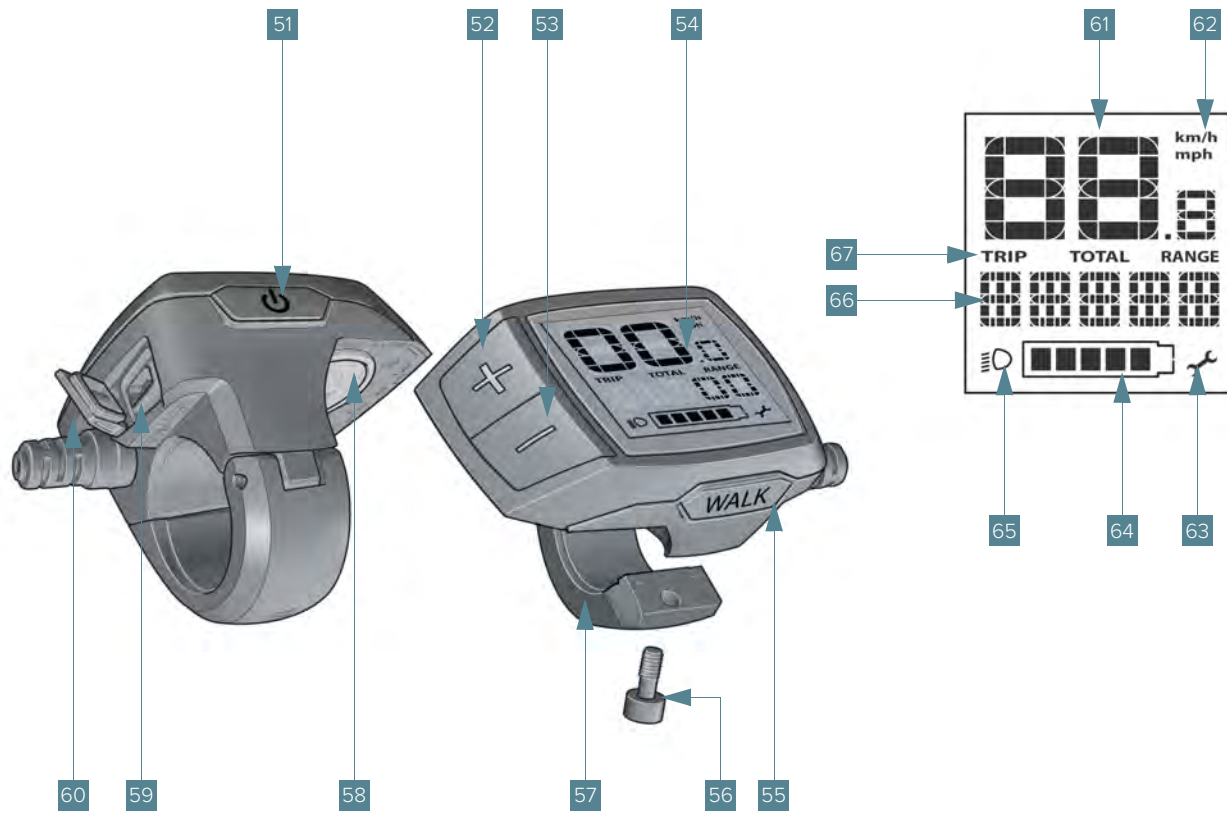

# Pièces détachées

## 2.3 Chargeur

- 68. Cordon d'alimentation
- 69. Raccordement cordon d'alimentation
- 70. Chargeur
- 71. Indications de sécurité chargeur (dessous)
- 72. Fiche de chargement



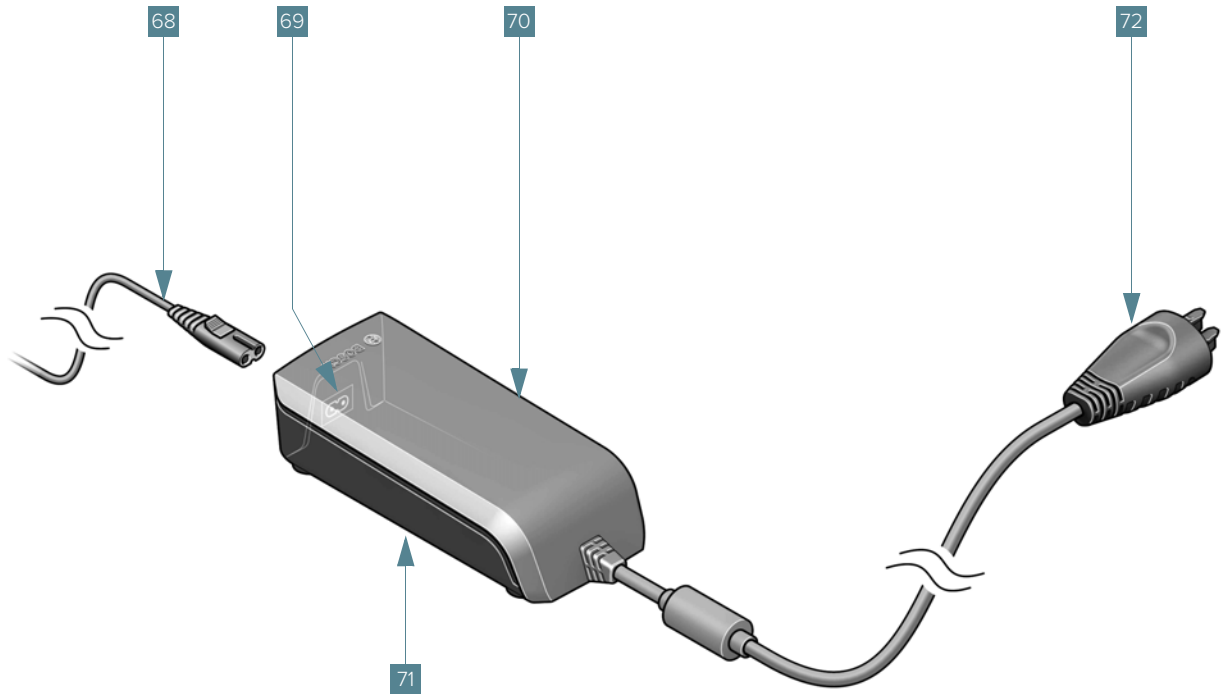

FR

# Pièces détachées

## 2.4 Bac

73. Ceinture de sécurité arrière

74. Siège arrière

75. Tapis de sol

76. Nervures de protection

77. Marchepied

78. Enjambement réduit

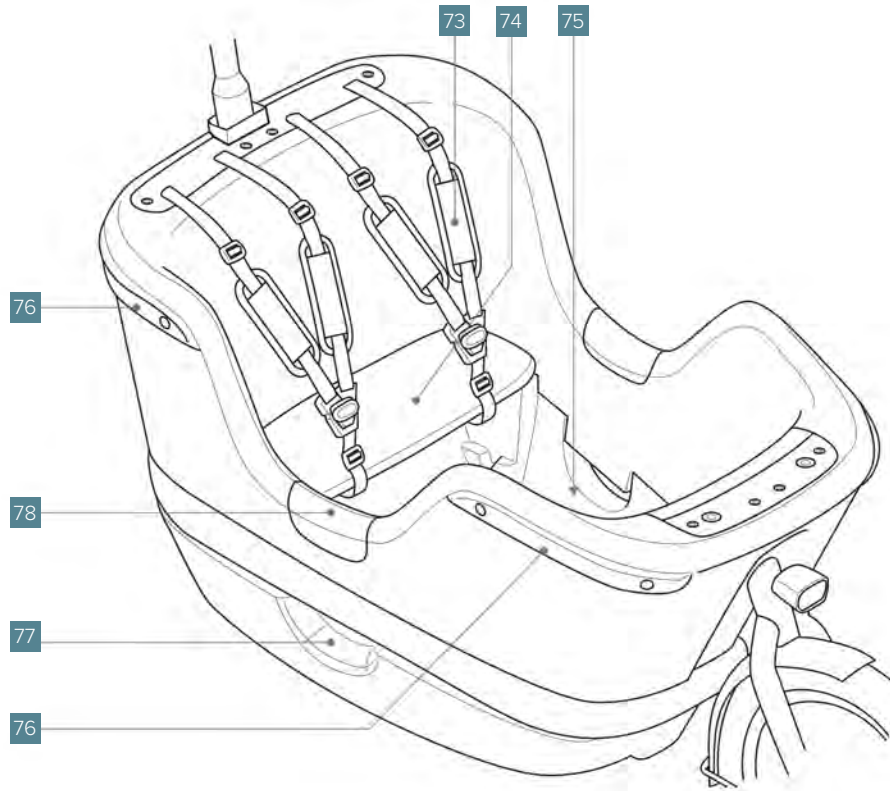

# 3.

## Utiliser le Makki

### 3.1 Avertissement avant utilisation



«DANGER» Le vélo ne peut être utilisé que de la manière décrite au chapitre «Utilisation visée», paragraphe 1.2 (page 8).

Dans le paragraphe suivant, «Utilisation impropre», la manière dont le vélo ne peut **pas** être utilisé est par ailleurs indiqué clairement.

### 3.2 Réglage avant la première utilisation



«DANGER» Ne roulez qu'avec un vélo réglé à votre taille et avec vos préférences de conduite. Le vélo présente une fixation « quick release » au niveau de la tige de selle. Serrez toujours bien les fixations « quick release » et vérifiez si les pièces fixées ne peuvent pas bouger.

«DANGER» Ne réglez jamais la selle en roulant.

### 3.2.1 Utilisation de la béquille



«DANGER» Garez toujours le vélo sur une surface dure et plate. En effet, sur une surface molle, le vélo peut tomber.

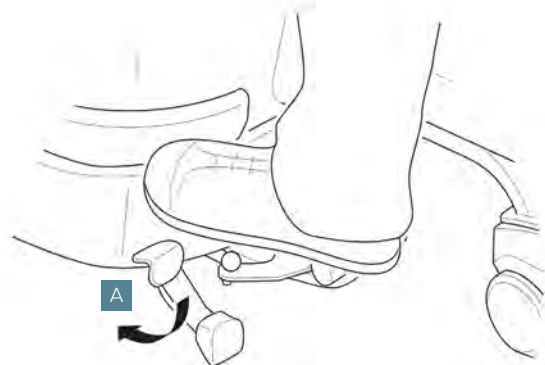

«DANGER» Veillez à tenir les parties du corps, telles que doigts ou orteils, éloignées de la béquille. Cela pourrait induire des blessures.

### Voici la procédure d'installation de la béquille :

1. Mettez vous près du vélo dans le sens de la conduite et saisissez le vélo par les deux poignées.
2. Appuyez sur l'extrémité **A** de la béquille avec le pied le plus proche du vélo.
3. Tirez en même temps le vélo vers l'arrière par le guidon.



«DANGER» Vérifiez si la béquille est bloquée (en bougeant le vélo d'avant en arrière).



«DANGER» Attention à l'actionnement involontaire de la béquille. Le vélo pourrait tomber.

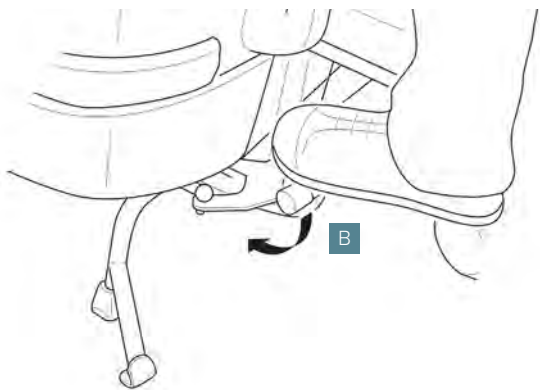

### 3.2.2 Réglage de la hauteur de la selle

Pour une assise adéquate, il est important de régler la selle à la bonne hauteur.

- Les orteils d'un pied doivent pouvoir toucher le sol.
- Le talon de votre autre pied doit reposer confortablement sur la pédale inférieure.
- Votre jambe est alors entièrement tendue, et néanmoins décontractée.

Lorsque l'avant de votre pied repose sur la pédale en position basse, votre jambe doit être légèrement fléchie.

#### Enlever la béquille :

1. Tenez le vélo et appuyez avec votre pied sur la pédale déverrouillée **B** de la béquille.



«**DANGER**» Avant de rouler, vérifiez si la béquille se trouve dans la position supérieure.

## Le réglage adéquat de la hauteur de votre selle s'effectue comme suit :

1. Asseyez-vous sur la selle **13**.
2. Vérifiez si les orteils d'un pied peuvent toucher le sol tandis que le talon de votre autre pied repose confortablement sur la pédale **28** située dans la position la plus basse.



«**REMARQUE**» Si pendant l'utilisation de votre vélo, vous descendez et montez beaucoup, il convient de régler la selle plus bas que préconisé dans des conditions normales. En effet, cela simplifie la montée et la descente et vous permet d'atteindre le sol plus rapidement.

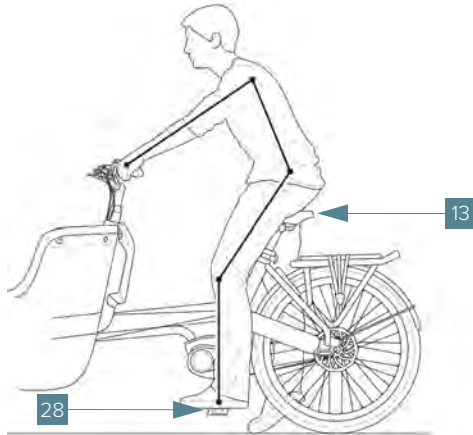

Descendez de la selle **13**.

Réglez si nécessaire la hauteur de la selle :

3. Desserrez le collier de selle **14**.
4. Réglez la selle **13** à la bonne hauteur.
5. Si la selle **13** est à la bonne hauteur, serrez solidement le collier de collier de selle **14**.
6. La poignée doit viser le sol **A**.

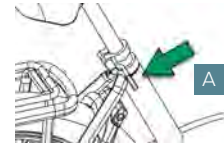

«**DANGER**» Veillez à ce que la tige de selle entre suffisamment dans le cadre. L'inscription « MIN » sur la tige de selle indique la longueur minimale.

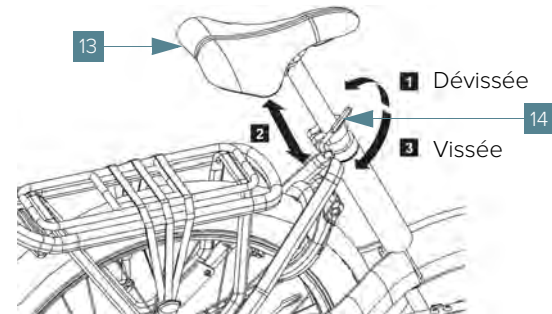

### 3.2.3 Réglage de la profondeur de la selle

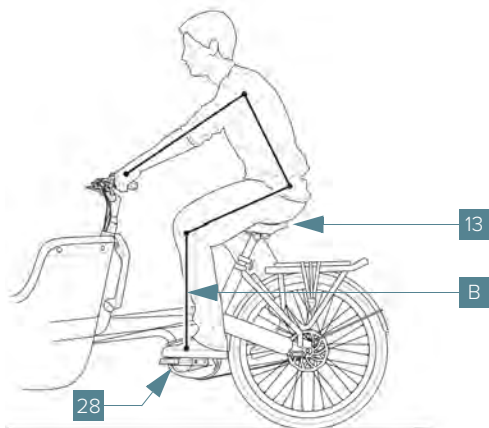

Pour une bonne position de conduite, il est important de régler la selle à la bonne profondeur.

Avec une pédale à l'horizontale, une ligne droite imaginaire **A** descendante doit aller de votre genou au boîtier de pédalier. La cuisse doit être à l'horizontale ou légèrement dirigée vers le bas.

Si votre genou se trouve devant ou derrière le boîtier de pédalier, déplacez la selle respectivement vers l'arrière ou vers l'avant.

**Le réglage adéquat de la profondeur de selle s'effectue comme suit :**

1. Asseyez-vous sur la selle **13**.

2. Placez les pédales à l'horizontale et déterminez si une ligne droite imaginaire descendante **A** va de votre genou au boîtier de pédalier de la pédale **28** et que votre cuisse est à l'horizontale ou légèrement dirigée vers le bas.
3. Descendez de la selle **13**.

Si vous souhaitez adapter la profondeur de la selle :

4. Dévissez la vis à tête hexagonale **C** située en dessous de la selle à l'aide de la clé Allen 5.



«REMARQUE» Ne dévissez pas la vis trop loin étant donné que cela pourrait modifier l'angle de la selle.

5. Déplacez la selle **13** à l'horizontale à la hauteur souhaitée.
6. Revissez solidement la vis située en dessous de la selle (couple de serrage, voir section 11.1.1, page 89).

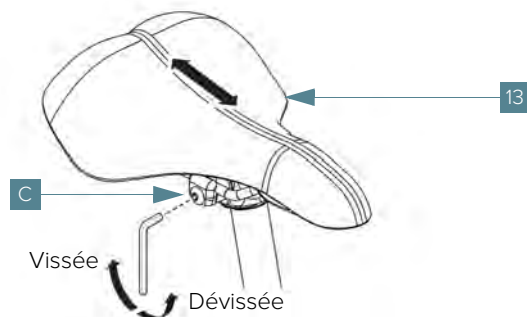



### 3.2.4 Réglage de l'angle de la selle

Vous pouvez régler l'angle de la selle en fonction de vos préférences. Dans la plupart des cas, la selle peut rester réglée en position horizontale.

Si vous remarquez que vous avez des difficultés à maintenir votre bas du dos droit, vous pouvez adapter l'angle de la selle.

**Le réglage de l'angle de la selle s'effectue comme suit :**

1. Dévissez les deux vis à tête hexagonale B située **D** à l'avant et à l'arrière de la selle à l'aide de la clé Allen 5.
2. Réglez la position de la selle **13** à votre convenance.
3. Revissez solidement les deux vis à tête hexagonale B situées à l'avant et à l'arrière de la selle (couple de serrage, voir section 11.1.1, page 89).



**«REMARQUE»** Vérifiez si la hauteur de la selle est encore correcte. En cas de modifications importantes de la position de selle, il se peut que vous deviez de nouveau adapter la hauteur de la selle.

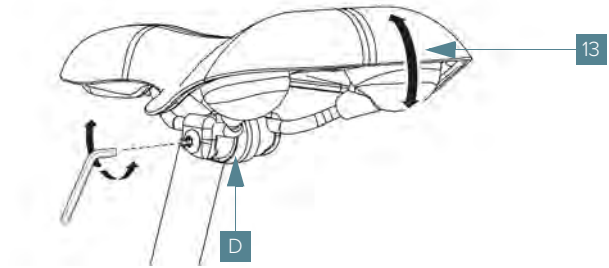

### 3.2.5 Réglage du guidon

Vous pouvez régler le guidon en fonction de vos préférences. La position du guidon influence votre assise.

- Pour une posture active (penchée en avant), placez le guidon plus loin de vous.
- Pour une assise droite, placez le guidon plus proche de vous.

Vous pouvez régler aussi bien l'angle du plongeur **6** que la rotation du guidon **7**.

## Réglage du plongeur :

En fonction de votre modèle, le Makki est réalisé avec un tube de direction **A** ou **B**.

1. Dévissez la vis à tête hexagonale **E** située en dessous du plongeur **6** de quelques crans à l'aide de la clé Allen 5.
2. Dévissez la vis à tête hexagonale **F** entre le tube de direction **5** et le plongeur **6** à l'aide de la clé Allen 5.
3. Tournez le plongeur **6** vers le haut ou vers l'avant.
4. Réglez le guidon **7** de manière à ce que vos bras forment un angle d'environ 90° avec la partie supérieure de votre corps.  
Veillez à ce que la position vous permette de détendre vos épaules et vos bras.
5. Revissez ensuite solidement la vis à tête hexagonale **F** du plongeur (couple de serrage, voir section 11.1.1, page 89).



«**DANGER**» Veillez à pouvoir tourner complètement le guidon vers la gauche et vers la droite, sans que les câbles ne se tendent.

### Tube de direction A

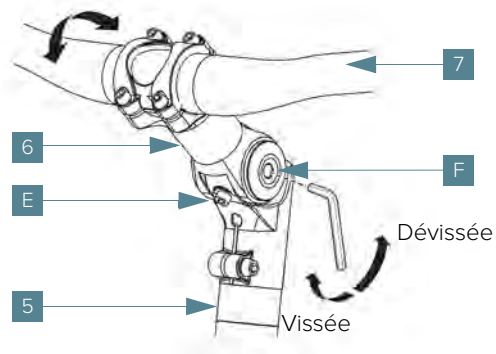

### Tube de direction B

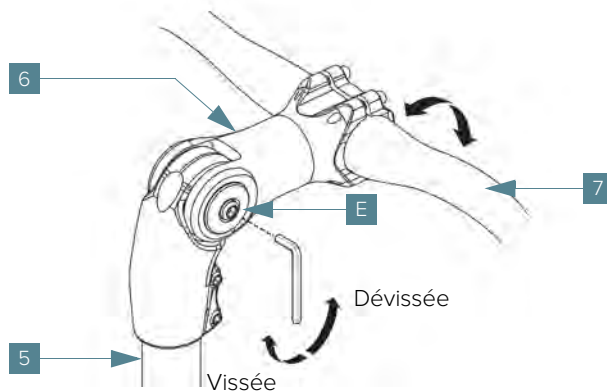

### Régler la rotation du plongeur :

1. Dévissez les quatre vis à tête hexagonale **G** du plongeur **6**, de manière à pouvoir tourner librement le guidon.
2. Tournez le guidon **7** vers la position souhaitée. Veillez à ce que vos poignets restent droits.
3. Revissez ensuite solidement les quatre vis à tête hexagonale du guidon (couple de serrage, voir section 11.1.1, page 89).
4. Vérifiez si le guidon reste droit par rapport aux roues avant.

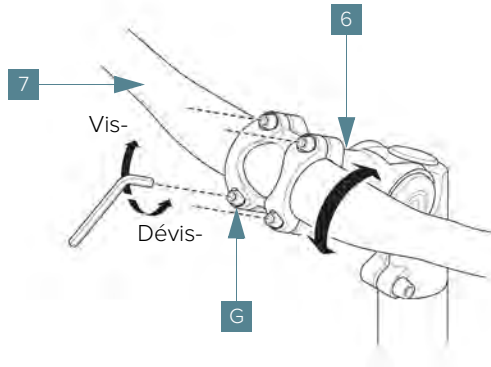

«**AVERTISSEMENT**» Vérifiez après le réglage de la selle et du guidon si vous avez une assise confortable et comparez-là à l'assise décrite. Adaptez les pièces individuelles à votre convenance. Il est important que vous soyez détendu(e) sur le vélo. Si au bout d'un certain temps, vous souffrez de douleurs, consultez à nouveau le manuel ou prenez contact avec votre concessionnaire Gazelle.

### 3.2.6 Réglage fourche avant télescopique

La rigidité de la suspension de la fourche avant se règle à l'aide des boutons rotatifs **A** situés au dessus de la fourche avant.

- Suspension plus rigide : Tournez les boutons dans le sens des aiguilles d'une montre ;
- Suspension moins rigide : Tournez les boutons dans le sens inverse des aiguilles d'une montre.

Veillez à bien régler la même tension de chaque côté. Si nécessaire, réglez d'abord les boutons sur le point zéro des deux côtés. Tournez ensuite la molette du même nombre de tours des deux côtés de manière à ce que les deux suspensions aient la même tension.



«REMARQUE» Nous vous conseillons de faire réaliser cette manipulation par un spécialiste service Gazelle.

## 3.3 Utiliser la batterie

### 3.3.1 Informations de sécurité importantes

#### Informations de sécurité importantes dans l'utilisation de la batterie



«DANGER» Lisez et comprenez les indications ci-dessous avant d'utiliser la batterie.

#### Avant d'utiliser la batterie, tenez compte des éléments suivants :

- Les matières intérieures de la batterie peuvent être inflammables. Aussi, veuillez vous familiariser avec les indications de ce manuel d'utilisation.
- Avant de charger la batterie, consultez les instructions sur le chargeur.
- N'utilisez pas le chargeur dans un environnement humide. Chargez toujours la batterie en intérieur et non à l'air libre.
- Pendant le chargement, assurez-vous que le chargeur ne touche jamais votre peau au même endroit de façon prolongée.
- Veillez à observer la température de chargement autorisée (entre 0 °C et 40 °C). La batterie est équipée d'un système de contrôle de la température n'autorisant le chargement de la batterie qu'à une température située entre 0° C et 40° C.

- Retirez la batterie du vélo avant de procéder à des travaux (par exemple inspection, réparation, montage, entretien, etc.) sur le vélo, avant de le transporter en voiture ou par avion, ou avant de le remiser. Toute activation accidentelle du groupe propulseur induit un risque de blessure.
- Ne tentez pas d'ouvrir la batterie. Cela présente des risques de court-circuit. Tout recours à la garantie sera refusé si la batterie a été ouverte.
- Protégez la batterie contre la chaleur (y compris contre une exposition prolongée au soleil), le feu et toute immersion dans de l'eau. N'utilisez pas la batterie à proximité d'une source de chaleur ou d'objets inflammables. Cela présente un risque d'explosion.
- Éloignez la batterie non utilisée des trombones, pièces de monnaie, clés, clous, vis et autres petits objets métalliques pouvant provoquer un pontage des contacts électriques. Tout court-circuit entre les contacts de la batterie peut induire des brûlures ou un incendie. En cas de dommage causé par court-circuit, tout recours à la garantie sera refusé.
- Ne placez pas la batterie et le chargeur à proximité de matériaux inflammables. Ne chargez la batterie qu'à l'état sec et à un endroit pare-feu. Le réchauffement provoqué par la charge présente un risque d'incendie.
- Évitez les chocs, charges mécaniques ou sources de chaleur importantes. Cela pourrait endommager les éléments de la batterie et provoquer la fuite de substances inflammables. Le cas échéant, la batterie ou le chargeur doit toujours être inspecté(e) par un concessionnaire Gazelle.
- En cas d'utilisation inappropriée, du liquide peut s'écouler de la batterie. Évitez tout contact avec celui-ci. En cas de contact accidentel, rincer avec de l'eau. Si le liquide entre en contact avec les yeux, consultez immédiatement un médecin. Une fuite de liquide de batterie peut induire des irritations cutanées ou des brûlures.
- En cas de dommage et d'utilisation inappropriée de la batterie, des vapeurs peuvent s'en dégager. Exposez-vous à une source d'air frais et consultez un médecin en cas de problème. Les vapeurs peuvent en effet irriter les voies respiratoires.
- Chargez la batterie uniquement à l'aide des chargeurs Bosch d'origine. À l'utilisation de chargeurs qui ne sont pas d'origine, tout risque d'incendie ne peut être exclu.
- Ne branchez jamais la batterie directement à une prise.
- Utilisez la batterie uniquement en combinaison avec un vélo électrique équipé d'un groupe propulseur Bosch d'origine. C'est la seule façon d'éviter tout risque de surcharge dangereuse.
- Pour votre vélo électrique, utilisez uniquement des batteries Bosch d'origine autorisées par le fabricant. L'utilisation d'autres batteries peut induire blessures et incendie. À l'utilisation d'autres batteries, aucune responsabilité n'est acceptée et aucune garantie n'est offerte.
- Ne laissez pas la batterie et le chargeur à la portée des enfants.

- Ne conservez pas le chargeur en enroulant le cordon d'alimentation autour de son boîtier. Le cordon d'alimentation ou la fiche pourrait s'en trouver endommagé(e).
- Si la batterie n'est pas utilisée, celle-ci doit être stockée dans un environnement pare-feu.

### 3.3.2 Préparer la batterie avant utilisation



«**DANGER**» Lisez attentivement les indications de sécurité relatives à l'utilisation de la batterie et assurez-vous de les avoir bien comprises. Voir le sous-paragraphe «Informations de sécurité importantes», paragraphe 3.3.1 (page 30).

La batterie est livrée avec votre vélo chargée séparément et en partie. Pour garantir que la batterie utilise toute sa capacité pendant sa durée de vie, chargez-la entièrement avant la première utilisation avec le chargeur.

#### Pour préparer la batterie avant utilisation :

Contrôlez la batterie avant sa première mise en charge et avant chaque utilisation de votre vélo :

1. Appuyez sur la touche marche/arrêt de la batterie **41** pour allumer la batterie.

Si au moins une LED est allumée, mais pas toutes les LED du témoin de charge **42**, la batterie doit être chargée complètement avant la première utilisation.



«**REMARQUE**» Si aucune LED du témoin de charge n'est allumée, cela peut signifier que la batterie est endommagée. Ne chargez pas une batterie endommagée et ne l'utilisez pas. Contactez votre concessionnaire Gazelle.

La batterie peut être chargée de deux manières :

- en dehors du vélo ;
- sur le vélo.



«**AVERTISSEMENT**» N'utilisez que le chargeur fourni avec le vélo ou un chargeur original Bosch identique. Seul ce chargeur est adapté à la batterie de votre vélo. N'utilisez le chargeur que pour votre vélo électrique.



«**AVERTISSEMENT**» N'ouvrez jamais les boîtiers de chargement fermés par le constructeur. Le chargement avec un boîtier de chargement non fermé peut entraîner des dommages irréparables.

### Charger la batterie séparément :

1. Déconnectez la batterie **12** et le groupe propulseur **25** :
  - Appuyez sur la touche marche/arrêt de la batterie **41** ou...
  - ... appuyez sur la touche marche/arrêt de l'ordinateur de bord **51**.
2. Ouvrez le verrou de batterie **44** à l'aide de la clé batterie **43**.
3. Penchez la batterie **12** et retirez-la du vélo.

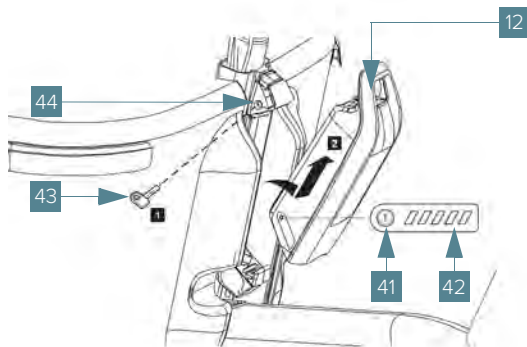

4. Placez la batterie **12** sur une surface propre et sèche. Évitez de salir le boîtier de chargement de la fiche de chargement **72** et les contacts, par exemple avec du sable ou de la terre.

5. Pour charger la batterie **12** :
  - A. Connectez la fiche de chargement **72** du chargeur **70** avec la batterie **12**.
  - B. Branchez le cordon d'alimentation **68** du chargeur **70** à une prise de courant. Quand toutes les LED du témoin de charge **42** sont allumées, la batterie **12** est entièrement chargée.
  - C. Retirez la fiche de chargement **72** de la batterie **12**.
  - D. Retirez le cordon d'alimentation **68** de la prise de courant.

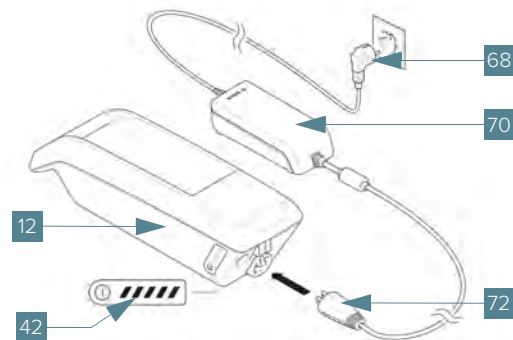

6. Remplacez la batterie **12** sur le vélo :
  - A. Pour cela, placez la batterie avec les contacts sur le support inférieur **48** (la batterie peut être placée à un angle 7° par rapport au cadre).
  - B. Insérez la batterie dans le support supérieur **46** jusqu'à entendre un clic clair.

7. Vérifiez si la batterie est bien fixée dans toutes les directions.

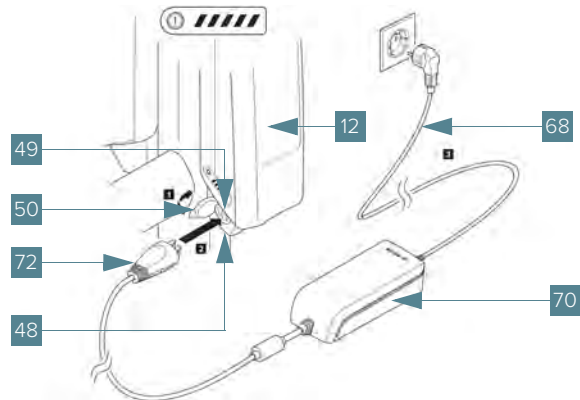
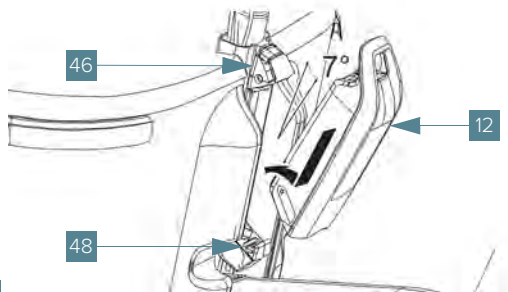

### Charger la batterie sur le vélo:

1. Retirez le cache prise **50** de la batterie **12**.
2. Connectez la fiche de chargement **72** du chargeur **70** avec le prise pour fiche de chargement **49**.
3. Branchez le cordon d'alimentation **68** du chargeur **70** à une prise de courant. Quand toutes les LED du témoin de charge **42** sont allumées, la batterie **12** est entièrement chargée.
4. Retirez la fiche de chargement **72** du prise pour fiche de chargement **49**.
5. Retirez le cordon d'alimentation **68** de la prise de courant.



### 3.3.3 Vérifier la position de la batterie



«REMARQUE» Si le témoin de charge donne un autre signal, retirez immédiatement la batterie et rangez-là dans un endroit sûr. Contactez votre concessionnaire Gazelle.

#### Pour vérifier la position de la batterie :

- Appuyez sur la touche marche/arrêt de la batterie **41**.  
Le témoin de charge **42** indique la position de la batterie.

LED	Signal	Signification
	5 LED allumées	Batterie 80-100 %
	4 LED allumées	Batterie 60-80 %
	3 LED allumées	Batterie 60-40 %
	2 LED allumées	Batterie 40-20 %
	1 LED allumées	Batterie 20-0 %
	0 LED allumées	Batterie vide

### 3.4 Fonctionnement des leviers de frein

Votre vélo est équipé de deux leviers de frein.  
Le vélo n'est **pas** équipé de freins à rétropédalage.



«DANGER» En cas de freinage (soutenu), n'utilisez jamais le levier de frein gauche seul : utilisez les deux leviers de frein.  
En effet, en utilisant uniquement le levier de frein gauche, la roue avant est rapidement bloquée, ce qui peut provoquer une chute.

#### Pour utiliser les leviers de frein :

- Serrez le poignée de frein droit **8** pour freiner la roue arrière.
- Serrez le poignée de frein gauche **2** pour freiner la roue avant.

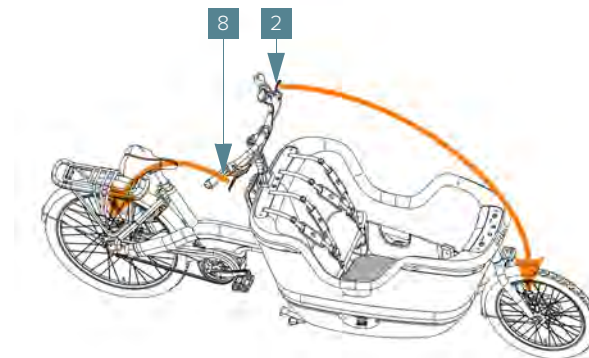



«**DANGER**» Les systèmes de freinage sont du type freins à disque. Ces freins permettent un **freinage très puissant**.

Évitez le blocage des roues !



«**AVERTISSEMENT**» Veillez à ce que les enfants assis sur le siège arrière ne laissent pas leurs doigts à proximité des poignées de frein pour éviter qu'ils ne se les coincent.

### 3.5 Utilisation des vitesses

Votre vélo est équipé d'un braquet progressif.

Pendant la transmission, il est conseillé d'interrompre brièvement le pédalage. En choisissant la bonne vitesse, vous pouvez, avec un effort similaire, augmenter la vitesse du vélo.



«**REMARQUE**» Lorsque vous redémarrez, veillez à ce que la vitesse enclenchée soit basse.

#### Changer la vitesse du vélo :

- Tournez le régulateur de régulateur de vitesses **9** vers l'avant **A** pour réduire la vitesse (pédaler moins fort).
- Tournez le régulateur de vitesses **9** vers vous **B** pour augmenter la vitesse (pédaler plus fort).

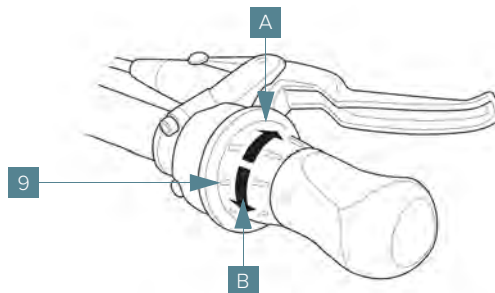

## 3.6 Éclairage

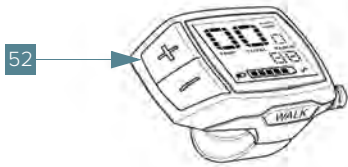

### Allumer l'éclairage :

1. Appuyez de façon modérément prolongée sur la touche + **52**
2. Vérifiez si les phares avant et arrière fonctionnent.



«**AVERTISSEMENT**» Veillez à ce que le phare avant n'aveugle pas les autres usagers de la route. Le faisceau de lumière ne doit pas éclairer en ligne droite.

### Éteindre l'éclairage :

1. Appuyez longuement sur la touche + **52**.  
La lumière s'éteindra.

## 3.7 Tableau de bord

### 3.7.1 Éteindre/allumer le groupe propulseur



«**DANGER**» Avant de prendre votre vélo, lisez «Rouler avec le vélo», paragraphe 3.10 (page 48).

Le groupe propulseur ne peut être activé que si les conditions suivantes sont remplies :

- Une batterie suffisamment chargée est installée ; voir «Utiliser la batterie», paragraphe 3.3 (page 30).
- Le capteur de vitesse est raccordé correctement ; «Ajuster le capteur de vitesse», paragraphe 4.3.5 (page 58).

### Activer le groupe propulseur :

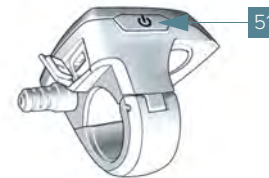

Pour activer le groupe propulseur, il existe deux possibilités :

- Appuyez sur la touche marche/arrêt de l'ordinateur de bord **51**.  
Appuyez légèrement sur l'écran de l'ordinateur de bord **4**.

- Appuyez sur la touche marche/arrêt de la batterie **41**. Les LED du témoin de charge **42** s'allument et indiquent le niveau de chargement.



«REMARQUE» Si le niveau de charge est inférieur à 5 %, aucune LED ne s'allume sur le témoin de charge. Seul l'ordinateur de bord indique alors si le groupe propulseur est allumé.

2. Réglez le niveau d'assistance : Voir «Sélection du niveau d'assistance», paragraphe 3.7.2 (page 39).

Le groupe propulseur est activé dès que vous appuyez sur les pédales. La puissance du moteur s'adapte au niveau d'assistance réglé sur l'ordinateur de bord.



«REMARQUE» Dans la fonction aide à la marche Walk Assist, l'activation via les pédales ne fonctionnent pas ; voir «Walk Assist», paragraphe 3.7.3 (page 40).

Dès que vous arrêtez de pédaler ou que vous atteignez la vitesse de 25 km/h, l'assistance est éteinte par la propulsion du vélo.

La propulsion est automatiquement réactivée dès que vous appuyez sur les pédales ou descendez en dessous de 25 km/h.

## Désactiver le groupe propulseur :

Vous pouvez éteindre le groupe propulseur de deux manières :

- Appuyez sur la touche marche/arrêt de l'ordinateur de bord **51**.
- Appuyez sur la touche marche/arrêt de la batterie **41**.



«REMARQUE» Si le vélo reste immobile pendant environ 10 minutes et que vous n'appuyez sur aucune touche sur le tableau de bord, le groupe propulseur s'éteindra automatiquement pour économiser de l'énergie.

### 3.7.2 Sélection du niveau d'assistance



«**DANGER**» Avant de prendre votre vélo, lisez «Rouler avec le vélo», paragraphe 3.10 (page 48).

Vous pouvez régler le niveau d'assistance du groupe propulseur sur l'ordinateur de bord.

Le niveau d'assistance peut toujours être modifié, y compris pendant le pédalage.

Les niveaux d'assistance suivants sont disponibles :

- **OFF**: L'assistance moteur est désactivée.
  - Comme avec un vélo ordinaire, seul le fait de pédaler vous permet d'avancer.
  - La fonction Walk Assist ne peut pas être activée avec ce niveau d'assistance.
- **ECO**: Assistance effective avec efficacité maximale pour une autonomie maximale.
- **TOUR**: Assistance régulière pour les longues balades.
- **SPORT**: Assistance puissante pour rouler de manière sportive en montée et pour se déplacer en ville.
- **TURBO**: Assistance maximale pour pédalage intensif, pour rouler de manière sportive et pour les pentes fortes.

#### Pour régler le niveau d'assistance :

1. Veillez à ce que le groupe propulseur soit activé. Voir «Éteindre/allumer le groupe propulseur», paragraphe 3.7.1 (page 37).

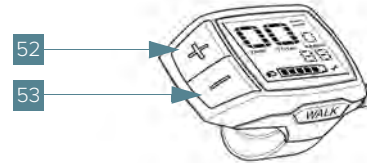

2. Appuyez sur la touche + **52** ou la touche – **53** pour sélectionner le niveau d'assistance souhaité.

### 3.7.3 Walk Assist

La fonction Walk Assist peut faciliter la marche avec le vélo. La vitesse dans cette fonction dépend de la vitesse sélectionné et peut atteindre un maximum 6 km/h. Cette fonction ne peut être activée que lorsque vous marchez avec le vélo.



«**AVERTISSEMENT**» Si, à l'utilisation de la fonction Walk Assist, les roues du vélo ne sont pas en contact avec le sol, il y a un risque de blessure.





«**AVERTISSEMENT**» Lisez et comprenez les indications ci-dessous avant d'utiliser la fonction Walk Assist.

Avant d'utiliser la fonction Walk Assist, tenez compte des éléments suivants :

- La fonction Walk Assist ne peut être activée que lorsque vous marchez avec le vélo.
- N'allumez pas la fonction Walk Assist si les roues du vélo ne sont pas en contact avec le sol. Il existe un risque de blessure.
- Lorsque la fonction Walk Assist est activée, il se peut que les pédales tournent. Aussi, au moment de l'action de la fonction Walk Assist, veillez à ce que vos jambes soient suffisamment éloignées des pédales en rotation. Il existe en effet un risque de blessure.

#### Activer la fonction Walk Assist :

1. Appuyez brièvement  sur la touche WALK ASSIST **55** pour activer la fonction Walk Assist.
2. Appuyez sur la touche + **52** dans les 3 secondes et maintenez la touche  enfoncée. La propulsion du vélo est activée.







«**REMARQUE**» La fonction Walk Assist ne peut pas être activée au niveau d'assistance **OFF**.

3. La fonction Walk Assist est désactivée dès que l'une des situations suivantes est d'application :
  - La touche + **52** est relâchée.
  - Les roues du vélo sont bloquées (par exemple en freinant ou si elles heurtent une jambe).
  - La vitesse dépasse les 6 km/h.

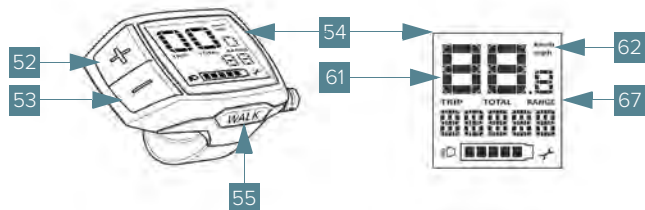
### 3.7.4 Autres fonctions

#### Indications de vitesse et de distance



- L' écran **54** indique par défaut le dernier réglage.
- L'indicateur de vitesse **61** affiche toujours la vitesse actuelle.
- En appuyant à plusieurs reprises  sur la touche **53**, le trajet **TRIP**, le nombre total de kilomètres **TOTAL** et la portée de la batterie **RANGE** s'affichent successivement.
- Pour réinitialiser le trajet **TRIP** appuyez simultanément de façon prolongée  sur la touche **52** et la touche **53** :
  - La mention **RESET** apparaît d'abord.
  - Si vous maintenez enfoncées les deux touches, le trajet **TRIP** est sélectionné sur « **0** ».
- Changer l'unité de distance (**KM/H - MPH**) :
  - Maintenez la touche **53** enfoncée ;
  - Appuyez brièvement  sur la touche marche/arrêt de l'ordinateur de bord **51**.

#### Boîte diagnostic USB

- La boîte diagnostic usb **59** sert uniquement au raccordement d'un système de diagnostic.



«**AVERTISSEMENT**» Le clapet de protection de la boîte usb **60** de la boîte diagnostic usb **59** doit toujours être complètement fermé.

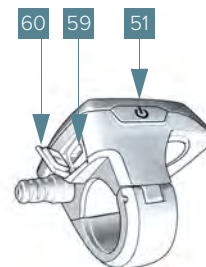

## Aperçu fonctions :

Action	Touches	Durée
Allumer l'ordinateur de bord		Aléatoire
Éteindre l'ordinateur de bord		Aléatoire
Augmenter l'assistance		
Diminuer l'assistance		
Adapter l'indication TRIP/TOTAL/RANGE		
Réinitialiser le trajet TRIP		
Aide à la marche (Walk Assist 55) activée	walk	
Aide à la marche (Walk Assist) désactivée		Aléatoire
Modifier KM / MILES		
Demander la version logicielle <sup>a.)</sup> b.)		

a.) Le groupe propulseur doit être désactivé.

b.) Les informations sont reprises sous forme de texte.

## 3.8 Bac

## 3.8.1 Charge générale

- La charge du vélo (personnes + marchandises) doit toujours être placée le plus proche du milieu du vélo. Cela est valable tant pour le milieu entre l'essieu avant et arrière que pour le milieu dans la longueur.



- Veillez à ce que le centre de gravité soit le plus bas possible.



«AVERTISSEMENT» Un mauvais chargement du vélo peut entraîner une réduction de la puissance de freinage et l'instabilité du vélo.

- Veillez à ne pas dépasser la capacité de charge maximale ; voir chapitre 11. (page 87).



«REMARQUE» Lorsque le bac et/ou le porte-bagages sont chargés, le vélo peut avoir un autre comportement de conduite ou de direction.



### 3.8.2 Transport de marchandises

Lorsque vous utilisez le bac de chargement, tenez compte des instructions suivantes :

- Ne déplacez aucun objet entravant la vue ou réduisant la stabilité du vélo.
- Veillez à ne pas dépasser la capacité de charge maximale ; voir chapitre 11. (page 87).
- Répartissez le poids dans le bac de chargement également. Veillez à ce que le centre de gravité du vélo soit le plus bas possible en plaçant les objets lourds en bas du bac.
- Veillez à bien attacher les objets.

### 3.8.3 Transport d'enfants dans le bac

Le Makki convient au transport passif (sans pédaler) des enfants âgés de 9 mois<sup>1</sup> à 7 ans, pouvant s'asseoir seuls. Ils peuvent être transportés dans le bac ou sur un siège monté. Consultez pour cela votre concessionnaire Gazelle.



«REMARQUE» Les jeunes enfants sont vulnérables. Par conséquent, en tant que cycliste, prévoyez toujours vous-même l'itinéraire et les conditions de déplacement en fonction de la taille, du poids, de l'âge et du comportement de l'enfant.

Pour le transport des enfants, les points suivants s'appliquent :

- Maximum 3 enfants dans le bac
- Taille et poids maximum des enfants : 1,16 m/22 kg.
- Les enfants qui ne peuvent pas s'asseoir seuls ne peuvent pas être transportés sans siège enfant ou bébé.
- Les enfants ne peuvent être transportés que s'ils sont attachés.
- Veillez à ce qu'aucune partie du corps, cheveux ou vêtements ne puissent dépasser du bac.

1. Si un siège enfant est monté, un bébé âgé de 3 mois ou plus peut y être transporté.



«**AVERTISSEMENT**» Le bac n'est pas destiné au transport d'adultes.



«**DANGER**» Ne laissez jamais les enfants sans surveillance dans le bac du Makki. En effet, le vélo pourrait tomber. Cela pourrait induire des blessures.



«**DANGER**» Surveillez les enfants qui sont dans le bac. Ils pourraient en effet se détacher.

### 3.8.4 Attacher les enfants dans le bac

#### Attacher les enfants

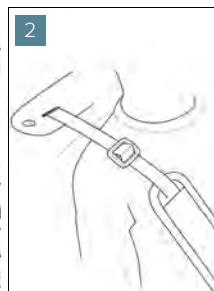
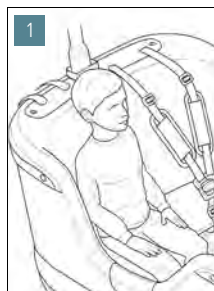

1. Faites les enfants s'asseoir sur le siège.
2. Placez les ceintures comme indiqué.

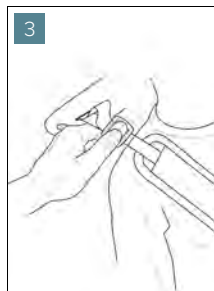

3. Réglez les ceintures à la bonne longueur, voir «Raccourcir la ceinture» (page 45) of «Allonger la ceinture» (page 45).
4. Verrouillez les ceintures, voir «Verrouiller la ceinture» (page 46).

### 3.8.5 Raccourcir ou allonger la ceinture

#### Raccourcir la ceinture

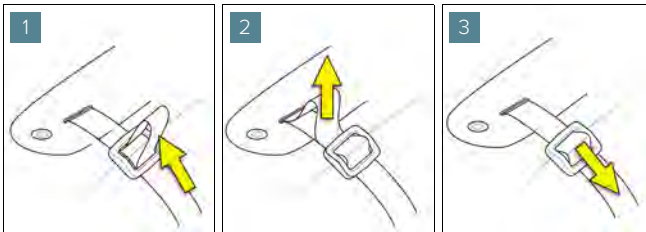

1. Glissez la ceinture supérieure dans la boucle de ceinture en formant une boucle.
2. Faites passer la ceinture ; la boucle se trouve derrière la boucle de ceinture.
3. Tirez sur la boucle de ceinture jusqu'à l'arrêt.
4. Répétez l'opération si nécessaire.

#### Allonger la ceinture

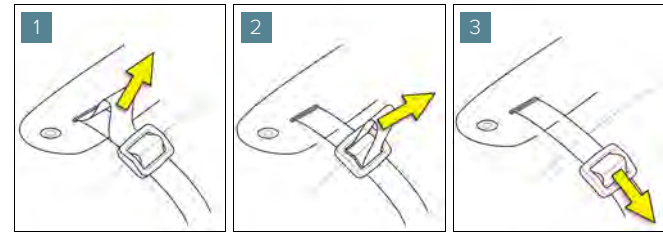

1. Tirez sur la ceinture arrière en formant une boucle à l'arrière de la boucle de ceinture.
2. Tirez sur la boucle dans la boucle de ceinture.
3. Tirez sur la partie inférieure de la ceinture jusqu'à l'arrêt.
4. Répétez l'opération si nécessaire.

### 3.8.6 Verrouiller et déverrouiller la ceinture

#### Verrouiller la ceinture

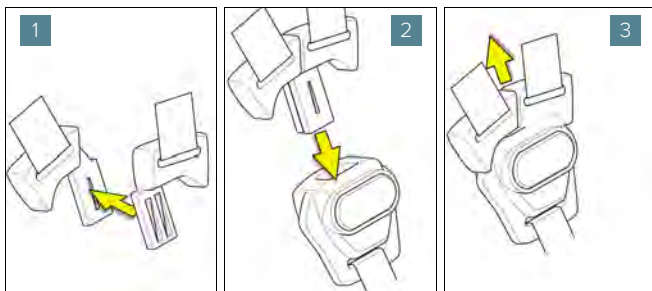

1. Assemblez les deux ceintures supérieures. Veillez à ce que les parties soient bien emboîtées.
2. Clipsez les deux ceintures dans la boucle de sécurité.
3. Vérifiez si la ceinture est bien verrouillée.

#### Défaire la ceinture

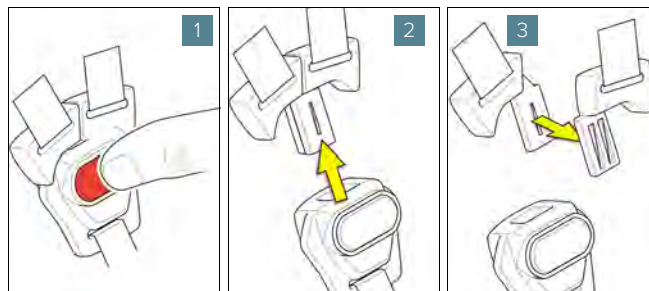

1. Appuyez sur le bouton rouge pour déverrouiller les ceintures ; les ceintures sont déverrouillées.
2. Retirez les ceintures de la boucle de sécurité.
3. Ouvrez la boucle.

### 3.9 Porte-bagage

- Pour vos bagages, utilisez de préférence des sacoches de vélo des deux côtés de votre vélo afin de créer un bon équilibre. Votre concessionnaire Gazelle dispose d'une gamme étendue.
- Vous avez la possibilité de monter un siège enfant sur le porte-bagages. Pour le transport d'enfants, veuillez consulter également les indications au paragraphe 3.8.3 (page 43).



«DANGER» Pour le montage de sièges enfant et bébé, merci de vous adresser à votre concessionnaire.



«DANGER» N'apportez aucune modification au porte-bagages ou à sa fixation.

- N'utilisez des accessoires qu'en concertation avec votre concessionnaire Gazelle. Les pièces mal adaptées peuvent entraîner des dommages.
- Pour le montage des accessoires (tels qu'un siège enfant), suivez toujours les instructions du fournisseur concerné.
- Veillez à ce qu'aucune pièce ne puisse arriver à proximité des parties en mouvement (telles que la roue arrière).
- Veillez à ce que les accessoires du guidon ne se coincent pas dans les câbles.

- Ne fixez jamais un panier ou un porte-bagages sur un cadre en aluminium.
- Veillez à ce que votre bagage soit fixé de manière à ce qu'aucune pièce en mouvement ou en rotation ne puisse le heurter.
- Ne transportez pas de charges lourdes sur votre vélo. La capacité de charge maximale est indiquée sur tous les porte-bagages Gazelle. En cas de doute sur la capacité de charge maximale, consultez votre spécialiste Gazelle.



«REMARQUE» Le porte-bagages ne peut pas être utilisé pour fixer une remorque.

## 3.10 Rouler avec le vélo



«DANGER» En cas de transport de charges lourdes, réduisez votre vitesse. En effet, rouler trop vite avec un poids élevé peut influencer la maniabilité et la distance de freinage, et peut provoquer des situations dangereuses.

### 3.10.1 Vérifiez votre vélo avant de l'utiliser



«DANGER» Vérifiez systématiquement le bon fonctionnement de votre vélo avant de l'utiliser. Consultez pour cela «Contrôle périodique du vélo», paragraphe 4.3 (page 55).



«DANGER» Avant de prendre votre vélo, vérifiez si les ceintures sont bien montées et si les fermetures fonctionnent correctement.

### 3.10.2 Première expérience



«DANGER» La position du guidon peut avoir une influence sur la maniabilité et le freinage du vélo. Veuillez consulter également «Réglage du guidon», paragraphe 3.2.5 (page 27).

Il se peut que la maniabilité du vélo soit différente de la maniabilité habituelle.

Prenez suffisamment de temps pour vous y habituer. Faites vos premières expériences avec le vélo sur une route peu fréquentée.



«DANGER» Essayez d'abord le vélo sans enfant et sans charge.

- Essayez les différents niveaux d'assistance. Commencez avec le niveau d'assistance le moins élevé.
- Testez la portée du vélo dans différentes conditions avant de planifier un trajet plus long qui sollicitera davantage votre batterie.
- Testez la maniabilité et le comportement de freinage. Dès que vous vous sentez en confiance, vous pouvez vous insérer dans la circulation. Consultez également le paragraphe «S'insérer dans la circulation avec le vélo».

### 3.10.3 S'insérer dans la circulation avec le vélo



«DANGER» Lisez les indications ci-dessous et veillez à bien les comprendre avant de vous insérer dans la circulation avec le vélo.

#### Dans la circulation, tenez compte des éléments suivants :

- Dans certains pays, le port d'un casque est obligatoire pour rouler à vélo. Veillez à connaître les instructions de sécurité régionales et locales avant d'utiliser le vélo (EN 1078 - Casques pour cyclistes, etc.).

- Vous êtes tenu de vous informer de la législation locale relative à l'utilisation de ce vélo.
- Portez des vêtements ajustés. Évitez que des vêtements lâches ne se prennent dans des pièces mobiles ou en rotation du vélo.
- Portez des chaussures bien adaptées à vos pieds avec des semelles profilées. Dans certaines conditions météorologiques, les pédales peuvent être glissantes.
- Veillez à être toujours bien visible. Portez des vêtements adaptés.
- Veillez à ce que votre bagage soit fixé de manière à ce qu'aucune pièce en mouvement ou rotation ne puisse le heurter.
- Veillez à ce que la ceinture des enfants soit bien attachée dans le bac.
- Lorsque vous roulez, restez alerte et ne vous laissez pas distraire.
- Ne tenez pas de téléphone mobile ou autre appareil mobile pendant que vous pédalez.
- Appliquez les signaux manuels généraux en vigueur lorsque vous changez de direction.
- Ne prenez pas votre vélo lorsque vous êtes sous l'influence de drogues, de médicaments, de l'alcool ou autres substances pouvant influencer votre aptitude à la conduite.
- Ne touchez pas les disques de frein pendant l'utilisation ou dans les 30 minutes après l'utilisation. En effet, l'utilisation du vélo peut les rendre très chauds.
- N'utilisez des accessoires qu'en concertation avec votre concessionnaire Gazelle. Les pièces mal adaptées peuvent entraîner des dommages.
- Après une chute, faites toujours contrôler votre vélo par votre concessionnaire Gazelle.
- Si votre vélo est tombé et que votre cadre ou une autre pièce est déformée, vous ne devez en aucun cas la courber dans la forme originale. En effet, le matériau peut déjà être endommagé (de manière non visible) et présenter un grand risque de casser à tout moment. En cas de déformation, le remplacement du cadre est nécessaire. Faites-vous conseiller par votre concessionnaire Gazelle.

### Les points suivants ont une influence sur la conduite



«**DANGER**» En cas de freinage répété, le système de freinage peut surchauffer. La fonction de freinage peut réduire ou disparaître.

- La position du guidon peut avoir une influence sur la maniabilité du vélo. Consultez «Réglage du guidon», paragraphe 3.2.5 (page 27).
- Ne faites pas de manœuvres qui pourraient vous mettre en danger ou mettre en danger les autres usagers de la route.
- Ne faites pas de mouvements du guidon brusques à une vitesse élevée ou lorsque vous descendez du vélo.
- Cessez de pédaler lorsque vous roulez sur des obstacles.
- Cessez de pédaler lorsque vous prenez un virage.

- Négociez toujours les virages serrés à petite vitesse.
- Modérez votre vitesse et freinez plus tôt qu'habituellement lorsque vous descendez une pente.
- En cas de freinage (soutenu), n'utilisez jamais le frein avant seul, mais utilisez les deux freins simultanément. En effet, en utilisant uniquement le frein avant, la roue avant est rapidement bloquée, si bien que vous pouvez perdre le contrôle du vélo.
- En cas de temps humide, de verglas, de neige ou de boue sur la voie, la distance de freinage augmente. Adaptez votre vitesse à ces conditions.
- Ne vous faites pas tirer ou pousser par d'autres véhicules.

### 3.10.4 Facteurs ayant une influence sur la portée (autonomie)

L'autonomie du vélo est influencée par de nombreux facteurs, notamment par :

- l'effort du cycliste ;
- le niveau d'assistance du moteur ;
- la vitesse ;
- l'utilisation des vitesses ;
- le type de pneus et la pression des pneus ;
- l'âge et l'état d'entretien de la batterie ;
- le profil de la route (pentes) et l'état de la route (type de revêtement) ;
- le vent (de face) ;

- la température ambiante ;
- le poids du vélo, du cycliste et de la charge.

Par conséquent, il est impossible de déterminer précisément l'autonomie du vélo avant le début d'un itinéraire et pendant un itinéraire.

Cependant, de manière générale, les éléments suivants s'appliquent :

- À niveau d'assistance du groupe propulseur égal : moins vous devez utiliser de puissance pour atteindre une certaine vitesse (par exemple grâce à une utilisation optimale des vitesses), moins le groupe propulseur utilisera d'énergie et plus l'autonomie d'une charge de batterie sera importante.
- Plus le niveau d'assistance choisi est important dans des conditions similaires, moins l'autonomie d'une charge de batterie sera importante.



# 4. Entretien

## 4.1 Informations de sécurité importantes



«DANGER» Lisez attentivement les indications ci-dessous et veillez à les avoir bien comprises avant de réaliser l'entretien du vélo.

### 4.1.1 Avertissements

Avant de réaliser l'entretien, tenez compte des éléments suivants :

- Confiez toutes les activités de montage et de réglage à votre concessionnaire Gazelle.
- Lors de travaux de réglage, d'entretien ou de nettoyage, évitez de coincer et/ou de plier des câbles et de les endommager par contact avec des arêtes vives.
- Retirez la batterie du vélo avant de procéder à des travaux (par exemple inspection, réparation, montage, entretien) sur le vélo.
- L'utilisation des freins peut les rendre très chauds. Évitez de les toucher en cours d'utilisation ou juste après (dans les 30 minutes suivant l'utilisation).
- Le vélo contient des pièces sujettes à l'usure. Vérifiez régulièrement les pièces sujettes à l'usure selon les instructions

de ce manuel. Le non-remplacement à temps des pièces usées peut entraîner des situations dangereuses.



«**DANGER**» Comme toutes les pièces mécaniques, le vélo est aussi sujet à l'usure et sensible aux sollicitations importantes. Différents matériaux et pièces peuvent réagir différemment à l'usure.

Si la durée de vie d'une pièce est dépassée, cette pièce peut tomber en panne et est susceptible d'entraîner des blessures.

Les fissures, rayures ou changements de couleur indiquent que la durée de vie de la pièce arrive à terme et qu'elle doit être remplacée.

- Pour profiter pleinement et longtemps de votre nouveau vélo, nous vous recommandons de bien l'entretenir et de le faire contrôler régulièrement par votre concessionnaire Gazelle. Utilisez pour cela le livret d'entretien ci-joint et décrit au chapitre 9. (page 72).

## 4.2 Nettoyage du vélo



«**DANGER**» N'utilisez aucun nettoyeur à haute pression pour nettoyer le vélo. En effet, en raison de la pression de l'eau, il se peut que de l'huile et de la graisse s'échappent de pièces rotatives telles que l'axe de pédalier et la suspension. Il se peut également que de l'eau pénètre dans le système électrique, ce qui peut entraîner un court-circuit ou une transmission de force accélérée.

N'utilisez pas les stations de lavage pour voiture.



«**AVERTISSEMENT**» En effet, les pièces, y compris le groupe propulseur, ne peuvent pas être immergées dans l'eau.



«**AVERTISSEMENT**» N'utilisez aucun produit nettoyant ou solvant corrosif. En effet, ils peuvent endommager les parties en plastique (telles que le bac), les autocollants ainsi que la peinture.

#### 4.2.1 Avant de nettoyer le vélo :

- Déconnectez la batterie **12** et le groupe propulseur **25** :
  - Appuyez sur la touche marche/arrêt de la batterie **41** ou...
  - ... appuyez sur la touche marche/arrêt de l'ordinateur de bord **51**.
- Ouvrez le verrou de batterie **44** à l'aide de la clé batterie **43**.
- Penchez la batterie **12** et retirez-la du vélo.

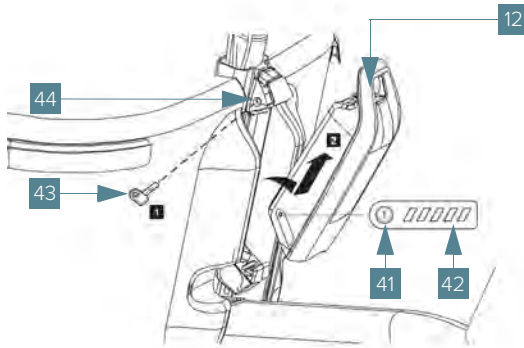

- Placez la batterie **12** sur une surface propre et sèche.

#### 4.2.2 Nettoyage



«AVERTISSEMENT» N'utilisez jamais de jet d'eau direct (tel que tuyau d'arrosage) sur les parties électriques du vélo (batterie, moteur, écran, etc.).

- Mouillez le vélo avec de l'eau du robinet afin de retirer les grosses saletés.
- Nettoyez le vélo avec un nettoyant neutre, non corrosif (pH entre 6 et 8) et de l'eau tiède.
- Laissez agir le nettoyant conformément aux informations sur l'étiquette.
- Rincez le vélo en profondeur avec de l'eau du robinet. Utilisez de préférence de l'eau chaude à une température d'environ 40 °C.
- Essuyez le vélo avec un chiffon doux et propre.
- Nettoyez délicatement la batterie **12** avec un chiffon doux et humide.

7. Remplacez la batterie **12** sur le vélo :
  - A. Pour cela, placez la batterie avec les contacts sur le support inférieur **48** (la batterie peut être placée à un angle  $7^\circ$  par rapport au cadre).
  - B. Insérez la batterie dans le support supérieur **46** jusqu'à entendre un clic clair.
8. Vérifiez si la batterie est bien fixée dans toutes les directions.

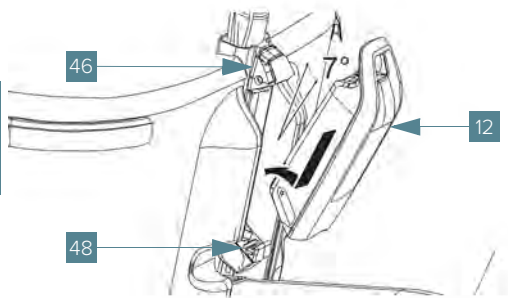

## 4.3 Contrôle périodique du vélo

### 4.3.1 Tableau de contrôle du vélo

Fréquence	Contrôle	Action
Avant chaque utilisation	<p>Vérifiez le bon fonctionnement du phare avant <b>35</b> et du feu arrière <b>17</b>.</p> <p>Vérifiez le réglage du phare avant.</p> <p>Veillez à ce que les catadioptrés et les lampes soient propres.</p>	Si l'éclairage ne fonctionne pas bien ou est mal réglé, merci de prendre contact avec un concessionnaire Gazelle.
	<p>Vérifiez si chaque poignée <b>10</b> est bien fixée et si elles ont suffisamment d'accroche.</p> <p>Des poignées lâches peuvent vous faire perdre le contrôle du vélo.</p>	<p>Remplacez les poignées si elles sont lâches ou qu'elles n'ont pas suffisamment d'accroche.</p> <p>Contactez votre concessionnaire Gazelle.</p>
	Vérifiez si la batterie <b>12</b> est suffisamment chargée.	Pour le chargement de la batterie, voir «Préparer la batterie avant utilisation», paragraphe 3.3.2 (page 32).
	Vérifiez si les pneus <b>23</b> sont suffisamment gonflés.	Pour ajuster la pression des pneus, voir «Ajuster la pression des pneus», paragraphe 4.3.4 (page 58).
	<p>Vérifiez le bon fonctionnement du poignée de frein gauche <b>2</b> et du poignée de frein droit <b>8</b>.</p> <p>Vérifiez si les durites de frein ne sont pas endommagés, pliés ou effilochés.</p>	Pour régler les freins, contactez votre concessionnaire Gazelle.
	Vérifiez si le capteur de vitesse <b>34</b> est bien monté. L'aimant de rayon <b>33</b> doit être monté à hauteur du capteur de vitesse <b>34</b> .	Pour le réglage du capteur de vitesse, voir «Ajuster le capteur de vitesse», paragraphe 4.3.5 (page 58).

Fréquence	Contrôle	Action
Avant chaque utilisation (suite)	Vérifiez le fonctionnement de la béquille <b>31</b> . Les pièces doivent pouvoir se mouvoir de manière souple et la béquille doit pouvoir se plier et se déplier complètement.	
	Vérifiez le fonctionnement du guidon et vérifiez que la roue avant accompagne le guidon lorsque vous le tournez.	Il ne doit pas y avoir de jeu et les écrous doivent être bien fixés.
	Vérifiez si le guidon <b>7</b> , la selle <b>13</b> , la tige de selle <b>15</b> et les deux roues sont bien fixées.	Fixez le guidon, la selle, le tube de selle et les roues si nécessaire.
Mensuellement	Vérifiez les pièces sujettes à l'usure telles que les blocs de frein, les disques de frein, les rayons et les jantes. Trop peu d'entretien peut provoquer des dommages.	Consultez votre spécialiste Gazelle pour faire vérifier, régler et remplacer les pièces suivantes :
	Disques de frein	Voir section 4.3.2, page 57
	Durites de frein	Voir section 4.3.2, page 57
	Rayons et jantes	Voir section 4.3.3, page 57
	Vérifiez tous les éléments de fixation.	Fixez les éléments de fixation ; pour les couples de serrage, voir section 11.1.1, page 89.
Tous les 6 mois	Vérifiez le bon état du bac <b>1</b> , du/des siège(s) et des ceintures. Vérifiez si les ceintures sont bien montées et si les fermetures fonctionnent correctement.	Contactez votre concessionnaire Gazelle.
	Vérifiez la tension de la courroie <b>18</b> .	Pour régler la tension de la courroie, contactez votre concessionnaire .

Fréquence	Contrôle	Action
Une fois par an ou tous les 3000 kilomètres.	Faites faire une révision complète.	Contactez votre concessionnaire Gazelle.
	Faites vérifier les aspects techniques de la courroie (mécanique, actualité du logiciel, etc.).	Contactez votre concessionnaire Gazelle.

### 4.3.2 Vérifier les freins

#### Blocs de frein

- Vérifiez l'épaisseur des blocs de frein.

Lorsque ceux-ci sont presque usés jusqu'au métal, ils doivent être remplacés.



«DANGER» Les blocs de frein peuvent beaucoup influencer le freinage et endommager les disques de frein.

#### Disques de frein

- Vérifiez l'usure et/ou les sillons des disques de frein.



«AVERTISSEMENT» Les disques de frein usés ou les sillons dans les disques de frein peuvent influencer le freinage et provoquer du bruit.

### Durites de frein

En cas de fuite de la durite de frein, la pression tombe, si bien que vous ne pouvez plus freiner ou que vous perdez de la puissance de freinage.



«DANGER» Une fuite de la durite de frein entraîne la perte totale de la puissance de freinage.

- Vérifiez si la pression est correcte sur les deux leviers de frein.

Si un levier de frein peut entrer en contact avec la poignée ou si vous avez des doutes sur le bon fonctionnement des leviers de frein, prenez contact avec votre concessionnaire Gazelle.

### 4.3.3 Vérifier les roues

#### Rayons

- Faites régulièrement vérifier la tension des rayons par votre spécialiste Gazelle.

Si la tension des rayons n'est pas bonne, ou si un rayon est cassé, la roue peut se déformer. Il se peut également que d'autres rayons se cassent.

## Jantes

- Vérifier régulièrement si la roue n'est pas endommagée.

### 4.3.4 Ajuster la pression des pneus



«REMARQUE» Veillez à maintenir une pression des pneus suffisante. En effet, en cas de sous-gonflage, le vélo s'alourdit, l'autonomie est réduite, les pneus s'usent plus rapidement, et le groupe propulseur supporte une charge plus importante et s'use plus rapidement.

Pour ajuster la pression des pneus :

1. Connectez une pompe équipée d'un manomètre à la valve du pneu que vous souhaitez gonfler.
2. Gonflez le pneu :
  - à 3,2 bars pour un confort de conduite optimal ;
  - à une pression plus élevée pour transporter des charges plus importantes.



«AVERTISSEMENT» La pression maximale des pneus est indiquée sur le côté du pneu (4 bars).

3. Retirez la pompe.

### 4.3.5 Ajuster le capteur de vitesse

Le capteur de vitesse et l'aimant à rayon associé doivent être montés de manière à ce que l'aimant à rayon, lorsque la roue tourne, se déplace à hauteur du trait le long du capteur de vitesse sur une distance minimale de 5 mm et maximale de 17 mm.

#### Ajuster le capteur de vitesse :

1. Dévissez la vis de l'aimant de rayon **33**.
2. Positionnez l'aimant de rayon **33** de manière à ce que, lorsque la roue tourne, il se déplace à hauteur du trait le long du capteur de vitesse **34** sur une distance minimale de 5 mm et maximale de 17 mm.
3. Fixez l'aimant de rayon **33** en serrant la vis.



«REMARQUE» Si aucune vitesse ne s'affiche sur l'ordinateur de bord après le réglage, veuillez prendre contact avec un concessionnaire Gazelle.

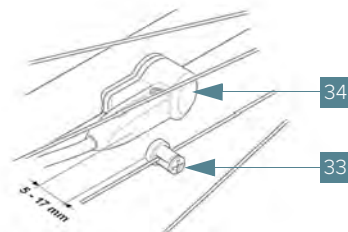



# 5.

## Transport et stockage

### 5.1 Transport du vélo et de la batterie



«DANGER» Lisez attentivement les indications ci-dessous et veillez à bien les comprendre avant de transporter le vélo et la batterie.

#### Transport du vélo :

Avant de transporter le vélo et la batterie, tenez compte des éléments suivants :

- Lorsque vous déplacez le vélo à l'aide d'un moyen de transport, retirez toujours la batterie afin d'éviter les dommages et toute réaction inattendue du vélo.
- Utilisez une rampe ou une station de chargement pour faire entrer ou sortir le vélo dans le moyen de transport.

#### Transport de la batterie :

- Les batteries sont soumises à la législation relative au transport de marchandises dangereuses. Les batteries non endommagées peuvent être transportées sur la route sans obligations supplémentaires.
- N'envoyez les batteries que lorsque le boîtier est intact. Couvrez les contacts ouverts et emballez la batterie de manière à ce qu'elle ne bouge pas dans l'emballage. Informez votre service de transport de colis qu'il s'agit d'une bonne batterie, mais également d'un produit dangereux. Le cas échéant, tenez également compte des prescriptions nationales supplémentaires. Pour les batteries endommagées, d'autres exigences de transport s'appliquent.

- En cas de transport des batteries par des utilisateurs professionnels ou par des tiers (par exemple un transport aérien ou une société de transport), il convient de tenir compte des exigences spécifiques relatives à l'emballage et à la désignation (par exemple, les prescriptions de la législation ADR). Si nécessaire, vous pouvez demander l'avis d'un expert des marchandises dangereuses pour préparer votre envoi.
- Pour toutes vos questions relatives au transport des batteries, veuillez prendre contact avec votre concessionnaire Gazelle. Vous pouvez également commander un emballage de transport adapté auprès de votre concessionnaire.

## 5.2 Ranger le vélo



«REMARQUE» Tenez compte de la température de stockage des pièces du vélo. Protégez le groupe propulseur, l'ordinateur de bord et la batterie contre les températures extrêmes (par ex. dues à un ensoleillement intensif sans ventilation). Elles peuvent en effet abîmer les pièces (en particulier la batterie).

### 5.2.1 Garer le vélo après utilisation

1. Garer toujours le vélo sur une zone adaptée.

2. Ne laissez pas les enfants seuls avec le vélo. En effet, ils pourraient se coincer les doigts entre les rayons/disques de frein en tournant la roue lorsque le vélo est sur la béquille.
3. Éteignez l'assistance électrique.
4. Pour éviter tout vol, nous vous recommandons de toujours verrouiller votre vélo et de retirer vos éventuelles pièces détachées.
5. Pour éviter les dommages, enclenchez toujours la béquille du Makki. Ne laissez pas le Makki reposer contre un mur.

### 5.2.2 Stocker le vélo pour une période prolongée

Si le vélo n'est pas utilisé pendant une période prolongée (plus de 3 mois), il n'est pas nécessaire de prendre des mesures de précaution, telles que le retrait de la batterie, exception faite des instructions suivantes :

- Tenez compte des températures de conservation des composants du vélo. Évitez d'exposer le le groupe propulseur, l'ordinateur de bord et la batterie à des températures extrêmes (par exemple, exposition en plein soleil sans ventilation suffisante).  
Les pièces (en particulier la batterie) peuvent être endommagées par des températures extrêmes.
- Garez le vélo/stocker la batterie entre 0 °C en 20 °C.

Les températures en dessous de  $-10^{\circ}\text{C}$  ou au dessus de  $+60^{\circ}\text{C}$  doivent toujours être évitées. Pour favoriser la durée de vie du vélo, une température ambiante d'environ  $20^{\circ}\text{C}$  est conseillée. Veillez à ne pas dépasser la température de conservation maximale.

- Garez le vélo dans un endroit sec et bien ventilé. Protégez le vélo contre l'humidité et l'eau.
- En cas de conditions météorologiques défavorables, retirez la batterie du vélo et conservez la batterie dans un espace fermé jusqu'à la prochaine utilisation.
- Conservez toujours la batterie dans un espace comportant des détecteurs de fumée, à l'écart d'objets inflammables ou légèrement inflammables et des sources de chaleur.
- Veillez à ce que la batterie soit chargée à 30 %-60 % environ (2 à 3 LED du témoin de charge [42](#) allumées).



«REMARQUE» Si la batterie est conservée vide pendant une longue période, malgré la faible décharge spontanée, cela peut l'endommager et en réduire fortement la capacité de charge.

- Vérifiez l'état de charge au bout de 6 mois. S'il ne reste qu'une LED du témoin de charge [42](#) allumée, rechargez la batterie à environ 30 %-60 %.



«REMARQUE» Il n'est pas recommandé de laisser la batterie branchée au chargeur pendant une période prolongée.

### 5.3 Prévention du vol



«REMARQUE» Le vélo est livré avec un antivol homologué par l'ART ++. Le cadre de chaque vélo est également pourvu d'un numéro de cadre unique (cadre inférieur). Notez le numéro de cadre dans le livret d'entretien. Communiquez le numéro de cadre à la police en cas de vol du vélo. Pour éviter le vol, verrouillez toujours votre vélo et rangez les clés (de rechange) dans un endroit sûr.

#### Gazelle Connected

En fonction de votre achat, le vélo peut être équipé de « Gazelle Connected ».

Voir pour cela la documentation « Gazelle Connected App ».

# 6.

## Résolution des problèmes et réparation

### 6.1 Sécurité



«DANGER» Lisez attentivement les indications ci-dessous et veillez à bien les comprendre avant de faire réaliser vos réparations.

**Avant de faire réaliser des réparations, tenez compte des éléments suivants :**

- Consultez les instructions originales du groupe propulseur, de l'ordinateur de bord, du chargeur et de la batterie.
- Les réparations apportées au vélo peuvent uniquement être réalisées par un concessionnaire agréé Gazelle.
- N'apportez jamais de modifications au groupe propulseur. Ne montez pas d'autres produits pour augmenter la puissance du groupe propulseur ou la vitesse. En effet, cela peut avoir pour conséquence :
  - une éventuelle réduction de la durée de vie ;
  - des dommages éventuels sur le vélo.

Votre droit de garantie sera dans ce cas refusé !

En effet, en apportant ce type de modifications, vous mettez votre sécurité et celles des autres usagers de la route en danger. Cela peut également entraîner des coûts de responsabilité personnelle élevés, voire un risque de poursuite pénale.

- N'ouvrez pas les pièces du vélo, telles que le groupe propulseur, vous-même. Le vélo peut uniquement être réparé par du personnel qualifié et uniquement avec des pièces

détachées d'origine. La sécurité du vélo reste ainsi garantie. En cas d'ouverture non autorisée du vélo, tout recours à la garantie sera refusé.

- Tous les composants montés sur le groupe propulseur et tous les autres composants du vélo ne peuvent être remplacés que par des composants à structure identique ou des composants spécifiquement autorisés par le fabricant de ce vélo. Cela protège le vélo contre la surcharge et les dommages.
- Pour la fixation du guidon, du plongeur, de la selle, de la tige de selle, des roues, etc., utilisez toujours les éléments de fixation d'origine et suivez, le cas échéant, les instructions de bonne fixation.
- Retirez la batterie du vélo avant toute manipulation (telle que l'entretien et les réparations).
- Si vous devez utiliser de l'huile ou de la graisse, veillez à ne pas en mettre sur les disques de frein ou les jantes. En effet, cela peut nuire au fonctionnement voire y mettre fin.

## 6.2 Identifier et solutionner les problèmes

Problème	Cause	Solution
L'assistance au pédalage ne démarre pas.	La batterie 12 est vide.	Rechargez la batterie. Voir paragraphe 3.3.2 (page 32)
	Les bornes de raccordement sont peut-être mal graissées.	Prenez contact avec un concessionnaire Gazelle pour vérifier s'il s'agit de la source du problème.
Le frein arrière 21 et/ou le frein avant 39 fait un bruit de grincement.	Au moment de la mise en service, les freins à disque peuvent produire un bruit de grincement étant donné que les blocs de freinage et les disques ne sont pas encore rodés.	Les blocs de freinage doivent être rodés par l'utilisateur. Si le bruit persiste, roulez à faible vitesse et freinez légèrement pour que les pièces interagissent mieux. Si le problème persiste encore, contactez votre concessionnaire Gazelle.
Trois LED du témoin de charge 42 clignotent.	La batterie 12 n'est pas à la température de chargement autorisée.	Retirez la batterie 12 du chargeur 70 et attendez qu'elle atteigne cette température. Ne remettez la batterie sur le chargeur que lorsqu'elle a atteint la température de chargement autorisée (entre 0 °C et 40 °C).
La batterie 12 se vide rapidement.	La capacité d'absorption de la batterie 12 diminue.	Consultez le paragraphe 3.10.4 (page 50) et vérifiez si l'un des facteurs peut être pris en considération. Remplacez la batterie 12. Contactez votre concessionnaire Gazelle.
Le vélo ne freine pas correctement.	Les freins ne sont pas réglés ou sont usés.	Remplacez ou vérifiez les freins. Contactez votre concessionnaire Gazelle.

### 6.3 FAQ (questions et solutions)

Question/erreur	Solution
<b>Batterie</b>	
La batterie ne charge pas.	<p>Vérifiez si la batterie est bien enclenchée et si la prise de courant fonctionne. Suivez le bon ordre de branchement :</p> <ul style="list-style-type: none"> <li>• Connectez d'abord le chargeur à la prise ;</li> <li>• Connectez ensuite la batterie au chargeur.</li> </ul> <p>Ne branchez jamais la batterie directement à une prise.</p> <ul style="list-style-type: none"> <li>• Vérifiez si les bornes de la batterie ne sont pas salies.</li> </ul>
La batterie ne charge plus complètement.	Contactez votre concessionnaire Gazelle.
L'autonomie est trop basse.	<p>Les facteurs suivants peuvent influencer l'autonomie :</p> <p>Chargement, pression des pneus, conditions de conduite, conditions météorologiques, pédalage actif et utilisation des vitesses.</p>
<b>Groupe propulseur</b>	
Le groupe propulseur fait un bruit de craquement.	<p>Vérifiez si les boulons du groupe propulseur sont graissés.</p> <ul style="list-style-type: none"> <li>• Graissez les têtes des boulons à l'arrière de l'étrier de garde-chaîne.</li> <li>• Vérifiez le couple de serrage des boulons (35Nm).</li> </ul>
Le moteur ralentit.	Contactez votre concessionnaire Gazelle.
<b>Tableau de bord</b>	
L'ordinateur de bord n'affiche plus la vitesse.	<p>Vérifiez si le capteur de vitesse est bien positionné ; voir «Ajuster le capteur de vitesse», paragraphe 4.3.5 (page 58).</p> <p>Lorsque la roue tourne, l'aimant à rayon doit se déplacer sur une distance minimale de 5 mm et maximale de 17 mm à hauteur du trait le long du capteur de vitesse.</p> <p>Vérifiez si la fixation n'est pas trop serrée.</p>

Question/erreur	Solution
L'ordinateur de bord tombe en panne.	Vérifiez si les câbles sont bien raccordés et si aucun câble n'est à nu. Vérifiez si la fixation n'est pas trop serrée.
Le vélo est-il également équipé d'une assistance de marche ?	Oui. L'utilisation de l'assistance de marche <b>WALK ASSIST</b> est décrite dans «Walk Assist», paragraphe 3.7.3 (page 40).
L'ordinateur de bord ne réagit pas quand j'appuie sur les boutons.	Vérifiez si les câbles sont bien raccordés et si aucun câble n'est à nu. Vérifiez si la fixation n'est pas trop serrée. Vérifiez si la batterie est entièrement chargée.



# 7.

## Environnement et enlèvement

### 7.1 Enlèvement des composants électriques



Ce symbole sur l'appareil, sur les accessoires ou sur l'emballage, indique que cet appareil ne peut pas être considéré comme un déchet ménager non trié. Il doit être collecté séparément.

Apportez l'appareil dans un centre de tri pour le recyclage des déchets électriques et de l'équipement électronique au sein de l'UE et dans les autres pays européens qui disposent d'un système de recyclage des déchets électriques et de l'équipement électronique.

Le recyclage adéquat de cet appareil permet d'éviter les éventuels dangers pour l'environnement et la santé publique.

Le recyclage des matériaux contribue au maintien de nos ressources naturelles. Ne jetez pas votre équipement électrique et électronique usagé avec les déchets ménagers non triés.

### 7.2 Enlèvement des matériaux d'emballage

L'emballage est fabriqué avec des matériaux respectueux de l'environnement et peut être remis aux centres de recyclage locaux.

Le recyclage adéquat de cet emballage permet d'éviter les éventuels dangers pour l'environnement et la santé publique.

### 7.3 Enlèvement des batteries et piles

Le vélo contient une batterie et l'ordinateur de bord contient une pile électrique.

Les batteries et piles électriques ne doivent pas être jetées avec les déchets ménagers. En effet, elles peuvent contenir des substances dangereuses et sont sujettes à une législation spécifique.

Apportez toujours vos batteries et piles électriques usagées dans un centre de tri prévu à cet effet. Veillez à couvrir au préalable les surfaces de contact des bornes de la batterie avec du ruban adhésif.

Ne saisissez pas les batteries fortement endommagées à main nue : de l'électrolyte pourrait s'en dégager, ce qui pourrait entraîner des irritations de la peau.

Conservez la batterie défectueuse dans un endroit sûr à l'air libre. Couvrez éventuellement les bornes et informez-en votre concessionnaire Gazelle. Il vous apportera son expertise pour un tri adéquat

Selon les directives européennes, vous êtes tenu de trier les appareils électriques inutilisables et défectueux ou batteries/piles usagées et de les faire recycler de manière éco-responsable.

Vous pouvez déposer les batteries usagées chez un vendeur de vélos agréé.

## 8. Garantie

Royal Dutch Gazelle N.V. octroie une garantie contre tout défaut de fabrication, de matériau et/ou de peinture de votre vélo Gazelle sur la base des conditions suivantes (voir également [www.gazellebikes.com/fr-fr/service](http://www.gazellebikes.com/fr-fr/service) :

### 8.1 Délais

- La période de garantie commence à la date d'achat du vélo.
- Pendant la (les) période(s) de garantie en vigueur, toutes les pièces pour lesquelles Gazelle a constaté un défaut de matériau et/ou de fabrication seront, à la discrétion de Gazelle, soit réparées, soit remboursées.
- Gazelle octroie une garantie de 5 ans contre les défauts de matériau et de fabrication sur le cadre et la fourche avant fixe.
- Gazelle octroie une garantie de 2 ans contre les défauts de matériau et de fabrication sur le bac.
- Sur les fourches de suspension avant, la période de garantie contre les défauts de matériau et de fabrication est de 5 ans.
- Gazelle octroie une garantie de 5 ans contre la formation de rouille intérieure sur la peinture du cadre et de la fourche avant.
- 1.6 Gazelle octroie une garantie de 2 ans contre la formation de rouille sur les pièces chromées et les autres éléments peints.
- 1.7 Gazelle octroie une garantie de 2 ans contre les défauts de matériau et de fabrication sur les pièces.

- Les pièces remplacées durant la période de garantie sont couvertes par le délai de garantie standard du vélo.

## 8.2 Transférable

La garantie fabricant ne peut être invoquée que sur présentation de la facture d'achat. La garantie fabricant est transférable à condition de présenter le certificat de garantie (la facture originale d'achat).

## 8.3 Batterie du vélo électrique

Gazelle octroie une garantie de 2 ans sur la batterie. La capacité de la batterie diminue proportionnellement au nombre de cycles de charge et à l'âge. Cette réduction de la capacité n'est pas couverte par la garantie. Consultez toujours votre revendeur Gazelle en cas de problème avec la batterie.

Au terme de la durée de vie de la batterie, celle-ci doit être remise à votre revendeur Gazelle. Ce dernier veillera à assurer une procédure de recyclage correcte.

## 8.4 Exclusions

Les conditions de garantie ci-dessus ne concernent pas les cas suivants :

- Les précautions de sécurité ou les instructions d'utilisation n'ont pas été respectées.
- Usure normale des pièces ou mauvais réglage, entre autres, des pneumatiques, de la chaîne, des freins, des câbles, des engrenages et/ou du dérailleur.

- Le vélo n'a pas été régulièrement entretenu et réparé par un spécialiste qualifié Gazelle.
- Des adaptations ont été apportées par rapport à l'état initial du vélo, y compris par l'utilisation de pièces et/ou d'accessoires non autorisés par Gazelle.
- Le vélo a été utilisé de manière impropre et/ou négligente ou non conforme à l'usage prévu du vélo, par exemple pour des courses et/ou des activités commerciales.
- Des dommages ont été causés par le non-respect du manuel de l'utilisateur.
- Des dommages ont été causés par un transport sur d'autres porte-vélos.
- Le vélo continue à être utilisé en dépit de dommages et/ou de défauts déjà constatés et cette utilisation a aggravé les dégâts.

## 8.5 Réclamations de garantie

Les plaintes et demandes de garantie sont traitées par votre revendeur Gazelle. En cas de plaintes ou de questions relatives à la garantie, votre revendeur Gazelle est toujours le premier interlocuteur, étant donné que le contrat d'achat a été conclu chez lui.

Ensuite, c'est Gazelle qui évaluera définitivement si la garantie peut fonctionner. La pièce concernée est envoyée à Gazelle par le revendeur avec la facture et la description de la plainte.

Des éventuels frais de (dé)montage peuvent vous être facturés par votre revendeur.

Des éventuels frais de transport du vélo et/ou des pièces de votre revendeur à Gazelle peuvent vous être facturés par votre revendeur.

## **8.6 Responsabilité**

Une réclamation honorée par Gazelle en vertu de ces conditions de garantie ne constitue catégoriquement pas une reconnaissance de responsabilité de Gazelle pour tout préjudice subi par le propriétaire ou par des tiers. Toute responsabilité de Gazelle pour des dommages consécutifs est expressément exclue.

La responsabilité de Gazelle est limitée aux dispositions des présentes conditions de garantie, sauf indication contraire par une disposition légale obligatoire.

## **8.7 Clause de non-responsabilité**

Gazelle a bien entendu rassemblé ces conditions de garantie avec le plus grand soin. Cependant, toute responsabilité relative à des erreurs d'impression et de mise en page est exclue.

## 9.

# Livret d'entretien

Pour profiter pleinement et longtemps de votre nouveau vélo, nous vous recommandons de bien l'entretenir et de le faire contrôler régulièrement par votre concessionnaire Gazelle. Utilisez pour cela ce livret d'entretien.

Les contrôles périodiques aident à éviter l'usure et les réparations onéreuses.

**Informations concernant le modèle**

Modèle	
Numéro de cadre	
Numéro de série de l'entraînement	
Numéro de série de la batterie	
Numéro de série de l'ordinateur de bord	
Numéro de série du chargeur	
Nom du concessionnaire Gazelle	
Date d'achat	

**Informations propriétaire**

Nom	
Adresse	
Pays	

Entretien

500 km (ou au bout de 3 mois)

Description de l'entretien

Réparations

Remarques :

Date :

Compteur  
kilométrique :

Concessionnaire Gazelle :

Signature



**Entretien****1 500 km (ou au bout de 10 mois)****Description de l'entretien****Réparations**

Remarques :	Date :	Compteur kilométrique :	Concessionnaire Gazelle :	Signature

Entretien

3 000 km (ou au bout de 18 mois)

Description de l'entretien

Réparations

Remarques :

Date :

Compteur  
kilométrique :

Concessionnaire Gazelle :

Signature

**Entretien****4 500 km (ou au bout de 24 mois)****Description de l'entretien****Réparations**

Remarques :	Date :	Compteur kilométrique :	Concessionnaire Gazelle :	Signature

## Entretien

Kilomètres :

Description de l'entretien

Réparations

Remarques :	Date :	Compteur kilométrique :	Concessionnaire Gazelle :	Signature

## Entretien

Kilomètres :

### Description de l'entretien

### Réparations

Remarques :	Date :	Compteur kilométrique :	Concessionnaire Gazelle :	Signature

## Entretien

Kilomètres :

### Description de l'entretien

### Réparations

Remarques :	Date :	Compteur kilométrique :	Concessionnaire Gazelle :	Signature

## Entretien

Kilomètres :

### Description de l'entretien

### Réparations

Remarques :	Date :	Compteur kilométrique :	Concessionnaire Gazelle :	Signature

# 10.

## Pièces de réserve



Pièce détachée	Référence	Description de l'article
Roue avant (20")	4525156119601.	
Jante (20")	350515640.	
Moyeu avant	469119600.	
Roue arrière (26") Trekking (Urban)	4525157223101.	
Roue arrière (26") Cargo (Load)	4525157223201.	
Jante (26")	350515740.	
Moyeu arrière Trekking (Urban)	469223100.	
Moyeu arrière Cargo (Load)	469223200.	
Pneu (20")	500805200.	BUB 55-406 NOIR/NOIR SCHWALBE BIG APPLE
Chambre à air (20")	508000800.	BIB COMPACT 57-406 50815
Pneu (26")	500805300.	BUB 55-559 NOIR/NOIR SCHWALBE BIG APPLE
Chambre à air (26")	505063300.	BIB. 40/62-559 DUNLOP 40MM
Protège-chaîne	525440100.	
Courroie	455411100.	
Pignon avant	457109700.	
Pignon arrière	457108700.	
Cintre	210137100.	
Plongeur	250184000.	
Poignée gauche	540278500.	

Pièce détachée	Référence	Description de l'article
Poignée droite	540278600.	
Boulons poignée	390960000.	
Ordinateur de bord Purion	998503600.	
Poignée tournante City (Urban)	701201000.	
Poignée tournante Cargo (Load)	701201200.	
Set tige de selle	380341300.	
Tendeur	513111000.	
Frein avant	448322700.	
Bloc frein avant		Tektro Q11TS ou similaire
Frein arrière	448322600.	
Bloc frein arrière		Tektro Q11TS ou similaire
Pédales	458716200.	
Phare avant	444410800.	
Câble phare avant	998108100.	
Feu arrière	447191400.	
Manivelle gauche	371319400.	
Manivelle droite	371319300.	

Pièce détachée	Référence	Description de l'article
Garde-boue avant	31114300199.	
Garde-boue arrière	31114900199.	
Tige filetée arrière	312173000.	
Tige filetée avant	312173100.	
Capteur roue arrière	998200100.	
Aimant roue arrière	998200200.	
Serrure	475405900.	
Porte-bagages	313028600.	
Porte-bagages Dek Bleu (Urban)	313028787099.	
Porte-bagages Dek Blanc (Urban)	313028732299.	
Tube de direction	206447900.	
Tringle de guidon	238107400.	
Montage matériel tringle de guidon	238107280.	
Conducteur tringle de guidon	238106600.	
Boulon de montage conducteur tringle de guidon	390408400.	
Jeu de direction	385790500.	
Entretoise jeu de direction	211254500.	

Pièce détachée	Référence	Description de l'article
Bac inférieur	552007100.	
Côté supérieur bac	552007200.	
Pare-chocs gauche arrière	653120700.	
Pare-chocs droit arrière	653120800.	
Pare-chocs gauche avant	653120500.	
Pare-chocs droit avant	653120600.	
Siège arrière	472540200.	
Tapis caoutchouc	222805000.	
Set ceintures arrière	214113200.	
Béquille double	463409800.	

# 11.

## Données techniques

### 11.1 Caractéristiques techniques

Type de vélo	Makki Urban	Makki Load
Destination	Vélo cargo familial	Vélo cargo familial
Vélo léger [kg]	52.	52.
Capacité de charge [kg]	148.	198.
Poids total maximal, vélo et cycliste compris [kg]	200.	250.
Température ambiante pendant l'utilisation	-5° à +40°C	-5° à +40°C
Émissions acoustiques de l'air pondérées de la valeur A à hauteur de l'oreille du/de la cycliste	< 70 dB	< 70 dB

Batterie	PowerPack 400	PowerPack 500
Type de vélo	Makki Urban et Makki Load	
Numéro d'article	BBS265	BBS275
Température de fonctionnement	-5° à +40°C	-5° à +40°C
Température de stockage	-10° à +60°C	-10° à +60°C
Température ambiante autorisée au moment de la charge	0 à +40°C	0 à +40°C
Tension nominale [V]	36.	36.
Capacité nominale [Ah]	11.	13,4.
Énergie [Wh]	400.	500.
Poids [kg]	2,5.	2,6.
Indice de protection	IP54 (protégé contre les poussières et les projections d'eau)	IP54 (protégé contre les poussières et les projections d'eau)

Groupe propulseur	Active Line Plus	Performance Line Cruise
Type de vélo	Makki Urban	Makki Load
Numéro d'article	BDU350	BDU250P
Puissance nominale continue [W]	250.	250.
Couple maximal de l'entraînement [max. Nm]	50.	65.
Tension nominale [V]	36.	36.
Température de service	-5° à +40°C	-5° à +40°C
Température de stockage	-10° à +50°C	-10° à +50°C
Poids [kg]	± 4	± 4
Indice de protection	IP54 (protégé contre les poussières et les projections d'eau)	IP54 (protégé contre les poussières et les projections d'eau)

Éclairage		
Type de vélo	Makki Urban	Makki Load
Tension [V]	12.	12.
Puissance maximale :		
<ul style="list-style-type: none"> <li>• Phare avant [W]</li> <li>• Feu arrière [W]</li> </ul>	<ul style="list-style-type: none"> <li>• 8,4 / 17,4</li> <li>• 0,6 / 0,6</li> </ul>	<ul style="list-style-type: none"> <li>• 8,4 / 17,4</li> <li>• 0,6 / 0,6</li> </ul>

### 11.1.1 Couple de serrage

Fixation	Couple de serrage [Nm]
Vis de direction centrale	28.
Plongeur sur tube de direction	9-10
Angle du plongeur	15-18
Vis plongeur inférieur	6-8
Guidon sur plongeur	5-6
Vis moteur	28.
Vis moteur torx	9.
Vis poignée	5.
Vis manivelle	50.

Fixation	Couple de serrage [Nm]
Écrou pignon avant	25.
Écrou roue avant	23,5 ±3,5
Écrou roue arrière	35.
Fixation cadre	15-20
Fixation bac inférieur	10.
Fixation bac supérieur	5.
Fixation pare-chocs	1-2
Fixation béquille	15-20

Fixation	Instructions
Articulation guidon	Appliquer de la Loctite
Fixation cadre	Appliquer de la Loctite
Fixation bac	Appliquer de la Loctite
Écrous guidon	Contre-écrou

# Sikkerhedsoplysninger

## Makki overholder sikkerhedskravene.

Læs denne brugervejledning og forstå anvisningerne, især sikkerhedsanvisningerne, inden Gazelle Makki tages i brug.



**"KOMMENTAR"** I denne vejledning henviser "cykel" til Gazelle Makki.

Sørg for at overholde alle kravene. Det vil medvirke til at undgå brand, eksplosion, elektrisk stød og andre farer, som kan medføre tingsskade og/eller alvorlige ulykker.

Cyklen må kun bruges af personer, som har læst og forstået hele denne brugervejledning.



**"KOMMENTAR"** Bliv fortrolig med at cykle på den, inden den tages i brug. Se 'Brug af cyklen', afsnit 3.10 (side 45).



## Sikkerhedssymboler

Der anvendes følgende sikkerhedssymboler i denne vejledning:



”**FARE**” betyder en fare på et gennemsnitligt risikoniveau, der kan medføre alvorlig personskade, hvis denne fare ikke undgås.



”**ADVARSEL**” betyder en fare på et lavt risikoniveau, der kan medføre minimal til moderat personskade, tings- eller miljøskade hvis denne fare ikke undgås.



”**KOMMENTAR**” betyder information, der anses for at være vigtig, men ikke indebærer nogen fare.

## Forebyggende advarsler

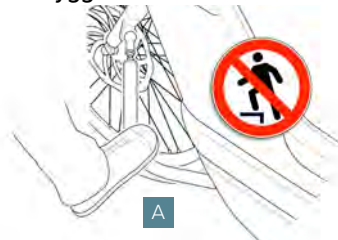

”**FARE**” Der må ikke trædes på styrestangen **A**. Børn må ikke stå på den.



”**FARE**” Der er roterende og bevægelige dele på cyklen. Hold legemsdele, hår og beklædningsdele på afstand af cyklens bevægelige dele (hjul, bremseskiver og klinger). Brug ikke løstsiddende beklædningsdele, da de kan blive viklet ind i cyklens bevægelige dele.



”**ADVARSEL**” Tag højde for de forskellige komponenters driftstemperatur. Motorsystemet, cykelcomputeren og batteriet skal beskyttes mod høje temperaturer (f.eks. stærkt sollys på steder med utilstrækkelig ventilation). Disse komponenter (især batteriet) kan blive beskadiget af høje temperaturer.

## Dette er den "Oversættelse af den Originale Brugsanvisning" på dansk. Indholdsfortegnelse

Opbevar vejledningen til at bruge som reference, og giv den videre til eventuelle efterfølgende brugere/ejere af cyklen.

Den nyeste version af denne vejledning findes her:  
[www.gazellebikes.com/da-dk/service/brochurer-og-brugsanvisning](http://www.gazellebikes.com/da-dk/service/brochurer-og-brugsanvisning)

Dokumentation, brugsanvisninger og tekniske oplysninger kan bestilles ved at ringe til Royal Dutch Gazelle N.V. på tlf. +45 36 880 152.

2020-12-07 | Version 1.1

### Video

Brug denne QR-kode til at se videoer med yderligere forklaring af Makki og tilbehør til den.



QR-code DK

# Indholdsfortegnelse

<b>Sikkerhedsoplysninger</b> .....	2
<b>Indholdsfortegnelse</b> .....	5
<b>1.</b>	
<hr/>	
<b>Indledning</b> .....	8
1.1 Beskrivelse af brugeren .....	8
1.2 Cyklens anvendelse .....	8
1.3 Forkert anvendelse, som kan undgås .....	9
1.4 Kontaktoplysninger .....	10
<b>2.</b>	
<hr/>	
<b>Oversigt over cyklens komponenter</b> .....	12
2.1 Batteri .....	14
2.2 Cykelcomputer .....	16
2.3 Oplader .....	18
2.4 Lad .....	20
<b>3.</b>	
<hr/>	
<b>Anvendelse af Makki</b> .....	22
3.1 Advarsel inden ibrugtagning .....	22
3.2 Klargøring til ibrugtagning af cyklen .....	22
3.2.1 Sådan bruges støttebenet .....	23
3.2.2 Indstilling af sadelhøjden .....	24
3.2.3 Indstil sadlen i den rigtige dybde .....	25

3.2.4	Indstilling af sadelvinklen.....	26
3.2.5	Indstilling af styret .....	27
3.2.6	Justering af forgaffel med teleskopaffjedring.....	29
3.3	Anvendelse af batteriet.....	29
3.3.1	Vigtige sikkerhedsoplysninger ved anvendelse af batteriet 29	
3.3.2	Forberedelse til anvendelse af batteriet .....	31
3.3.3	Kontroller batteriets ladetilstand .....	34
3.4	Betjening af bremsegreb.....	34
3.5	Sådan bruges gearet.....	35
3.6	Lygter .....	36
3.7	Cykelcomputer.....	36
3.7.1	Tænd/sluk cyklens motorsystem .....	36
3.7.2	Valg af ønsket motorassistance .....	37
3.7.3	Motorassistance til fods .....	38
3.7.4	Andre funktioner.....	39
3.8	Lad .....	40
3.8.1	Generelt om last på cyklen.....	40
3.8.2	Transport af bagage .....	41
3.8.3	Transport af børn i ladet.....	41
3.8.4	Fastspænding af børn i ladet .....	42
3.8.5	Gør selen kortere eller længere .....	42
3.8.6	Lukning og åbning af selelåsen .....	43
3.9	Bagagebærer .....	44
3.10	Brug af cyklen .....	45
3.10.1	Kontrol hver gang inden brug af cyklen .....	45

3.10.2	Lær cyklen at kende.....	46
3.10.3	Cykling i trafik.....	46
3.10.4	Faktorer, der kan påvirke cykelrækkevidden.....	47

## 4.

<b>Vedligeholdelse</b> .....	49	
4.1	Vigtige sikkerhedsoplysninger .....	49
4.1.1	Forebyggende advarsler.....	49
4.2	Rengøring af cyklen .....	50
4.2.1	Inden rengøring af cyklen:.....	50
4.2.2	Rengøring .....	51
4.3	Kontrol af cyklen.....	52
4.3.1	Kontrolplan til cyklen .....	52
4.3.2	Kontrol af bremserne .....	54
4.3.3	Kontrol af hjulene.....	54
4.3.4	Oppumpning af dækkene til det rigtige dæktryk .....	55
4.3.5	Justering af fartsensoren.....	55

## 5.

<b>Transport og opmagasinering</b> .....	56	
5.1	Transport af cyklen og batteriet .....	56
5.2	Opmagasinerings af cyklen .....	57
5.2.1	Parkering af cyklen efter brug.....	57
5.2.2	Opmagasinerings af cyklen i længere tid.....	57
5.3	Tyverisikring .....	58

**6.**

<b>Fejlafhjælpning og reparation</b> .....	59
6.1 Sikkerhed .....	59
6.2 Identificering og afhjælpning af problemer .....	61
6.3 Fejl og afhjælpning .....	62

**7.**

<b>Miljø og bortskaffelse af brugte dele</b> .....	64
7.1 Bortskaffelse af elektriske komponenter .....	64
7.2 Bortskaffelse af emballage .....	64
7.3 Bortskaffelse af batteriet .....	64

**8.**

<b>Garanti</b> .....	66
8.1 Garantiperioder .....	66
8.2 Overdragelse .....	67
8.3 Batteriet til elcyklen.....	67
8.4 Undtagelser .....	67
8.5 Garantireklamationer .....	67
8.6 Erstatningsansvar.....	68
8.7 Ansvarsfraskrivelse .....	68

**9.**

<b>Vedligeholdelseshæfte</b> .....	69
------------------------------------	----

**10.**

<b>Reserve dele</b> .....	79
---------------------------	----

**11.**

<b>Tekniske specifikationer</b> .....	84
11.1 Tekniske oplysninger.....	84
11.1.1 Tilspændingsmomenter .....	86

# 1. Indledning

## 1.1 Beskrivelse af brugeren

Dette dokument er beregnet til brugeren af Gazelle Makki. Denne cykel må kun bruges af tilstrækkeligt erfarne cyklister, som har læst og forstået hele denne vejledning.

Makki er beregnet til brug i følgende europæiske lande:

Belgien, Danmark, Frankrig, Holland, Storbritannien, Tyskland, Østrig og Sverige.

## 1.2 Cyklens anvendelse

Makki er beregnet til brug på offentlige veje som transportmiddel og til fritidsbrug.

### Cyklen må kun bruges på følgende måde:

- Cyklens totalvægt er 200 kg (Makki Urban) og 250 kg (Makki Load), inkl. cyklens vægt. Se afsnittet "Tekniske specifikationer" ( "Tekniske specifikationer") for oplysning om cyklens tilladte vægt.
- Sikkerhedsseler skal bruges korrekt.
- Spædbørn skal transporteres i forskellige typer af cykelstole i kombination med Gazelle tilbehør. Kontakt din Gazelle specialforhandler.
- Cykling med en hastighed op til 25 km/t.
- Cykling på normale veje. Se også 'Brug af cyklen', afsnit 3.10 (side 45).

### 1.3 Forkert anvendelse, som kan undgås



**”KOMMENTAR”** Gazelle garantien bortfalder i tilfælde af påviselig forkert anvendelse af cyklen.

**Brug af cyklen, som beskrevet nedenfor, kan medføre, at den bliver beskadiget og i sidste ende farlig at bruge for cyklisten, passagerer og andre trafikanter:**

- Terræncykling.
- Cykling op og ned ad fortovskanter.
- Overbelastning af cyklen, f.eks. cykling med en eller flere voksne i ladet.
- Cykling, mens der står nogen i ladet.
- Makki er ikke beregnet til at trække en cykelanhænger.

**Brug af cyklen, som beskrevet nedenfor, kan gøre den farlig at bruge for cyklisten, passagerer og andre trafikanter:**

- Cykling med genstande, der rager uden for ladet.
- Cykling uden at have hænderne på styret.
- Cykling med støttebenet ude.
- Cykling med sadlen sat højere op end maksimummærket.
- Cykling i mørke uden fungerende lygter.
- Afmontering af originalkomponenter og/eller montering af komponenter, der ikke er originale.

**Brug af cyklen, som beskrevet nedenfor, kan beskadige dens komponenter:**

- Lakering af komponenter eller påsætning af mærkater.
- Længere tids eksponering for elementerne (UV-stråling, saltindhold i luften mv.).
- Placering af ladet op imod (skarpe eller ru) overflader, f.eks. stenmure.
- Trykbelastning mod ladet med en skarp genstand.

**Brug af cyklen, som beskrevet nedenfor, er forbudt ifølge lovgivning:**

- Transport af farlige stoffer (f.eks. gas, benzin mv.).

## 1.4 Kontaktoplysninger

### Service

Kontakt din Gazelle serviceforhandler ved behov for service.



### Cyklens motorsystem

Kontakt følgende ved behov for teknisk hjælp til batteriet, motorsystemet, cykelcomputeren eller opladeren:

Bosch

Tlf. +45 89 883 129

[www.bosch-ebike.com/dk/service/kontakt](http://www.bosch-ebike.com/dk/service/kontakt)

### Producent

Kontakt producenten af cyklen i tilfælde af andre spørgsmål:

Royal Dutch Gazelle N.V.

Postbus 1

6950 AA Dieren

Nederlandene

Tlf. +45 36 880 152

[www.gazellebikes.com/da-dk](http://www.gazellebikes.com/da-dk)





## 2.

# Oversigt over cyklens komponenter

1. Lad
2. Venstre bremsegreb
3. Klokke
4. Cykelcomputer
5. Styrrør
6. Frempind
7. Styr
8. Højre bremsegreb
9. Gearskifter
10. Styrhåndtag
11. Oplader
12. Batteri
13. Sadel
14. Sadelklampe
15. Sadelpind
16. Bagagebærer
17. Baglygte
18. Drivrem
19. Kædeskærm
20. Bagnav
21. Bagbremse
22. Fælg
23. Dæk
24. Lås
25. Motorsystem
26. Krankboks
27. Pedalarm
28. Pedal
29. Bageste stel
30. Stelnummer
31. Støtteben
32. Stødfangerlister
33. Egermagnet
34. Fartsensor
35. Forlygte
36. Ringramme
37. Styrestang
38. Fornav
39. Forbremse
40. Forgaffel (ophæng / fast)

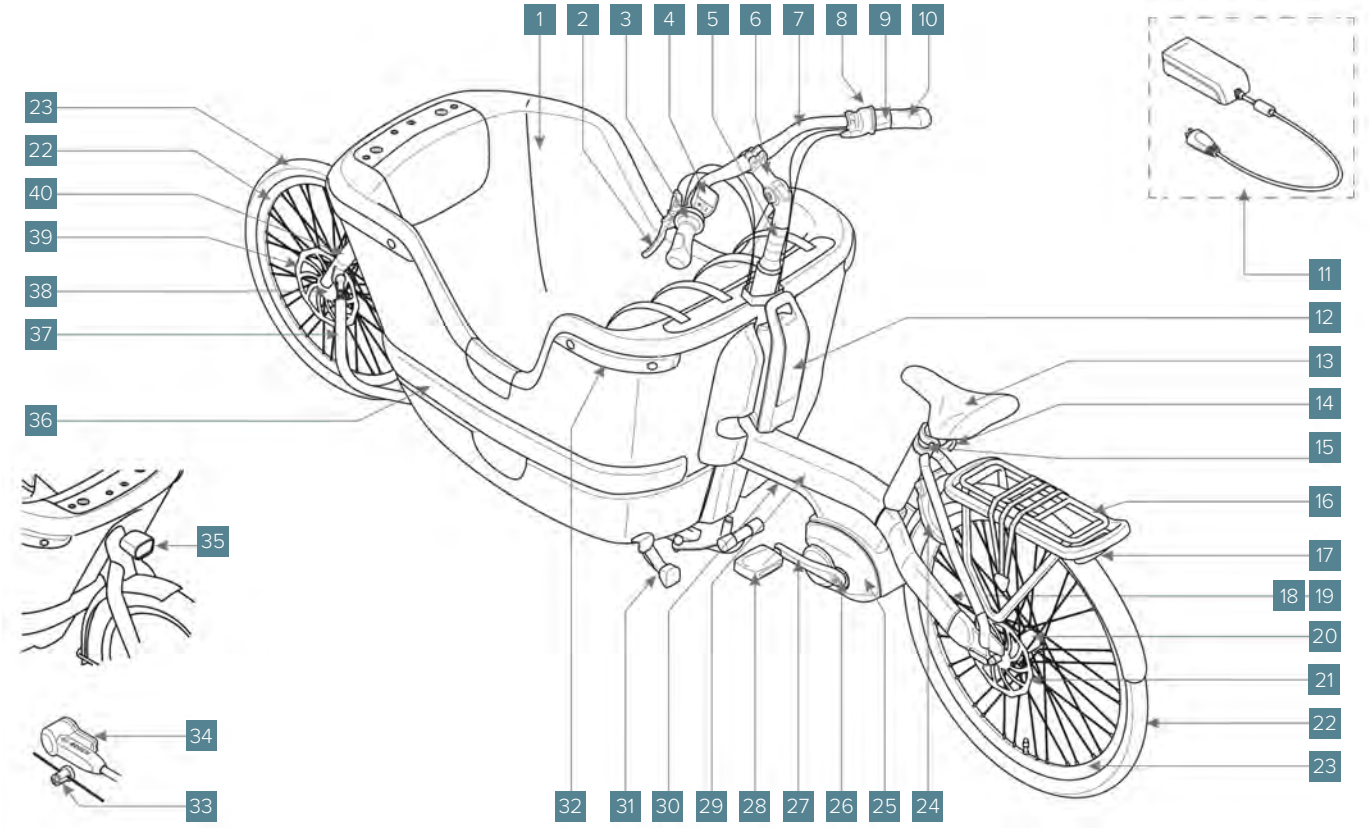

Oversigt over cyklens komponenter

# Komponenter

## 2.1 Batteri

- 41. Batteriets tænd/sluk-knap
- 42. Ladedioder
- 43. Batterinøgle
- 44. Batterilås
- 45. Standardbatteri
- 46. Øverste holder
- 47. Beskytter
- 48. Nederste holder
- 49. Tilslutning til opladerstik
- 50. Hætte til ladetilslutning

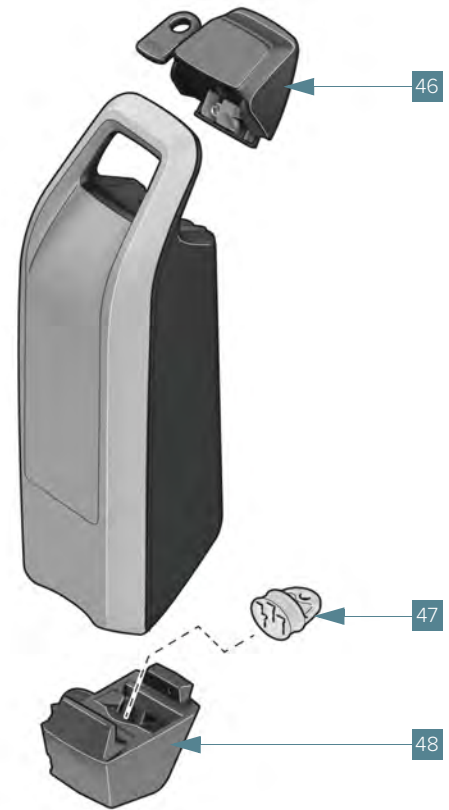
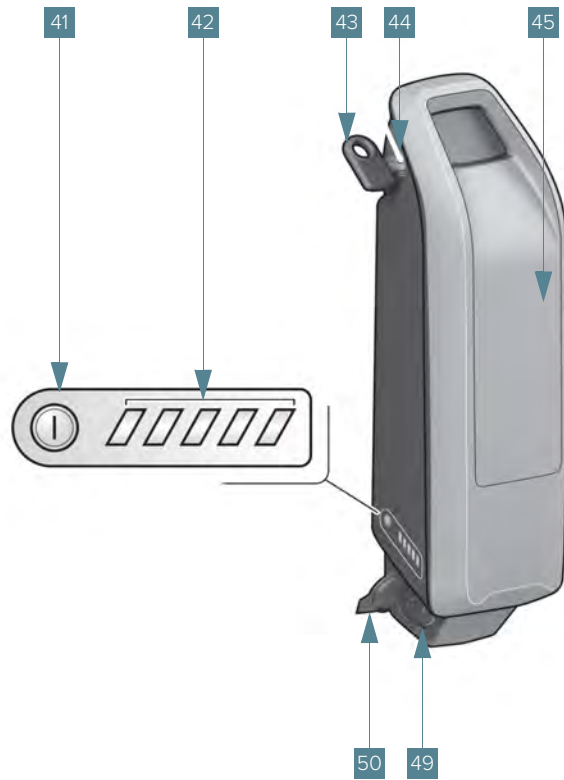

# Komponenter

## 2.2 Cykelcomputer

51. Cykelcomputerens tænd/sluk-knap
52. + knap
53. – knap
54. Display
55. **WALK**-knap til motorassistance til fods
56. Monteringsbolt til cykelcomputer
57. Holder til cykelcomputer
58. Låg til batterirum
59. USB-diagnoseport  
(kun til serviceformål)
60. Beskyttelseshætte til USB-port

### Visning på displayet

61. Hastighed
62. Måleenheder **KM/T** eller **MPH**
63. Service
64. Batteriets ladetilstand
65. Tænd/sluk lygter
66. Motorassistancetrin
67. Antal kørte km

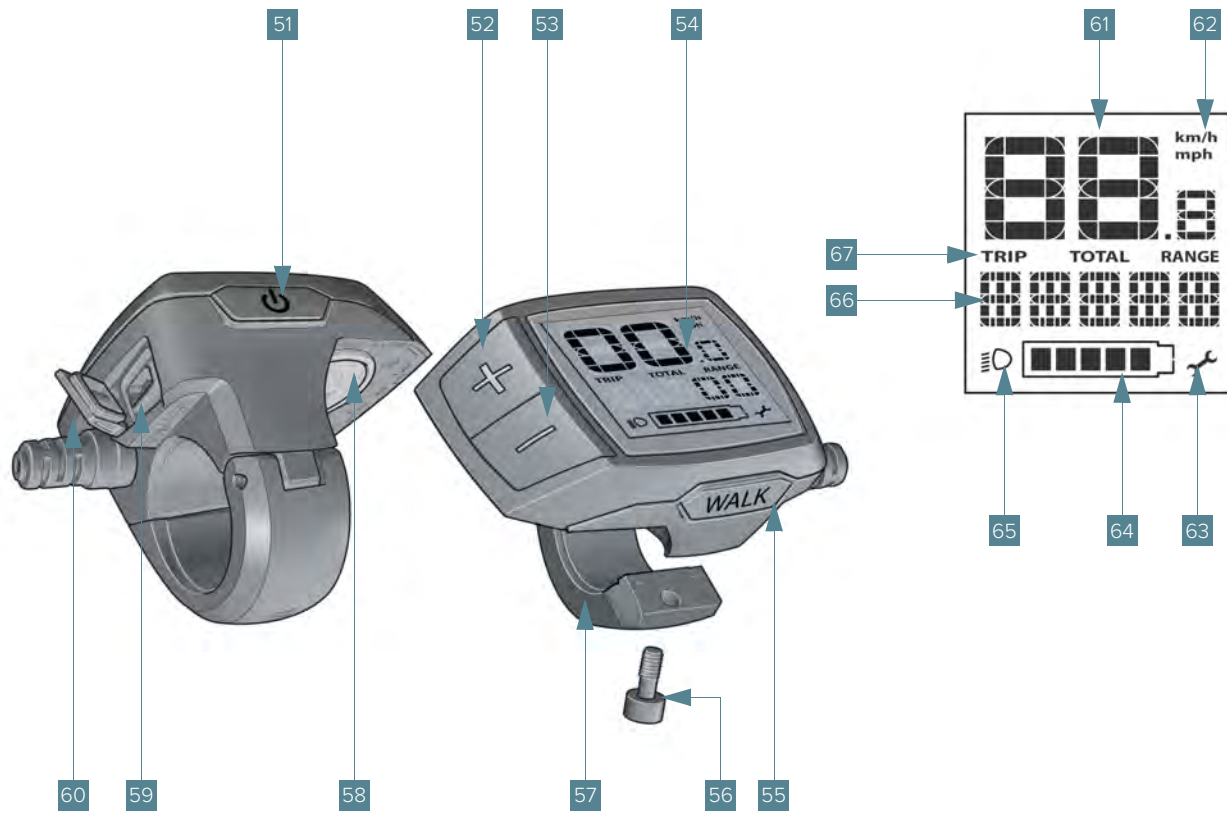

DK

# Komponenter

## 2.3 Oplader

- 68. Netledning
- 69. Tilslutning til netledning
- 70. Oplader
- 71. Opladerens sikkerhedsindikering (bagsiden)
- 72. Opladerstik



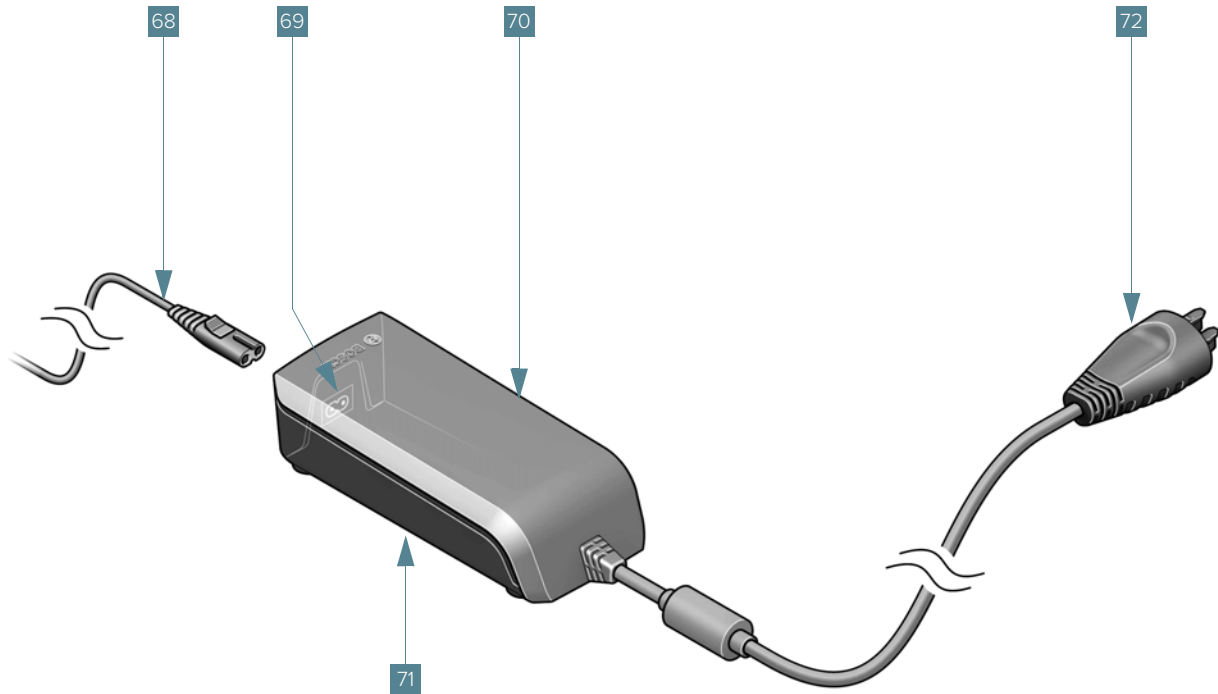

DK

# Komponenter

## 2.4 Lad

73. Sikkerhedssele bagest

74. Bænkstøtte bagest

75. Gulvmåtte

76. Stødfangerlister

77. Gennemgående trin

78. Lav på-/afstigning

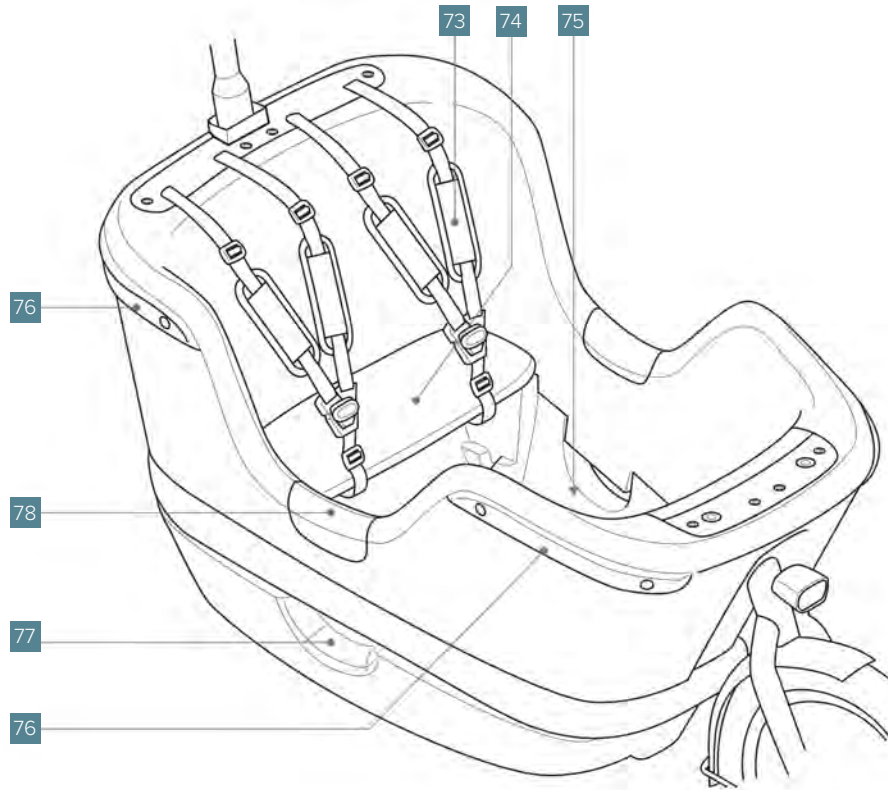

# 3.

## Anvendelse af Makki

DK

Makki

### 3.1 Advarsel inden ibrugtagning



**"FARE"** Cyklen må kun anvendes, som beskrevet under 'Cyklens anvendelse' i afsnit 1.2 (side 8). I det efterfølgende afsnit 'Forkert anvendelse, som kan undgås' fremgår det desuden klart, hvordan cyklen **ikke** må anvendes.

### 3.2 Klargøring til ibrugtagning af cyklen



**"FARE"** Brug kun cyklen, når den er indstillet til din størrelse, og sådan som du vil cykle. Cyklen har en "quick release"-mekanisme til sadelpinden. Sørg for altid at spænde "quick release"-mekanismen helt, og kontroller, at de monterede komponenter ikke kan bevæges.

**"FARE"** Sadelhøjden må ikke justeres, mens der cycles.

### 3.2.1 Sådan bruges støttebenet



”FARE” Parker altid cyklen på et fast og jævnt underlag. Cyklen kan vælte på bløde underlag.

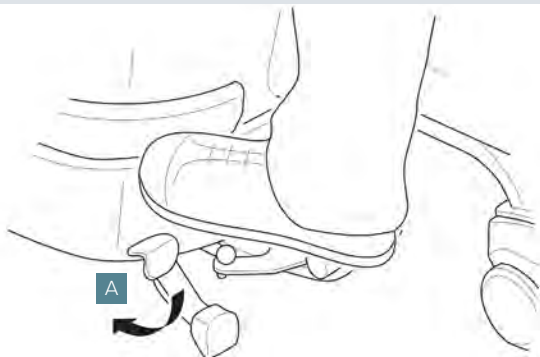

”FARE” Pas på ikke at få legemsdele, som f.eks. fingre og tæer, i klemme. Ellers er der risiko for personskade.

#### Sådan anvendes støttebenet:

1. Stå fremadvendt ved siden af cyklen, og tag fat i cyklens to håndtag.
2. Træd med den fod, som er nærmest cyklen, nederst **A** på støttebenet.
3. Samtidig trækkes styret tilbage.



”FARE” Kontroller, at støttebenet sidder fast (prøv at flytte cyklen frem og tilbage).



”FARE” Pas på ikke at betjene støttebenet utilsigtet, da cyklen ellers kan vælte.

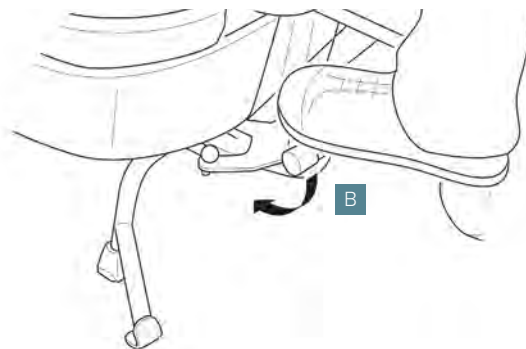

#### Sådan hæves støttebenet:

1. Hold cyklen, træd på støttebenet på oplåsepedalen **B** med foden.



”FARE” Kontroller inden brug af cyklen, at støttebenet er helt oppe.

### 3.2.2 Indstilling af sadelhøjden

For at sidde rigtigt på cyklen skal sadlen være i den rigtige højde.

- Tæerne på den ene fod skal kunne røre jorden,
- mens hælen på den anden fod hviler på pedalen i den laveste stilling.
- Benet skal være strakt, men afslappet.

Når fodbalden hviler på pedalen, er benet let bøjet i knæet.

#### Sådan sættes sadlen i den rigtige højde:

1. Sid på sadlen **13**.
2. Kontroller, at tæerne på den ene fod er på jorden, mens hælen på den anden fod hviler på pedalen **28** i den laveste position.



**”KOMMENTAR”** Hvis du skal stige meget af og på cyklen, er det bedre at placere sadlen at lavere, end som beskrevet. Det gør det nemmere at stige af og på, og det er hurtigere at sætte fødderne på jorden.

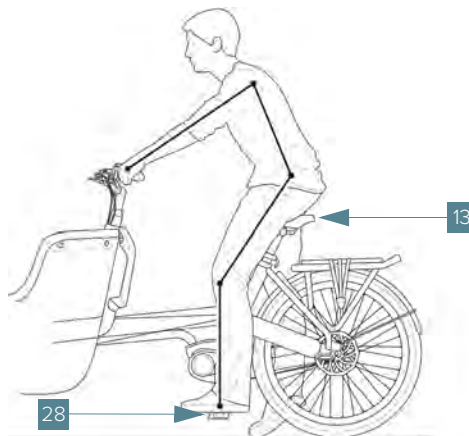

Stig af sadlen **13**.

Juster sadelhøjden, hvis det er nødvendigt:

3. Løsn sadelklampen **14**.
4. Sæt sadlen **13** i den rigtige højde.
5. Når sadlen **13** er i den rigtige højde, spændes sadelklampen **14** igen.
6. Fastgør grebet, så det peger nedad **A**.



**"FARE"** Sørg for, at sadelpinden er langt nok nede i stellet. Sadelpindens minimumlængde er markeret med "MIN".

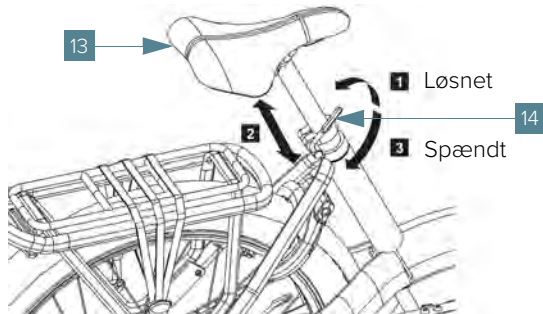

### 3.2.3 Indstil sadlen i den rigtige dybde

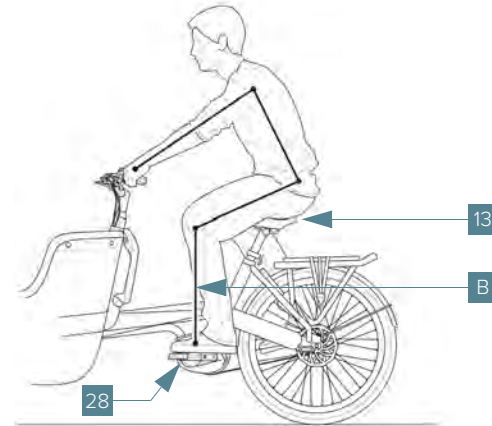

For at sidde rigtigt på cyklen skal sadlen være i den rigtige dybde.

Sadeldybden er rigtig, når der er en lige, imaginær linje **B** nedad fra knæet igennem krankboksen med pedalarmlen vandret. I denne stilling skal overbenet være vandret eller pege en anelse skråt nedad.

Hvis knæet er foran eller bag krankboksen, skal sadlen flyttes henholdsvis tilbage eller frem.

**Sådan sættes sadlen i den rigtige dybde:**

1. Sid på sadlen **13**.

- Sæt pedalerne vandret, og kontroller, om der er en imaginær linje fra knæet igennem pedalens pedal **28** aksel til den vandret placerede pedal, så overbenet er vandret eller peger en anelse skråt nedad.
- Stig af sadlen **13**.

Sådan justeres sadeldybden:

- Løsn unbrakoskruen **C** under sadlen med en unbrakonøgle nr. 5.



**"KOMMENTAR"** Unbrakoskruen må ikke løsnes, så sadelvinklen kan ændre sig

- Flyt sadlen **13** vandret til den ønskede stilling.
- Spænd sadlens unbrakoskrue helt (se tilspændingsmoment i afsnit 11.1.1, side 86).

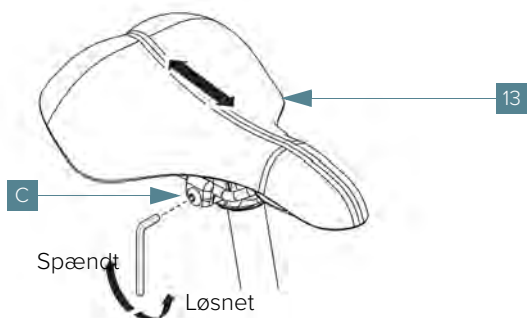

### 3.2.4 Indstilling af sadelvinklen

Sadelvinklen kan indstilles som ønsket. I de fleste tilfælde kan sadlen placeres vandret.

Hvis du synes, at det er svært at holde lænden lige, kan du justere sadlens vinkel.

Sådan indstilles sadelvinklen:

- Løsn de 2 unbrakoskruer **D** forrest og bagest på sadlen med en unbrakonøgle nr. 5.
- Sæt sadlen **13** i den ønskede stilling.
- Spænd de 2 unbrakoskruer helt forrest og bagest på sadlen med en unbrakonøgle nr. 5 (se tilspændingsmoment i afsnit 11.1.1, side 86).



**"KOMMENTAR"** Kontroller, at sadelhøjden stadig rigtig. Ved større ændringer af sadlens indstilling skal sadelhøjden eventuelt justeres igen.

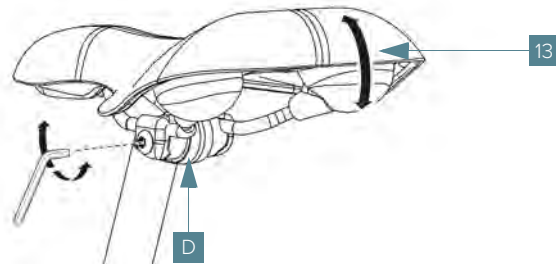



### 3.2.5 Indstilling af styret

Styret kan indstilles som ønsket. Styrets indstilling påvirker siddestillingen på cyklen.

- Hvis du vil sidde i en aktiv stilling (foroverbøjet), skal styret placeres længere væk fra kroppen.
- Hvis du vil sidde mere opret, skal styret placeres tættere på kroppen.

Både frempindens **6** vinkel og drejningen af styret **7** kan indstilles.

#### Indstilling af frempind:

Alt efter hvilken model du har, har Makki styrrør **A** eller styrrør **B**.

1. Løsn unbrakoskruen **E** under frempinden **6** nogle få omdrejninger med en unbrakonøgle nr. 5.
2. Løsn unbrakoskruen **F** mellem styrrøret **5** og frempinden **6** med en unbrakonøgle nr. 5.
3. Drej frempinden **6** opad eller fremad.
4. Indstil styret **7**, så dine arme er ca. 90 grader i forhold til overkroppen.  
Sørg for, at du sidder med skuldre og arme i en afslappet stilling.

5. Spænd derefter frempindens unbrakoskrue **F** (se tilspændingsmoment i afsnit 11.1.1, side 86).



”FARE” Ved indstilling af styret skal det kunne bevæge sig helt til højre og venstre uden at belaste kablerne.

#### Styrrør A

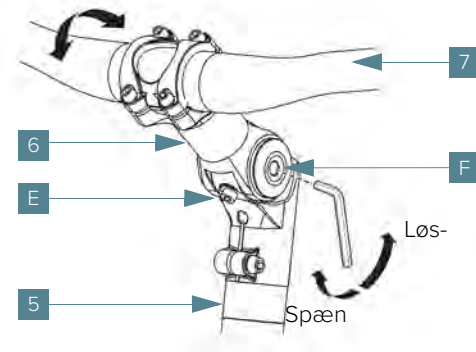

## Styrrør B

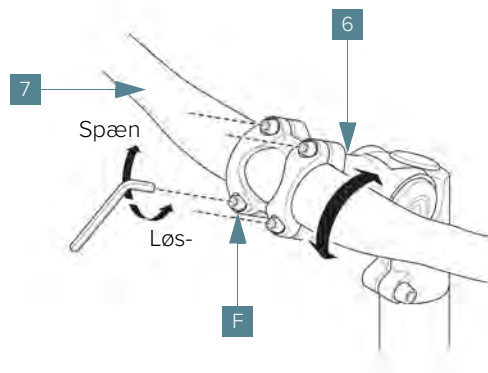
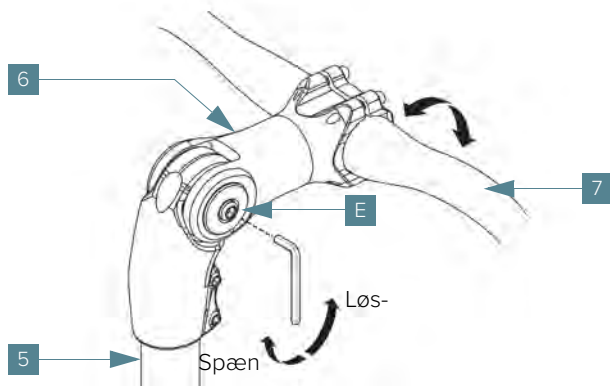

### DK Indstilling af frempindens drejevinkel:

1. Løsn frempindens 6 4 unbrakoskruer F, så styret kan bevæges frit.
2. Drej styret 7 til den ønskede stilling. Dine håndled skal være placeret helt lige i styreretningen.
3. Spænd styrets 4 unbrakoskruer helt (se tilspændingsmoment i afsnit 11.1.1, side 86).
4. Kontroller, at styret er placeret vinkelret på forhjulene.



**”ADVARSEL”** Efter indstilling af sadlen og styret skal du kontrollere, at du sidder komfortabelt på cyklen og sammenligne det med den anviste siddestilling.

Indstil cyklens forskellige komponenter som ønsket. Det er vigtigt, at du sidder afslappet på cyklen.

Hvis du efter et stykke tid begynder at få fysiske gener ved at cykle på den, skal du se vejledningen igen eller kontakte din Gazelle serviceforhandler.

### 3.2.6 Justering af forgaffel med teleskopaffjedring

Du kan justere hårdheden i den affjedrede forgaffel med drejeknapperne **A** oven over forgafflen.

- Hårdere affjedring: Drej knapperne med uret.
- Blødere affjedring: Drej knapperne mod uret.

Sørg for, at affjedringen er indstillet ens i begge sider. Drej om nødvendigt knapperne i begge sider til nulstillingen. Juster dernæst begge sider med det samme antal omdrejninger, så begge affjedringsenheder har samme spænding.



**”KOMMENTAR”** Vi anbefaler at få dette gjort hos en Gazelle service specialist serviceforhandler.

## 3.3 Anvendelse af batteriet

### 3.3.1 Vigtige sikkerhedsoplysninger ved anvendelse af batteriet



**”FARE”** Inden batteriet anvendes, skal du læse og have forstået nedenstående anvisninger.

#### Vær opmærksom på følgende inden anvendelse af batteriet:

- Indholdet i batteriet er let antændeligt under bestemte forhold. Derfor skal du være opmærksom på anvisningerne i denne vejledning.
- Se vejledningen til opladeren, inden du oplader batteriet.
- Opladeren må ikke anvendes på fugtige steder. Oplad altid batteriet indendørs (aldrig udendørs).
- Under opladning må der ikke være hudkontakt med opladeren det samme sted på huden i længere tid ad gangen.
- Batteriet må kun oplades inden for det angivne tilladte temperaturområde (mellem 0° og 40° C). Batteriet har en temperaturstyring, der sikrer, at batteriet kun kan oplades ved en temperatur inden for 0° og 40° C.
- Tag batteriet af cyklen (inden f.eks. kontrol, reparation, vedligeholdelse mv.) eller ved transport af cyklen med bil eller fly eller ved opmagasinering. Der er risiko for personskaade, hvis motorsystemet aktiveres ved et uheld.
- Batteriet må ikke åbnes. Ellers er der risiko for kortslutning. Hvis batteriet åbnes, bortfalder garantidækningen.

- Beskyt batteriet mod varme (bl.a. også mod længerevarende udsættelse for stærkt sollys), brand og nedsænkning i vand. Batteriet må ikke anvendes eller opbevares i nærheden af meget varme eller brandbare genstande, da dette er forbundet med risiko for eksplosion.
- Batteriet må ikke opbevares i nærheden af papirclips, mønter, nøgler, søm, skruer eller andre små metalgenstande, som kan kortslutte batteriets kontakter. Kortslutning af batteriets kontakter kan resultere i forbrændingsskader eller brand. Ved beskadigelse på grund af sådan kortslutning bortfalder garantidækningen.
- Opladeren og batteriet må ikke placeres i nærheden af brandbare materialer. Batterier bør kun oplades et tørt og brandsikkert sted. På grund af opvarmningen ved opladning er der risiko for brand.
- Undgå stød, slag, mekanisk belastning eller kraftig varmepåvirkninger. Ellers kan battericellerne blive beskadiget med risiko for, at batteriets brandbare indhold lækker. Hvis det sker, skal batteriet eller opladeren altid kontrolleres af en Gazelle serviceforhandler.
- Ved forkert anvendelse kan der lække væske fra batteriet. Undlad kontakt med væsken. Skyl af med vand i tilfælde af utilsigtet kontakt med væsken. Ved øjenkontakt med væsken skal der straks søges lægehjælp. Lækkende batterivæske kan medføre hudirritation eller forbrændingsskader.
- Der kan blive afgivet dampe i tilfælde af beskadigelse og/eller forkert brug af batteriet. Sørg for frisk luft, og søg

lægehjælp i tilfælde af gener. Disse dampe kan irritere luftvejene.

- Brug kun originale Bosch opladere til at oplade batteriet. Det kan være forbundet med brandfare ved brug af andre opladere end en original Bosch oplader.
- Batteriet må aldrig tilsluttes direkte til en stikkontakt.
- Batteriet må kun bruges til cykler med et originalt Bosch motorsystem. Dette er den eneste måde at beskytte batteriet på mod farlig overbelastning.
- Brug kun originale Bosch batterier, som er godkendt af cykelproducenten. Brug af andre batterier er forbundet med risiko for personskade og brand. Der påtages intet ansvar ved anvendelse af andre batterier, og garantien bortfalder.
- Opbevar batteriet og opladeren utilgængeligt for børn.
- Netledningen må ikke være viklet rundt om opladeren, når den ikke er i brug. Ellers kan ledningen eller stikket blive beskadiget.
- Når batteriet ikke anvendes, bør det opbevares et brandsikkert sted.

### 3.3.2 Forberedelse til anvendelse af batteriet



**”FARE”** Læs sikkerhedsanvisningerne nøje med hensyn til anvendelse af batteriet, og sørg for, at du har forstået dem.

Se underafsnittet ’Vigtige sikkerhedsoplysninger ved anvendelse af batteriet’ afsnit 3.3.1 (side 29) for nærmere information herom.

Batteriet leveres adskilt fra cyklen og delvist opladet. For at sikre, at batteriet anvender den fulde strømkapacitet i hele sin levetid, når du tager det i brug første gang, skal det oplades helt med opladeren.

#### Sådan forberedes batteriet til anvendelse:

Kontroller batteriet, inden du oplader det første gang eller tager det i brug på cyklen.

1. Tryk på batteriets tænd/sluk-knap **41** for at aktivere batteriet.

Hvis mindst én diode (men ikke alle ladedioder **42**) lyser på batteriet, skal du oplade batteriet helt inden ibrugtagning første gang.



**”KOMMENTAR”** Hvis ingen af dioderne på batteriet lyser, er batteriet formentlig beskadiget. Hvis batteriet er beskadiget, må det ikke oplades og ikke bruges. Kontakt en Gazelle specialforhandler.

Batteriet kan oplades på to måder:

- afmonteret fra cyklen
- på cyklen



**”ADVARSEL”** Cyklen må kun oplades med den medfølgende oplader eller en identisk, original Bosch-oplader. Det er kun denne oplader, som er egnet til cyklen, og den må kun anvendes til denne elcykel.



**”ADVARSEL”** Ladetilslutninger, som er forseglet af producenten, må under ingen omstændigheder åbnes. Opladning med ladetilslutninger, hvor forseglingen er brudt, kan beskadige cyklen permanent.

### Opladning af batteriet afmonteret fra cyklen:

- Slå batteriet **12** og motorsystemet **25** fra:
  - Tryk på tænd/sluk-knappen på batteriet **41** eller ...
  - ... tryk på tænd/sluk-knappen på cykelcomputeren **51**.
- Åbn batterilåsen **44** med batterinøglen **43**.
- Vip batteriet **12** ud, og afmonter det fra cyklen.

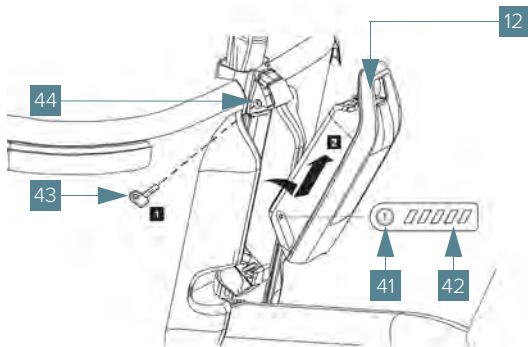

- Læg batteriet **12** på et rent underlag.  
Pas især på, at der ikke kommer snavs, f.eks. sand eller jord, i ladetilslutningen til opladerstikket **72** og kontakterne.
- Sådan oplades batteriet **12**:
  - Tilslut opladerens **70** opladerstik **72** i batteriet **12**.

- Sæt opladerens **70** netledning **68** i en stikkontakt. Når alle ladediodererne **42** lyser, er batteriet **12** helt opladet.
- Tag opladerstikket **72** ud af batteriet **12**.
- Tag netledningen **68** ud af stikkontakten.

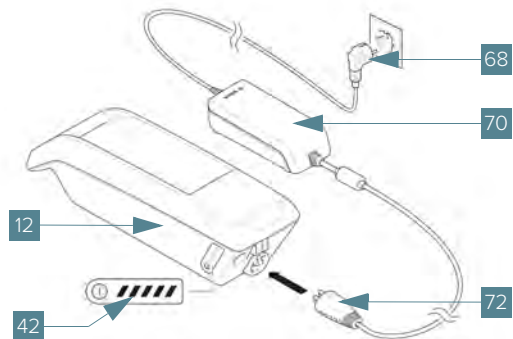

- Monter batteriet **12** på cyklen igen:
  - Det gøres ved at placere batteriet med kontakterne i den nederste holder **48** (batteriet kan placeres i 7° vinkel i forhold til stedet).
  - Vip batteriet så langt som muligt ind i den øverste holder **46**, indtil der høres et klik.

7. Kontroller, at batteriet er korrekt på plads ved at bevæge det i alle retninger.

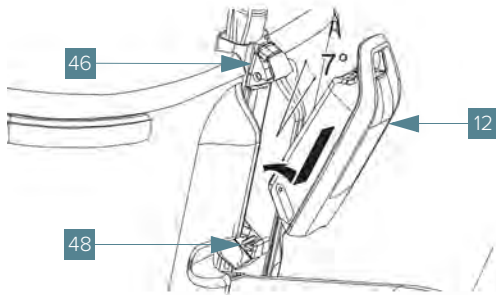

### Opladning af batteriet monteret på cyklen:

1. Tag ladetilslutningens hætte 50 af batteriet 12.
2. Tilslut opladerens 70 opladerstik 72 i ladetilslutningen 49.
3. Sæt opladerens 70 netledning 68 i en stikkontakt. Når alle ladediodererne 42 lyser, er batteriet 12 helt opladet.
4. Tag opladerstikket 72 ud af ladetilslutningen 49.
5. Tag netledningen 68 ud af stikkontakten.

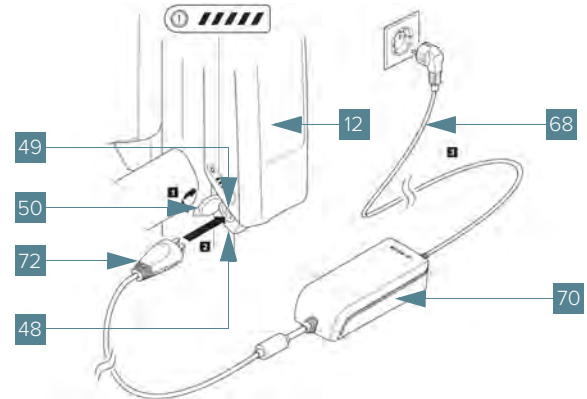

### 3.3.3 Kontroller batteriets ladetilstand



**”KOMMENTAR”** Hvis ladedioderne indikerer noget andet, skal batteriet straks afmonteres og opbevares et sikkert sted. Kontakt en Gazelle specialforhandler.

#### Sådan kontrolleres batteriets ladetilstand:

1. Tryk på batteriets tænd/sluk-knap **41**. Ladedioderne **42** viser batteriets ladetilstand.

Lysdioder	Indikation	Betydning
	5 lysende dioder	Batteri på 80-100%
	4 lysende dioder	Batteri på 60-80 %
	3 lysende dioder	Batteri på 40-20 %
	2 lysende dioder	Batteri på 20-0 %
	1 lysende dioder	Batteri fladt
	0 lysende dioder	

### 3.4 Betjening af bremsegreb

Denne cykel er udstyret med bremsegreb.  
Cyklen har **ikke** fodbremse.



**”FARE”** Ved (hårde) opbremsninger må du aldrig nøjes med at bruge det venstre bremsegreb (forbremsen), men altid bruge begge bremsegreb.  
Hvis du kun bruger venstre bremsegreb, kan forhjulet stoppe hurtigt med risiko for at vælte.

#### Sådan bruges bremsegrebene:

- Træk i højre bremsegreb **8** for at bremse baghjulet.
- Træk i venstre bremsegreb **2** for at bremse forhjulet.

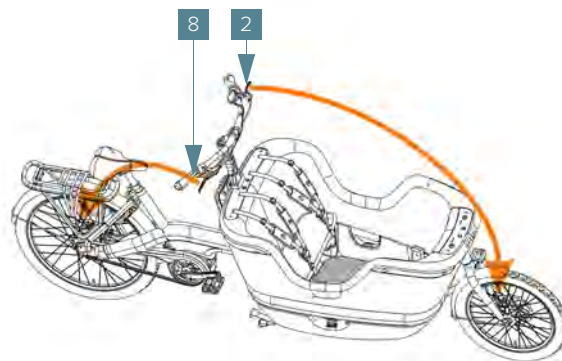





**"FARE"** Bremsesystemerne er skivebremser. De bremser **kraftigt og meget effektivt**. Pas på ikke at blokere hjulene!



**"ADVARSEL"** Børn på det bageste bænksæde bør ikke have hænderne i nærheden af bremsegrebene på grund af risikoen for at få fingrene i klemme.

### 3.5 Sådan bruges gearet

Cyklen har trinløst gear.

Ved gearskift tilrådes det at stoppe kortvarigt med at træde i pedalerne. Ved at vælge det rigtige gear kan du øge cyklens hastighed og rækkevidde med konstant trædekraft.



**"KOMMENTAR"** Sørg for at sætte i gang i et lavt gear.

#### Sådan skifter du gear:

- Drej gearskifteren **9** væk fra dig **A** for at skifte til et lavere gear (lettere at træde).
- Drej gearskifteren **9** mod dig **B** for at skifte til et højere gear (tungere at træde).

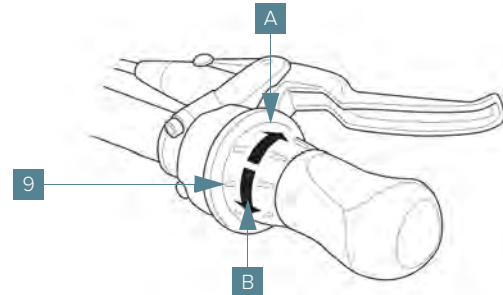

## 3.6 Lygter

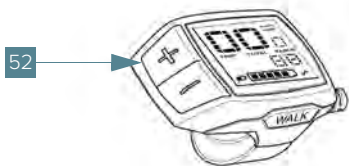

### Sådan tændes lygterne:

1. Tryk med et moderat langt tryk på + knappen **52** i kort tid.
2. Kontroller, at både for- og baglygte lyser.



**”ADVARSEL”** Sørg for, at lyset fra forlygten ikke blænder andre trafikanter. Lygten må ikke lyse lige fremad.

### Sådan slukkes lygterne:

1. Tryk med et langt tryk på + knappen **52**.  
Lygterne slukkes.

## 3.7 Cykelcomputer

### 3.7.1 Tænd/sluk cyklens motorsystem



**”FARE”** Læs "Brug af cyklen" ( 'Brug af cyklen'), afsnit 3.10 (side 46) ( afsnit 3.10 (side 45)) inden brug af cyklen.

Motorsystemet må kun aktiveres, når følgende betingelser er opfyldt:

- Der er monteret et tilstrækkeligt opladet batteri; se 'Anvendelse af batteriet', afsnit 3.3 (side 29).
- Fartsensoren er tilsluttet rigtigt; se 'Justering af fartsensoren' afsnit 4.3.5 (side 55).

### Sådan tænder du cyklens motorsystem:

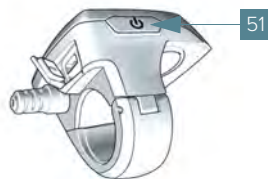

Motorsystemet kan tændes på 2 måder:

- Tryk på cykelcomputerens tænd/sluk-knap **51**.  
Cykelcomputerens **4** display bliver tændt.

- Tryk på cykelcomputerens tænd/sluk-knap [41](#). Lysdioderne [42](#) bliver tændt og viser batteriets ladetilstand.



**"KOMMENTAR"** Hvis batteriets strømkapacitet er under 5%, lyser ingen af dioderne på batteriet. I så fald kan det kun ses på cykelcomputeren, om der er tændt for motorsystemet.

2. Indstil motorassistanzen på det ønskede trin: Se 'Valg af ønsket motorassistance', afsnit 3.7.2 (side 37).

Motorsystemet går i gang, så snart du begynder at træde i pedalerne. Motorkraften afhænger af det indstillede trin for motorassistance på cykelcomputeren.



**"KOMMENTAR"** Funktionen for motorassistance til fods aktiveres ikke via pedalerne; se 'Motorassistance til fods' afsnit 3.7.3 (side 38).

Så snart du holder op med at træde i pedalerne, eller når hastigheden er over 25 km/timen, slår motorsystemet fra.

Motorsystemet aktiveres automatisk igen, så snart du begynder at træde i pedalerne igen, eller når hastigheden falder under 25 km/timen.

### Sådan slukker du cyklens motorsystem:

Du kan slukke motorsystemet på 2 måder:

- Tryk på cykelcomputerens tænd/sluk-knap [51](#).
- Tryk på cykelcomputerens tænd/sluk-knap [41](#).



**"KOMMENTAR"** Hvis cyklen ikke bevæger sig i ca. 10 minutter, og der ikke trykkes på nogen af knapperne på cykelcomputeren, slår motorsystemet fra automatisk for at spare strøm.

### 3.7.2 Valg af ønsket motorassistance



**"FARE"** Læs 'Brug af cyklen', afsnit 3.10 (side 45) inden brug af cyklen.

På cykelcomputeren kan du indstille, hvor meget motorkraft du vil have fra motorsystemet, når du træder i pedalerne.

Du kan til enhver tid ændre motorassistanzen, også mens du cykler.

Der kan vælges imellem disse trin af motorassistance:

- **OFF:** Ingen motorassistance.
  - Fungerer som en almindelig cykel, hvor du kan cykle ved at træde i pedalerne.
  - Funktionen til at trække cyklen til fods med motorassistance kan ikke aktiveres, når denne indstilling er valgt.

- **ECO:** Tilstrækkelig motorassistance med maksimalt effektiv batteriudnyttelse til maksimal cykelrækkevidde.
- **TOUR:** Støt motorassistance med lang rækkevidde.
- **SPORT:** Ekstra motorassistance til hurtig cykling på bakkede veje og til bycykling.
- **TURBO:** Maksimal motorassistance, når du træder hårdt i pedalerne, til hurtig cykling på stejle bakker.

#### Sådan indstilles motorassistancen på det ønskede trin:

1. Motorsystemet skal være tændt. Se 'Tænd/sluk cyklens motorsystem', afsnit 3.7.1 (side 36).

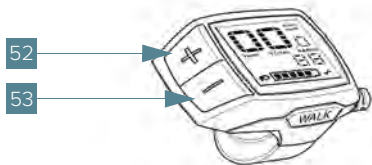

2. Tryk på knappen + **52** eller på knappen – **53** for at indstille den ønskede motorassistance.

### 3.7.3 Motorassistance til fods

Med motorassistancen (**WALK ASSIST**) til fods er det nemmere at trække cyklen til fods. Hastigheden med denne funktion afhænger af det valgte gear og kan være op til 6 km/timen. Denne funktion må kun bruges, når cykel trækkes til fods.



**”ADVARSEL”** Der er risiko for personskade, hvis cykelhjulene ikke rører jorden ved brug af motorassistance til fods.



**”ADVARSEL”** Inden du bruger funktionen for motorassistance til fods, skal du læse og have forstået nedenstående anvisninger.

Vær opmærksom på følgende inden anvendelse af motorassistance til fods:

- Funktionen for motorassistance til fods må kun anvendes, når cyklen trækkes til fods.
- Motorassistance til fods må ikke vælges, hvis cykelhjulene ikke rører jorden. Ellers er der risiko for personskade.
- Når motorassistance til fods er slået til, kan pedalerne også begynde at rotere. Når motorassistance til fods er slået til, skal du holde benene på sikker afstand af de roterende pedaler. Ellers er der risiko for personskade.

#### Sådan aktiveres motorassistance til fods:

1. Tryk kortvarigt på  på **WALK**-knappen **55** for at aktivere motorassistance til fods.

- Tryk inden for 3 sekunder på knappen + **52**  og hold den inde. Nu er motorsystemet tændt.



”KOMMENTAR” Funktionen til at trække cyklen til fods med motorassistance kan ikke aktiveres i indstillingen **OFF**.



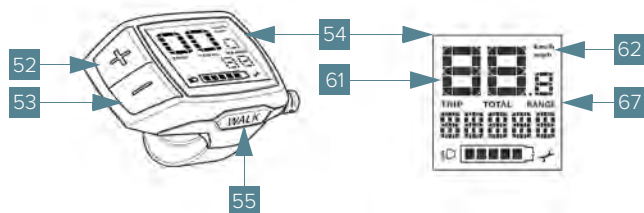

- Motorassistance til fods slås fra automatisk i følgende situationer:
  - Når knappen + **52** slippes.
  - Når cykelhjulene blokeres (f.eks. ved opbremsning eller ved at banke mod et ben)
  - Når hastigheden er over 6 km/timen.

### 3.7.4 Andre funktioner

#### Visning af hastighed og antal kørte km



- På display **54** bliver der som standard altid vist den seneste indstilling.
- Den aktuelle hastighed bliver altid vist ved hastighed **61**.

- Ved at trykke gentagne gange på  på knappen – **53** i mellemlang tid bliver turen **TRIP**, det samlede antal kørte kilometer **TOTAL** og batteriets cykelrækkevidde **RANGE** vist i rækkefølge.
- Turen **TRIP** nulstilles ved at trykke samtidig på  på knappen + **52** og knappen – **53** i lang tid:
  - RESET** bliver vist først på displayet.
  - Hvis du holder begge knapper inde, bliver turen **TRIP** nulstillet til "0".
- Sådan ændres måleenheden for hastighed (**KM/T - MPH**):
  - Hold knappen **53** inde i lang tid .
  - Tryk kort på  på cykelcomputerens tænd/sluk-knap **51**.

#### USB-diagnoseport







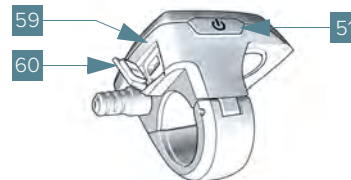





- USB-diagnoseporten **59** er kun beregnet til at tilslutte en diagnosetester.



”ADVARSEL” Beskyttelseshætten til USB-porten **60** på USB-diagnoseporten **59** skal altid være helt lukket.



## Andre funktioner:

Gør følgende	Tast	Varighed
Tænd for cykelcomputeren		Vilkårlig
Sluk for cykelcomputeren		Vilkårlig
Øg motorassistenten	<b>+</b>	
Reducer motorassistenten	<b>-</b>	
Skift visning TRIP/ TOTAL / RANGE	<b>-</b>	
Nulstil turen TRIP	<b>- +</b>	
Aktiver motorassistance til fods <b>55</b>	<b>WALK</b>	
Inaktiver motorassistance til fods	<b>+</b>	Vilkårlig
Skift KM / MILE	<b>-</b>	
		
Vis softwareversion <sup>a.) b.)</sup>	<b>- +</b>	
		

a.) Motorsystemet skal være slukket

b.) Informationen bliver vist som løbende tekst.

## 3.8 Lad

## 3.8.1 Generelt om last på cyklen

- Last på cyklen (personer og bagage) skal altid placeres så tæt på midten af cyklen som muligt. Det gælder både på midten mellem for- og bagakslen og midt på cyklen i hele længden.



- Hold tyngdepunktet så lavt som muligt.



**”ADVARSEL”** Ved forkert læsning af cyklen kan det reducere bremsekraften og gøre cyklen ustabil.

- Sørg for ikke at overskride cyklens maksimale lastkapacitet; se Kapitel 11. (side 84).



**”KOMMENTAR”** Når der er læs i ladet og/eller på bagagebæreren, kan cyklens køre- og styreegenskaber ændre sig.

### 3.8.2 Transport af bagage

#### Overhold følgende anvisninger ved brug af ladet:

- Der må ikke transporteres genstande, som kan spærre for udsynet eller gøre cyklen ustabil.
- Sørg for ikke at overskride cyklens maksimale lastkapacitet; se Kapitel 11. (side 84).
- Fordel vægten jævnt i ladet. Hold cyklens tyngdepunkt så lavt som muligt ved at placere tunge genstande lavest i ladet.
- Fastgøre last sikkert med remme.

### 3.8.3 Transport af børn i ladet

Makki er beregnet til "passiv" transport (uden at træde i pedaler) af børn i alderen 9 måneder<sup>1</sup> til 7 år, som kan sidde selv. Det kan være i ladet eller en monteret cykelstol. Spørg din Gazelle specialforhandler.



**"KOMMENTAR"** Små børn er sårbare i trafikken. Derfor skal du ved brug af cyklen altid afgøre, om den planlagte tur og transportmåden er egnet til barnets højde, vægt, alder og adfærd.

Ved transport af børn gælder følgende:

- Højst 3 børn i ladet.

1. Ved montering af en babystol kan der transporteres et spædbarn fra og med 3 måneder på cyklen.

- Børn op til 1,16 m og højst 22 kg.
- Børn, der kan ikke sidde af sig selv, må ikke transporteres i en børne- eller babystol.
- Børn må kun transporteres, hvis de er rigtigt fastspændt.
- Sørg for, at børns legemsdele, hår eller beklædningsgenstande ikke kan stikke ud fra ladet.



**"ADVARSEL"** Ladet er ikke beregnet til voksne.



**"FARE"** Børn i ladet på Makki må aldrig efterlades uden opsyn. Cyklen kan vælte. Ellers er der risiko for personskade.



**"FARE"** Hold opsyn med børn i ladet. De vil selv kunne åbne selelåsen.

### 3.8.4 Fastspænding af børn i ladet

#### Fastspænding af børn

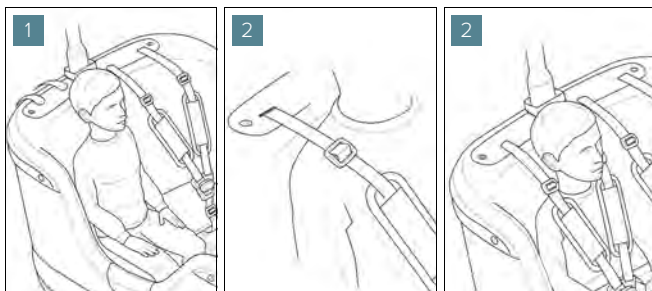

1. Lad børnene tage plads på bænken.
2. Placer selerne som beskrevet.

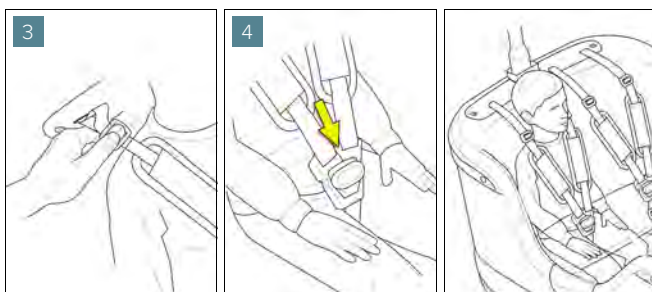

3. Juster selerne i længden, så de passer; se 'Gør selen kortere' (side 42) eller 'Gør selen længere' (side 43).
4. Spænd selerne; se 'Lukning af seletåsen' (side 43).

### 3.8.5 Gør selen kortere eller længere

#### Gør selen kortere

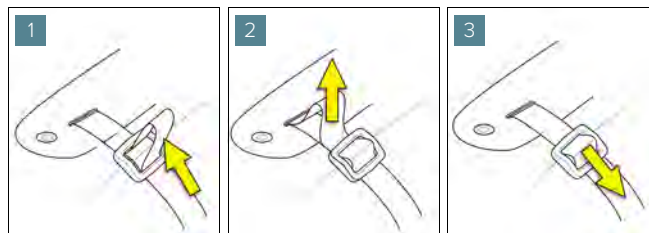

1. Skub den øverste sele op i en løkke i spændet.
2. Træk selen igennem, så løkken er bag spændet.
3. Træk i spændet, indtil selen er strammet.
4. Gentag dette, hvis nødvendigt.



### Gør selen længere

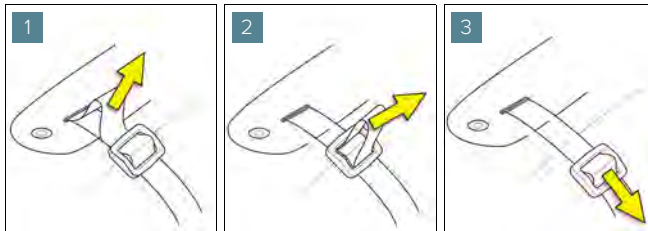

1. Skub den bageste ende af selen op i en løkke bag spændet.
2. Træk løkken ind i spændet.
3. Træk i den nederste del af selen, indtil den er strammet.
4. Gentag dette, hvis nødvendigt.

### 3.8.6 Lukning og åbning af selelåsen

#### Lukning af selelåsen

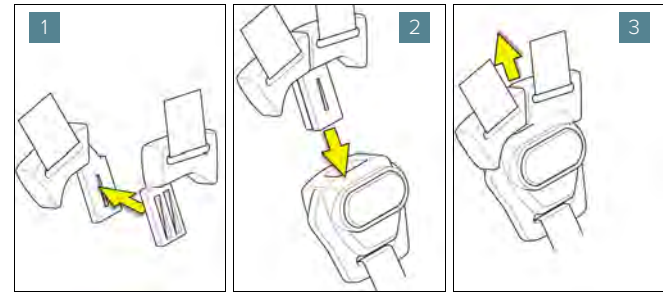

1. Sæt de 2 øverste seler sammen. Sørg for at sætte dem rigtigt sammen.
2. Klik de 2 seler i låsen.
3. Kontroller, at låsen er lukket.

### Åbning af seletåsen

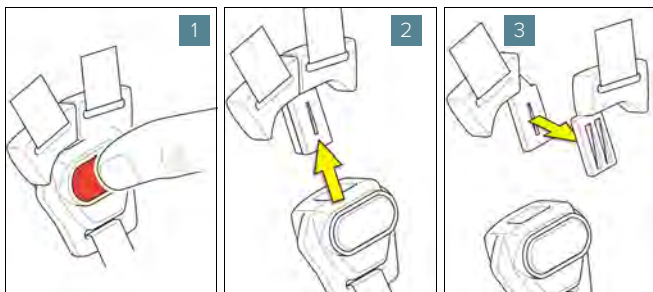

1. Tryk på den røde knap for at åbne seletåsen; selerne løsnes fra låsen.
2. Tag Batteri ud af låsen.
3. Adskil selerne.

### 3.9 Bagagebærer

- Det anbefales at sætte cykeltasker på begge sider af cyklen, så den er i balance. Din Gazelle specialforhandler kan tilbyde et stort udvalg.
- Der kan monteres en cykelstol på bagagebæreren. Ved transport af børn henvises desuden til afsnit 3.8.3 (side 41).



**"FARE"** Spørg din forhandler om montering af børne- og babystole.



**"FARE"** Der må ikke foretages ændringer af bagagebæreren eller monteringen af den.

- Brug kun tilbehør efter at have rådspurgt din Gazelle specialforhandler. Ellers der er risiko for beskadigelse på grund af tilbehør, som ikke passer rigtigt til cyklen.
- Følg altid tilbehørsleverandørens anvisninger ved montering af tilbehør (f.eks. en cykelstol).
- Sørg for, at løstsiddende eller løsthængende ting ikke kan komme i berøring med cyklens bevægelige dele (f.eks. baghjulet).
- Pas på, at tilbehør på styret ikke kommer til at hænge fast i kablerne.
- Der må aldrig monteres en cykelkurv eller bagagebærer på styr af aluminium.

- Sørg for, at bagagen er fastgjort, så den ikke kan komme i berøring med cyklens bevægelige eller roterende dele.
- Medtag ikke tung bagage på cyklen. Bagagebærerens maksimale vægtbelastning står på alle Gazelle bagagebærere. Kontakt din Gazelle specialforhandler, hvis du er i tvivl om den maksimale vægtbelastning.



**”KOMMENTAR”** Bagagebæreren er ikke beregnet til tilkobling af en cykelanhænger.

### 3.10 Brug af cyklen



**”FARE”** Når cyklen er tungt læsset, bør du cykle langsommere. Ved for høj hastighed med tung last kan det påvirke cyklens styreegenskaber og bremselængden og derved gøre cyklen usikker i nogle tilfælde.

#### 3.10.1 Kontrol hver gang inden brug af cyklen



**”FARE”** Cyklen skal altid kontrolleres, inden du cykler på den. Se 'Kontrol af cyklen' afsnit 4.3 (side 52).



**”FARE”** Kontroller inden brug af cyklen, at selerne er rigtigt monteret, og at lukkemekanismerne fungerer rigtigt.

### 3.10.2 Lær cyklen at kende



**"FARE"** Styrets placering kan påvirke cyklens styre- og bremseegenskaber. Se også 'Indstilling af styret' afsnit 3.2.5 (side 27).

Cyklens køreegenskaber kan være anderledes, end hvad du er vant til.

Væn dig derfor til den anderledes måde at cykle på. Lær cyklen at kende ved at øve dig på en mindre befærde vej.



**"FARE"** Først uden børn og bagage.

- Prøv motorassistenten på de forskellige trin. Begynd med det laveste.
- Afprøv cyklens rækkevidde under forskellige forhold, inden du planlægger en længere tur, som stiller større krav til batteriet.
- Afprøv cyklens køre- og styreegenskaber. Når du føler dig mere sikker på cyklen, kan du tage ud på mere befærde veje. Se også afsnit 3.10.3 'Cykling i trafik'.

### 3.10.3 Cykling i trafik



**"FARE"** Læs nedenstående anvisninger, og forstå dem, inden du bruger cyklen på befærde veje.

#### Vær opmærksom på følgende inden cykling i trafik:

- I nogle lande er det et lovkrav at bruge cykelhjelm. Sørg derfor for at finde ud af de gældende regler inden brug af cyklen, hvor du befinder dig.
- Du skal kende de gældende regler for brug af denne cykel.
- Brug tætsiddende beklædning. Sørg for, at løstsiddende eller løsthængende beklædningsdele ikke kan komme i berøring med cyklens bevægelige eller roterende dele.
- Brug velegnede sko. Det må ikke være åbne sko, og de skal have velegnede såler. Under nogle vejrforhold kan pedalerne blive glatte.
- Sørg for altid at være synlig i trafikken. Brug derfor egnet beklædning.
- Sørg for, at bagagen er fastgjort, så den ikke kan komme i berøring med cyklens bevægelige eller roterende dele.
- Sørg for, at børn i ladet er rigtigt fastspændt med sikkerhedsseleer.
- Vær altid agtpågivende, når du cykler.
- Hold ikke en mobiltelefon eller anden enhed i hånden, når du cykler.
- Ræk armen ud, når du vil svinge.

- Brug ikke cyklen, hvis du er påvirket af medicin, narkotika, alkohol eller andre stimulanser, som kan påvirke din evne til at cykle.
- Rør ikke ved bremseskiverne under cykling eller 30 minutter derefter. Når bremseskiverne er i brug, kan de blive meget varme.
- Brug kun tilbehør efter at have rådspurgt din Gazelle serviceforhandler. Ellers der er risiko for beskadigelse på grund af tilbehør, som ikke passer rigtigt til cyklen.
- Hvis du vælter på cyklen, skal du altid få den kontrolleret hos din Gazelle serviceforhandler.
- Hvis cyklen vælter, og stellet og andre af cyklens komponenter er blevet skævt, må du ikke forsøge at rette disse op. Metallet kan blive (usynligt) beskadiget med stor risiko for, at det knækker på et senere tidspunkt. Hvis stellet er blevet skævt, skal det udskiftes. Kontakt i så fald din Gazelle serviceforhandler.

### Følgende kan påvirke cyklens egenskaber



**"FARE"** Ved hyppig brug af bremserne kan bremsesystemet blive overophedet. Det kan resultere i nedsat eller tab af bremsefunktion.

- Styrets placering kan påvirke cyklens styreegenskaber. Se 'Indstilling af styret' afsnit 3.2.5 (side 27).
- Foretag ikke bevægelser med cyklen, som kan udsætte dig eller andre for fare.

- Foretag ikke pludselige styrebewægelser med høj fart eller ned ad bakke.
- Stop med at træde i pedalerne hen over forhindringer.
- Stop med at træde i pedalerne i sving.
- Hold lav fart i skarpe sving.
- Afpas hastigheden og bremse før end normalt, når du cykler ned ad bakke.
- Ved (hårde) opbremsninger må du aldrig nøjes med at bruge forbremsen, men altid bruge begge bremser. Hvis du kun bruger forbremsen, kan forhjulet stoppe hurtigt med risiko for at miste kontrollen over cyklen.
- I vådt føre og frost, sne eller mudder på vejen øges bremselængden. Afpas hastigheden efter forholdene.
- Cyklen må ikke skubbes eller trækkes af andre køretøjer.

### 3.10.4 Faktorer, der kan påvirke cykelrækkevidden

Cyklens rækkevidde kan påvirkes af en lang række faktorer bl.a.

- hvor meget der trædes i pedalerne
- den valgte motorassistance
- hastigheden
- brug af gearskiftet
- dæktypen og -trykket
- batteriets alder og tilstand
- vejprofilen (bakker) og -tilstanden (overfladetyper)
- (mod)vind

- den omgivende temperatur
- cyklens, cyklistens og bagagens vægt.

Derfor er det umuligt at forudsige cykelrækkevidden præcist før og under en tur. Men her er en tommelfingerregel:

- Når du cykler med motorassistance på det samme trin:  
Jo mindre energi du skal bruge for at nå op på en bestemt hastighed (f.eks. ved optimalt gearskift), desto mindre strøm bruger motorsystemet, og derfor kan du cykle længere på en opladning.
- Jo højere trin af motorassistance, du vælger, selvom det er under nogenlunde ens forhold, desto kortere kan du cykle på en opladning.

## 4.

## Vedligeholdelse

## 4.1 Vigtige sikkerhedsoplysninger



**”FARE”** Læs nedenstående anvisninger, og forstå dem, inden du foretager vedligeholdelse af cyklen.

## 4.1.1 Forebyggende advarsler

Inden du foretager vedligeholdelse af cyklen, skal du være opmærksom på følgende:

- Få alt monteringsarbejde og alle indstillinger udført hos din Gazelle specialforhandler.
- Ved indstilling, vedligeholdelse eller rengøring af cyklen skal du passe på, at kablerne ikke kommer i klemme og/eller knækker eller bliver beskadiget på skarpe kanter.
- Afmonter batteriet fra cyklen, inden du foretager arbejde (kontrol, reparationer, montering, vedligeholdelse mv.) på cyklen.
- Bremserne kan blive meget varme under cykling. De må heller ikke berøres umiddelbart efter brug (inden for en halv time efter brug).
- Cyklen har komponenter, der udsættes for slitage. Foretag regelmæssig kontrol af komponenter, der udsættes for slitage, i overensstemmelse med anvisningerne i denne vej-

ledning. Hvis slidte komponenter ikke udskiftes i tide, kan det medføre farlige situationer.



**”FARE”** Ligesom alle andre mekaniske komponenter udsættes denne cykel for slitage og er påvirkelig over for store belastninger. Forskellige materialer og komponenter kan reagere på materialesvækkelse på forskellige måder.

Hvis en komponents konstruktionslevetid overskrides, kan den fejle med risiko for personskaade.

Revner, ridser eller misfarvning på komponenter under høj belastning er tegn på, at komponentens levetid er ved at være udløbet, og at den bør udskiftes.

- For at få fuld glæde af din nye cykel tilrådes det, at den vedligeholdes rigtigt og bliver eftersat regelmæssigt hos din Gazelle specialforhandler. Se Kapitel 9. (side 69) i det vedlagte vedligeholdelseshæfte for information herom.

## 4.2 Rengøring af cyklen



**”FARE”** Cyklen må ikke rengøres med damprensning. Vandtrykket kan fjerne olie og smørefedt fra cyklens bevægelige dele, f.eks. krankboksen og affjedringen. Der er desuden en risiko for, at vandet kan trænge ind i cyklens elektriske system, så det kortsluttes, eller kraftoverførslen øges. Cyklen må ikke rengøres i en bilvask.



**”ADVARSEL”** Komponenterne, herunder motorsystemet, må ikke nedsænkes i vand.



**”ADVARSEL”** Der må ikke anvendes ætsende rengøringsmidler eller opløsningsmidler. De kan beskadige cyklens plastdele (f.eks. ladet), mærkater og lak.

### 4.2.1 Inden rengøring af cyklen:

1. Slå batteriet [12](#) og motorsystemet [25](#) fra:
  - Tryk på tænd/sluk-knappen på batteriet [41](#) eller ...
  - ... tryk på tænd/sluk-knappen på cykelcomputeren [51](#).
2. Åbn batterilåsen [44](#) med batterinøglen [43](#).



- Vip batteriet **12** ud, og afmonter det fra cyklen.

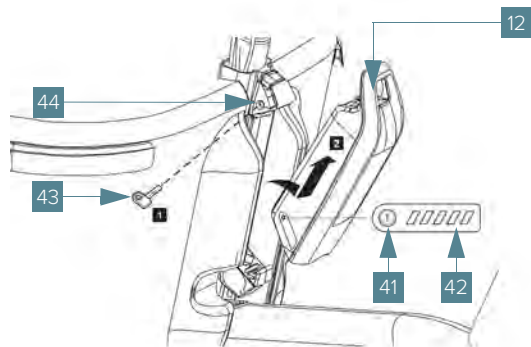

- Læg batteriet **12** på et rent underlag.

#### 4.2.2 Rengøring



**”ADVARSEL”** Der må aldrig sprøjtes vand (f.eks. med en haveslange) direkte på cyklens elektriske komponenter (batteri, motor, display mv.)

- Sprøjt cyklen med vand fra hanen for at fjerne kraftig snavs.
- Rengør cyklen med et neutralt, ikke-slibende rengøringsmiddel (med en pH-værdi på 6-8) og lunkent vand.
- Lad rengøringsmidlet virke, som anvist på rengøringsmidlets mærkat.

- Skyl af med vand fra hanen. Brug fortrinsvis varmt vand med en temperatur på ca. 40° C.
- Tør cyklen af med en ren, blød klud.
- Rengør batteriet **12** med en blød, fugtig klud.
- Monter batteriet **12** på cyklen igen:
  - Det gøres ved at placere batteriet med kontakterne i den nederste holder **48** (batteriet kan placeres i 7° vinkel i forhold til stellet).
  - Vip batteriet så langt som muligt ind i den øverste holder **46**, indtil der høres et klik.
- Kontroller, at batteriet er korrekt på plads ved at bevæge det i alle retninger.

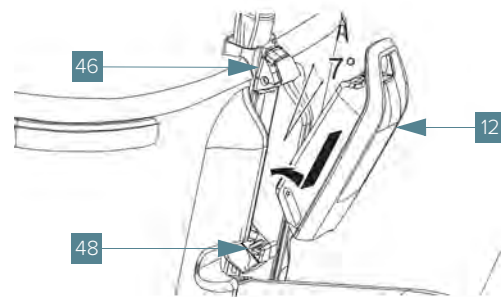

## 4.3 Kontrol af cyklen

### 4.3.1 Kontrolplan til cyklen

Hvornår	Kontrol	Gør følgende
Hver gang inden brug af cyklen	Kontroller, at både forlygten <a href="#">35</a> og baglygten <a href="#">17</a> fungerer. Kontroller forlygtenes indstilling. Sørg for, at refleksjerne og lygterne er rene.	Kontakt en Gazelle serviceforhandler, hvis lyset ikke fungerer rigtigt eller ikke er indstillet rigtigt.
	Kontroller, at begge håndtag <a href="#">10</a> er rigtigt monteret og skridsikre at holde om. Hvis håndtagene sidder løst, kan du miste kontrollen over cyklen.	Udskift håndtagene, hvis de sidder løst eller ikke er skridsikre at holde om. Kontakt en Gazelle specialforhandler.
	Kontroller, at batteriet <a href="#">12</a> er tilstrækkelig opladet.	Se 'Forberedelse til anvendelse af batteriet' afsnit 3.3.2 (side 31) for information om opladning af batteriet.
	Kontroller, at der er tilstrækkeligt tryk i dækkene <a href="#">23</a> .	Se 'Oppumpning af dækkene til det rigtige dæktryk' afsnit 4.3.4 (side 55) for information om oppumpning til det rigtige dæktryk.
	Kontroller, at det venstre bremsegreb <a href="#">2</a> og det højre bremsegreb <a href="#">8</a> fungerer rigtigt. Kontroller, at bremserørene ikke er beskadiget, flosset eller knækket.	Kontakt en Gazelle serviceforhandler for justering af håndbremserne.
	Kontroller, at fartsensoren <a href="#">34</a> er monteret rigtigt. Egermagneten <a href="#">33</a> skal være monteret på højde med fartsensoren <a href="#">34</a> .	Se 'Justering af fartsensoren' afsnit 4.3.5 (side 55) for information om justering af fartsensoren.

Hvornår	Kontrol	Gør følgende
Hver gang inden brug af cyklen (fortsat)	Kontroller funktionen af støttebenet <b>31</b> . Komponenterne skal bevæge sig frit og uhindret, og støttebenet skal kunne vippe helt ud og ind.	
	Kontroller funktionen af styret og, om forhjulene roterer.	Der må ikke være slør i dem, og låsemøtrikkerne skal være spændt.
	Kontroller, at styret <b>7</b> , sadlen <b>13</b> , sadelpinden <b>15</b> og begge hjul er rigtigt monteret.	Fastgør styret, sadlen, sadelpinden og hjulene, hvis nødvendigt.
Hver måned	Kontroller komponenter, der udsættes for slitage, f.eks. bremseklodser, bremsekiver, eger og fælg. Utilstrækkelig vedligeholdelse kan resultere i beskadigelse.	Tal med din Gazelle specialforhandler for oplysning om kontrol, justering og udskiftning af nedestående komponenter:
	Bremsekiver	Se afsnit 4.3.2, side 54.
	Bremserør	Se afsnit 4.3.2, side 54.
	Eger og fælg	Se afsnit 4.3.3, side 54.
	Kontroller alle monteringsdele	Fastgør alle monteringsdele; se tilspændingsmomenter i afsnit 11.1.1, side 86.
Hver 6. måned	Kontroller lad <b>1</b> , bænk(e) og seler for beskadigelse. Kontroller, at selerne er rigtigt monteret, og at lukkemekanismerne fungerer rigtigt.	Kontakt en Gazelle specialforhandler.
	Kontroller drivremmens <b>18</b> stramning.	Kontakt en Gazelle serviceforhandler for justering af drivremmens stramning.

Hvornår	Kontrol	Gør følgende
Hvert år eller efter 3.000 kilometer	Få udført et fuldt serviceeftersyn.	Kontakt en Gazelle specialforhandler.
	Drivremmens tekniske aspekter skal kontrolleres (dens mekaniske funktion, opdateringer af systemsoftwaren mv.)	Kontakt en Gazelle specialforhandler.

### 4.3.2 Kontrol af bremserne

#### Bremseklodser

- Kontroller bremseklodsernes tykkelse.

Hvis de er slidt næsten ned til metallet, skal de udskiftes.



**”FARE”** Nedslidte bremseklodser kan forringe cyklens bremseegenskaber markant og beskadige bremsekiverne.

#### Bremsekiver

- Kontroller bremsekiverne for slitage og/eller riller.



**”ADVARSEL”** Nedslidte bremseklodser eller riller i bremsekiverne kan forringe cyklens bremseegenskaber og støj.

#### Bremserør

Hvis et bremserør er utæt, falder bremsetrykket, så bremsekraften forringes, eller bremsen slet ikke virker.



**”FARE”** Hvis et bremserør er utæt, forsvinder al bremsekraft.

- Kontroller, at bremsetrykket for begge bremsegreb er rigtigt.

Kontakt en Gazelle serviceforhandler, hvis et af bremsegrebene kan røre håndtaget, eller hvis du er i tvivl om, hvordan bremsegrebene skal fungere.

### 4.3.3 Kontrol af hjulene

#### Eger

- Få egerens stramning kontrolleret regelmæssigt hos din Gazelle specialforhandler.

Hvis egerspændingen ikke er rigtig, eller hvis der er en knækket eger, kan hjulet blive skævt. Det kan medføre beskadigelse af flere eger.

## Fælg

- Kontroller fælgene regelmæssigt for buler.

### 4.3.4 Oppumpning af dækkene til det rigtige dæktryk



**”KOMMENTAR”** Sørg for, at der altid er tilstrækkeligt dæktryk. Bløde dæk gør det sværere at træde i pedalerne, reducerer cykelrækkevidden, slider dækkene hurtigere, belaster motorsystemet mere og øger slitage.

Sådan oppumpes dækkene til det rigtige dæktryk:

1. Tilslut en pumpe med en trykmåler på ventilen på det dæk, der skal pumpes.
2. Pump dækket op:
  - til 3,2 bar til optimal cykelkomfort
  - hårdere ved større vægtbelastning på cyklen.



**”ADVARSEL”**  
Det maksimale dæktryk står på dæksiden (4 bar).

3. Afmonter pumpen.

### 4.3.5 Justering af fartsensoren

Fartsensoren og den tilhørende egermagnet skal være monteret, så egermagneten efter en hjulomdrejning passerer fartsensorlinjen med mindst 5 mm og højst 17 mm.

#### Justering af fartsensoren

1. Afmonter skruen fra egermagneten **33**.
2. Placer egermagneten **33**, så den efter en hjulomdrejning passerer fartsensorens **34** linje med mindst 5 mm og højst 17 mm.
3. Fastgør egermagneten **33** ved at spænde skruen.



**”KOMMENTAR”** Kontakt en Gazelle serviceforhandler, hvis hastigheden efter justering ikke bliver vist på cykelcomputeren.

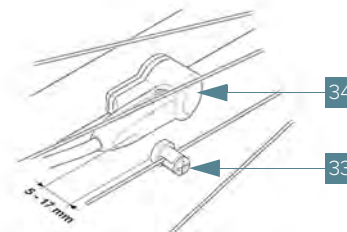

# 5.

## Transport og opmagasinering

### 5.1 Transport af cyklen og batteriet



**"FARE"** Læs nedenstående anvisninger og forstå dem inden transport af cyklen og batteriet.

#### Transport af cyklen:

Vær opmærksom på følgende inden transport af cyklen og batteriet:

- Ved transport af cyklen (uanset hvordan) skal batteriet altid afmonteres for at undgå beskadigelse og ændring af cyklens køreegenskaber.
- Brug en rampe eller lignende til at trække cyklen på og af transportmidlet.

#### Transport af batteriet:

- Disse batterier er omfattet af lovgivning om farlige stoffer. Batterier, som er ubeskadigede, kan transporteres ad vej uden yderligere krav.
- Batterihuset skal være intakt. Afdæk åbne kontakter med tape, og indpak batteriet, så det ikke kan bevæge sig i emballagen. Informer transportfirmaet om, at pakken indeholder et fungerende batteri, men at det er kategoriseret som et farligt produkt. Desuden skal der tages højde for eventuel yderligere gældende lovgivning. Ved defekte batterier gælder der andre transportkrav.
- Der er specifikke krav til indpakning og mærkning, som skal overholdes ved transport foretaget af erhvervsbrugere eller

tredjeparter (f.eks. luftfragt- eller vognmandsfirmaer). Sådanne krav omfatter bl.a. konventionen om international transport af farligt gods ad vej (ADR). Kontakt om nødvendigt en specialist i transport af farligt gods ved klargøring af produktet til forsendelse.

- Kontakt din Gazelle serviceforhandler, hvis du har spørgsmål til transport af batteriet. Der kan du også bestille egnet transportemballage.

## 5.2 Opmagasinerings af cyklen



**”KOMMENTAR”** Sørg for at tage højde for temperaturen ved opmagasinerings af cyklens komponenter. Motorsystemet, cykelcomputeren og batteriet skal beskyttes mod høje temperaturer (bl.a. kraftigt sollys på steder med utilstrækkelig ventilation). Disse komponenter (især batteriet) kan blive beskadiget af høje temperaturer.

### 5.2.1 Parkering af cyklen efter brug

1. Parker altid cyklen et egnet sted.
2. Børn må ikke efterlades ved cyklen uden opsyn. De kan få fingrene i klemme i egerne eller bremseskiverne, hvis de drejer hjulene, når cyklen står på støttebenet.
3. Sluk for motorsystemet.
4. Som tyverisikring tilrådes det altid at låse cyklen og opbevare løse dele til cyklen et sikkert sted.

5. Parker altid Makki på støttebenet for at undgå beskadigelse. Stil ikke Makki op ad en mur.

### 5.2.2 Opmagasinerings af cyklen i længere tid

Hvis cyklen ikke skal bruges i en længere periode (mere end 3 måneder), skal der ikke træffes særlige foranstaltninger, som f.eks. afmontere batteriet, så længe følgende anvisninger overholdes:

- Overhold driftstemperaturen for cyklens komponenter. Motorsystemet, cykelcomputeren og batteriet skal beskyttes mod høje temperaturer (f.eks. kraftigt sollys på steder med utilstrækkelig ventilation). Disse komponenter (især batteriet) kan blive beskadiget af høje temperaturer.
- Opmagasiner cyklen og batteriet ved temperaturer mellem 0° og 20° C. Temperaturer under -10° eller over 60° C skal til enhver tid undgås. Ved opmagasinerings i længere perioder er det bedst ved en omgivende temperatur på ca. 20° C. Sørg for, at maksimumtemperaturen ved opmagasinerings ikke overskrides.
- Opbevar cyklen et sted, der er tørt og med god udluftning. Beskyt cyklen mod fugt og vand.
- I dårligt vejr skal batteriet afmonteres og opbevares indendørs, indtil det skal bruges igen.
- Opbevar altid batteriet i et lokale med røgdetektorer på afstand af brandbare eller let antændelige genstande og ikke i nærheden af varmekilder.

- Sørg for at oplade batteriet ca. 30-60% (2-3 lysende dioder [42](#)).



**”KOMMENTAR”** Hvis batteriet langtidsopmagasineres fuldt opladet, kan det blive beskadiget, selvom det selvaflader lidt, og dets ladekapacitet kan blive markant nedsat.

- Kontroller batteriets ladetilstand efter 6 måneder. Hvis der kun lyser én diode [42](#), skal batteriet oplades igen til ca. 30-60%.



**”KOMMENTAR”** Det frarådes at lade batteriet være tilsluttet opladeren i længere tid ad gangen.

## 5.3 Tyverisikring



**”KOMMENTAR”** Cyklen leveres med en ART++ godkendt sikkerhedslås. Desuden har hvert stel et individuelt stelnummer (under stellet). Skriv stelnummeret i vedligeholdelseshæftet. Oplys stelnummeret til politiet, hvis cyklen bliver stjålet. Lås altid cyklen som tyverisikring, og opbevar (ekstra)nøglen til den et sikkert sted.

### Gazelle Connected

Alt efter hvor du har købt cyklen, kan den udstyres med "Gazelle Connected".

Se dokumentationen til "Gazelle Connected App" for information herom.



## 6.

# Fejlafhjælpning og reparation

## 6.1 Sikkerhed



**"FARE"** Læs nedenstående anvisninger, og forstå dem, inden du foretager reparationer.

**Vær opmærksom på følgende, inden der foretages reparation af cyklen:**

- Se de oprindeligt medfølgende anvisninger til motorsystemet, cykelcomputeren, opladeren og batteriet.
- Cyklen må kun repareres af en autoriseret Gazelle serviceforhandler.
- Der må ikke foretages ændringer af motorsystemet. Der må heller ikke monteres andre produkter for at øge motorsystemets effekt eller hastigheden. Dette kan medføre:
  - eventuel kortere levetid
  - eventuel beskadigelse af cyklen

Derved bortfalder garantidækningen!

Denne form for ændringer kan udsætte dig og andre trafikanter for fare. Det kan desuden medføre dyre erstatningskrav og en mulig risiko for strafferetlig forfølgelse.

- Du må ikke selv åbne cyklens komponenter, som f.eks. motorsystemet. Cyklen må kun repareres af behørigt kvalificerede personer og med originale reservedele. Derved vil cyklen fortsat fungere sikkert. Hvis cyklens komponenter åbnes af uvedkommende, bortfalder garantidækningen.
- Alle komponenter, som er monteret på motorsystemet, og øvrige cykelkomponenter skal udskiftes med identiske

komponenter eller komponenter, der er godkendt af producenten af denne cykel. Derved undgås overbelastning og beskadigelse af cyklen.

- Ved montering af styret, frempinden, sadlen, sadelpinden, hjulene osv. skal der altid anvendes originale monteringsdele. I relevant omfang skal anvisningerne også overholdes for at montere komponenterne korrekt.
- Afmonter batteriet fra cyklen, inden der foretages arbejde på den (f.eks. vedligeholdelse eller reparation)
- Pas på, at olie eller smørefedt ikke kommer på bremseski-verne eller fælgene. Ellers kan det påvirke disse komponenters funktion negativt, eller de kan helt holde op med at fungere.

## 6.2 Identificering og afhjælpning af problemer

Problem	Årsag	Afhjælpning
Motorassistenten starter ikke.	Batteriet <a href="#">12</a> er afladet.	Oplad batteriet. Se afsnit 3.3.2 (side 31).
	Stikbenene er ikke tilstrækkelig smurt med fedt.	Kontakt en Gazelle serviceforhandler for at få kontrolleret, om dette er årsagen.
Bagbremsen <a href="#">21</a> og/eller forbremseren <a href="#">39</a> hylér.	Første gang cyklen tages i brug, kan skivebremserne hyle, fordi bremseklodserne og -skiverne ikke er kørt til.	Bremseklodserne skal køres til af brugeren. Hvis bremserne fortsat hylér, skal du prøve at cykle langsomt, mens du betjener bremserne let, for at komponenterne bedre kan tilkøres i forhold til hinanden. Hvis det ikke løser problemet, skal du kontakte din Gazelle specialforhandler.
Der blinker 3 dioder <a href="#">42</a> .	Batteriet <a href="#">12</a> er uden for ladetemperaturområdet.	Afmonter batteriet <a href="#">12</a> fra opladeren <a href="#">70</a> , så det kan opnå den rette temperatur. Tilslut først batteriet til opladeren, når det har den tilfaldte opladningstemperatur (0-40° C).
Batteriet <a href="#">12</a> aflades hurtigt.	Batteriets <a href="#">12</a> ladekapacitet er reduceret.	Se afsnit 3.10.4 (side 47), og se, om det kan skyldes en af disse faktorer. Udskift batteriet <a href="#">12</a> . Kontakt en Gazelle specialforhandler.
Cyklen bremser dårligt.	Bremserne er ikke justeret rigtigt eller er slidte.	Udskift bremserne eller kontroller dem. Kontakt en Gazelle specialforhandler.

## 6.3 Fejl og afhjælpning

Fejl	Afhjælpning
<b>Batteri</b>	
Batteriet oplader ikke.	Kontroller, om batteriet er tilsluttet rigtigt, og om stikkontakten fungerer. Benyt denne fremgangsmåde ved tilslutning: <ul style="list-style-type: none"> <li>• Tilslut først opladeren i stikkontakten</li> <li>• Tilslut dernæst batteriet til opladeren.</li> </ul> Batteriet må aldrig tilsluttes direkte til en stikkontakt. <ul style="list-style-type: none"> <li>• Kontroller, at batteripolerne ikke er tilsmudset.</li> </ul>
Batteriet kan ikke længere oplades helt.	Kontakt en Gazelle specialforhandler.
Cykelrækkevidden er utilstrækkelig.	Følgende kan påvirke cykelrækkevidden: Vægtbelastning, dæktryk, cykelforhold, vejforhold, tråd i pedalerne og brug af gearskiftet.
<b>Motorsystem</b>	
Motorsystemet laver en skurrende lyd.	Kontroller, om motorsystemets bolt er smurt med fedt. <ul style="list-style-type: none"> <li>• Smør fedt oven på boltene bag på kædekassebeslaget.</li> <li>• Kontroller boltens tilspændingsmoment (35 Nm).</li> </ul>
Det virker, som om motoren holder igen.	Kontakt en Gazelle specialforhandler.
<b>Cykelcomputer</b>	
På cykelcomputeren bliver hastigheden ikke vist.	Kontroller, om fartsensoren er placeret rigtigt; se 'Justering af fartsensoren' afsnit 4.3.5 (side 55). Egermagneten skal, efter en hjulomdrejning, passere fartsensorens linje med mindst 5 mm og højst 17 mm. Kontroller, at den ikke er spændt for meget.

Fejl	Afhjælpning
Cykelcomputeren slår fra.	Kontroller, at kablerne tilsluttet rigtigt, og at der ikke er blottede ledninger. Kontroller, at den ikke er spændt for meget.
Har cyklen en funktion for motorassistance til fods?	Ja. Brug af <b>WALK ASSIST</b> er beskrevet i 'Motorassistance til fods' afsnit 3.7.3 (side 38).
Cykelcomputeren reagerer ikke, når jeg trykker på knapperne.	Kontroller, at kablerne tilsluttet rigtigt, og at der ikke er blottede ledninger. Kontroller, at den ikke er spændt for meget. Kontroller, at batteriet er helt opladet.

# 7.

## Miljø og bortskaffelse af brugte dele

### 7.1 Bortskaffelse af elektriske komponenter



Symbolet på enheden, tilbehør eller emballage viser, at denne enhed ikke må bortskaffes som usorteret husholdningsaffald. Den skal bortskaffes særskilt.

Indlever enheden på en genbrugsstation til genvinding af affald af elektrisk og elektronisk udstyr i EU og i andre europæiske lande med særskilte systemer til bortskaffelse af affald af elektrisk og elektronisk udstyr.

Ved behørig bortskaffelse af denne enhed undgås risici for miljø og sundhed, som ellers kan forekomme ved forkert bortskaffelse af kasseret udstyr.

Ved genvinding af kasseret materiale skånes naturressourcer. Derfor må affald af elektrisk og elektronisk udstyr ikke bortskaffes som usorteret husholdningsaffald.

### 7.2 Bortskaffelse af emballage

Emballagen er fremstillet af miljøvenlige materialer og kan bortskaffes på den lokale genbrugsstation.

Ved behørig bortskaffelse af emballagen og emballageaffald undgås risici for miljø og sundhed.

### 7.3 Bortskaffelse af batteriet

Der er et batteri både i cyklen og i cykelcomputeren.

Batterierne må ikke bortskaffes som husholdningsaffald. De kan indeholde giftige stoffer og skal overholde bestemte lovkra.

Bortskaf altid batterierne på behørig vis. Inden bortskaffelse af batterierne skal kontakterne på batteripolerne afdækkes med tape.

Rør ikke ved svært beskadigede batterier med bare hænder, da de kan lække elektrolyt, som kan medføre hudirritation.

Opbevar det defekte batteri et sikkert sted udendørs. Sæt tape på polerne, hvis nødvendigt, og kontakt din Gazelle serviceforhandler, der kan hjælpe med at bortskaffe affaldet behørigt.

Ifølge europæiske retningslinjer skal ubrugeligt elektrisk materiel og defekte eller brugte batterier bortskaffes særskilt til miljøvenlig genvinding.

Indlever batterier, som ikke længere er anvendelige, hos en godkendt cykelhandler.

## 8. Garanti

Royal Dutch Gazelle N.V. giver garanti mod konstruktions-, materiale- og/eller lakfejl på din Gazelle cykel baseret på nedenstående vilkår og betingelser (se desuden [www.gazellebikes.com/da-dk/service](http://www.gazellebikes.com/da-dk/service)):

### 8.1 Garantiperioder

- Garantiperioden starter den dag, du køber cyklen.
- I den gældende garantiperiode vil alle komponenter, hvor Gazelle har konstateret, at der er en materiale- og konstruktionsfejl, blive repareret eller godtgjort efter Gazelles skøn.
- Gazelle giver 5 års garanti mod materiale- og produktionsfejl på stellet og den faste forgaffel.
- Gazelle giver 2 års garanti mod materiale- og produktionsfejl på ladet.
- På affjedrede forgafle er materiale- og produktionsfejl dækket af 5 års garanti.
- Gazelle giver 5 års garanti mod rust i lakken indefra på stellet og forgafle.
- Gazelle giver 2 års garanti mod rust på kromkomponenter og øvrige lakerede komponenter.
- Gazelle giver 2 års garanti mod materiale- og produktionsfejl på komponenter.
- Udskiftning af komponenter i garantiperioden er dækket af den almindelige garantiperiode for cyklen.



## 8.2 Overdragelse

Der kan kun reklameres på fabriksgarantien mod forevisning af originalfakturaen. Fabriksgarantien kan overdrages. Det kræver, at garantibeviset (originalfakturaen) forevises.

## 8.3 Batteriet til elcyklen

Gazelle giver 2 års garanti på batteriet. Batteriets ladekapacitet reduceres afhængigt af antal opladninger og batteriets levetid. Denne reduktion af kapaciteten dækkes ikke af garantien. Kontakt altid din Gazelle forhandler, hvis der opstår problemer med batteriet.

Når batteriets levetid er opbrugt, skal det returneres til Gazelle forhandleren, som bortskaffer det behørigt til genvinding.

## 8.4 Undtagelser

Ovennævnte vilkår og betingelser gælder ikke i følgende tilfælde:

- Hvis sikkerhedsanvisningerne eller brugervejledningen ikke overholdes.
- Ved normal slidage af komponenterne eller forkert justering af dæk, kæde, bremser, kabler, klinger/tandhjul og/eller gearskifte.
- Hvis cyklen ikke er vedligeholdt regelmæssigt og repareret af en autoriseret Gazelle specialforhandler.
- Hvis der er foretaget ændringer af cyklen i den oprindelige stand, f.eks. anvendt komponenter og/eller tilbehør, som ikke er godkendt af Gazelle.

- Cyklen er anvendt forkert og/eller uagtsomt og ikke i overensstemmelse med den tilsigtede anvendelse, f.eks. eksempel til konkurrencer og/eller erhvervsmæssige aktiviteter.
- Hvis skaden er sket, fordi brugervejledningen ikke er fulgt.
- Hvis skaden er ved transport på f.eks. en cykelholder.
- Hvis cyklen fortsat anvendes på trods af, at der er fundet skader og/eller fejl, og dette forværrer skaden.

## 8.5 Garantireklamationer

Reklamationer og garantianmeldelser varetages af din Gazelle forhandler. Hvis du har reklamationer eller spørgsmål vedrørende garantien, skal du altid først henvende dig hos Gazelle forhandleren, da det er her, at købsaftalen er indgået.

Gazelle foretager derefter en endelig vurdering af, om garantien dækker. Forhandleren skal sende den berørte komponent til Gazelle sammen med købskvitteringen og anføre reklamationen.

Forhandleren kan kræve, at du skal betale for udgifter til adskillelse og samling.

Forhandleren kan kræve, at du skal betale for fragtudgifter i forbindelse med forsendelse af cyklen og/eller komponenter fra forhandleren til Gazelle.

## 8.6 Erstatningsansvar

Garantianmeldelser, som godtgøres af Gazelle ifølge disse garantivilkår og -betingelser, betyder ikke, at Gazelle erkender hæftelse for tab eller skader, som ejeren eller tredjeparter har lidt. Hermed fraskriver Gazelle sig udtrykkeligt alt ansvar for hæftelse for indirekte tab eller skader.

Gazelles hæftelse er begrænset til, hvad der er anført i garantivilkårene og -betingelserne, medmindre andet fremgår af en påbudt lovbestemmelse.

## 8.7 Ansvarsfraskrivelse

Gazelle har naturligvis udvist omhu ved udarbejdelsen af disse garantivilkår og -betingelser. Dog fraskrives ethvert ansvar for trykfejl eller typografiske fejl.

## 9.

# Vedligeholdelseshæfte

For at få fuld glæde af din nye cykel tilrådes det, at den vedligeholdes rigtigt og bliver eftersat regelmæssigt hos din Gazelle specialforhandler. Brug dette vedligeholdelseshæfte dertil.

Ved at kontrollere cyklen periodisk kan sliddele udskiftes i tide og dyre reparationer nemmere undgås.

**Modeloplysninger**

Model	
Stelnummer	
Motorsystemets serienummer	
Batteriets serienummer	
Cykelcomputerens serienummer	
Opladerens serienummer	
Gazelle serviceforhandlerens navn	
Købsdato	

**Oplysninger om ejeren**

Navn	
Adresse	
Land	

**Vedligeholdelse**

**500 km (eller efter 3 måneder)**

**Beskrivelse af vedligeholdelse**

---

**Reparation**

---

Bemærkninger:	Dato:	Visning på kilometertæller:	Gazelle serviceforhandler:	Underskrift

DK

**Vedligeholdelse**

**1.500 km (eller efter 10 måneder)**

**Beskrivelse af vedligeholdelse**

---

**Reparation**

---

Bemærkninger:

Dato:

Visning på kilo-  
metertæller:

Gazelle serviceforhandler:

Underskrift

--	--	--	--	--

**Vedligeholdelse****3.000 km (eller efter 18 måneder)****Beskrivelse af vedligeholdelse****Reparation**

Bemærkninger:	Dato:	Visning på kilometertæller:	Gazelle serviceforhandler:	Underskrift

DK

**Vedligeholdelse**

**4.500 km (eller efter 24 måneder)**

**Beskrivelse af vedligeholdelse**

---

**Reparation**

---

Bemærkninger:

Dato:

Visning på kilo-  
metertæller:

Gazelle serviceforhandler:

Underskrift



## Vedligeholdelse

Km:

### Beskrivelse af vedligeholdelse

### Reparation

Bemærkninger:	Dato:	Visning på kilometertæller:	Gazelle serviceforhandler:	Underskrift

## Vedligeholdelse

Km:

### Beskrivelse af vedligeholdelse

### Reparation

Bemærkninger:	Dato:	Visning på kilometertæller:	Gazelle serviceforhandler:	Underskrift

## Vedligeholdelse

Km:

### Beskrivelse af vedligeholdelse

### Reparation

Bemærkninger:	Dato:	Visning på kilometertæller:	Gazelle serviceforhandler:	Underskrift

## Vedligeholdelse

Km:

### Beskrivelse af vedligeholdelse

### Reparation

Bemærkninger:	Dato:	Visning på kilometertæller:	Gazelle serviceforhandler:	Underskrift

# 10.

## Reservedele

Komponent	Varenummer	Varebeskrivelse
Førhjul (20")	4525156119601	
Fælg (20")	350515640	
Fornav	469119600	
Baghjul (26") turcykel (Urban)	4525157223101	
Baghjul (26") ladcykel (Load)	4525157223201	
Fælg (26")	350515740	
Bagnav turcykel (Urban)	469223100	
Bagnav ladcykel (Load)	469223200	
Dæk (20")	500805200	BUB 55-406 ZWT/ZWT SCHWALBE BIG APPLE
Slange (20")	508000800	BIB COMPACT 57-406 50815
Dæk (26")	500805300	BUB 55-559 ZWT/ZWT SCHWALBE BIG APPLE
Slange (26")	505063300	BIB. 40/62-559 DUNLOP 40 MM
Kædeskærm	525440100	
Drivrem	455411100	
Klinge forrest	457109700	
Tandhjul bagest	457108700	
Styrrør	210137100	
Frempind	250184000	
Venstre håndtag	540278500	

Komponent	Varenummer	Varebeskrivelse
Højre håndtag	540278600	
Bolte til håndtag	390960000	
Display Purion	998503600	
Drejeskifter bycykel (Urban)	701201000	
Drejeskifter ladcykel (Load)	701201200	
Sadelpindsæt	380341300	
Bagagestrop	513111000	
Forbremse	448322700	
Bremseklods forbremse		Tektro Q11TS eller lign.
Bagbremse	448322600	
Bremseklods bagbremse		Tektro Q11TS eller lign.
Pedaler	458716200	
Forlygte	444410800	
Forlygteledning	998108100	
Baglygte	447191400	
Venstre pedalarm	371319400	
Højre pedalarm	371319300	

Komponent	Varenummer	Varebeskrivelse
Forskærm	311114300199	
Bagskærm	311114900199	
Bageste gevindstang	312173000	
Forreste gevindstang	312173100	
Baghjulssensor	998200100	
Baghjulsmagnet	998200200	
Lås	475405900	
Bagagebærer	313028600	
Bagagebærer Dek Blue (Urban)	313028787099	
Bagagebærer Dek white (Load)	313028732299	
Styrrør	206447900	
Styrestang	238107400	
Monteringsdele til styrestang	238107280	
Glider til styrestang	238106600	
Monteringsbolt til styrestangens glider	390408400	
Headset	385790500	
Headset-afstandsring kabel	211254500	



Komponent	Varenummer	Varebeskrivelse
Skrårør	552007100	
Øverste ladkant	552007200	
Stødfangerliste, bagest venstre	653120700	
Stødfangerliste, bagest højre	653120800	
Stødfangerliste, forrest venstre	653120500	
Stødfangerliste, forrest højre	653120600	
Bænkstøtte bagest	472540200	
Gulvmåtte gummi	222805000	
Kombisæt sikkerhedsseler bagest	214113200	
Dobbelt støtteben	463409800	

# 11.

## Tekniske specifikationer

### 11.1 Tekniske oplysninger

Cykeltype	Makki Urban	Makki Load
Anvendelse	Familiocykel med lad	Familiocykel med lad
Cyklens vægt ubelastet (kg)	52	52
Lastkapacitet (kg)	148	198
Maksimalt tilladt totalvægt, inkl. cykel og cyklist (kg)	200	250
Omgivelsestemperatur, i brug	-5° til +40° C	-5° til +40° C
Støjemissionsklasse A i cyklistens ørehøjde	<70 dB	<70 dB

Batteri	PowerPack 400	PowerPack 500
Cykelttype	Makki Urban og Makki Load	
Produktnummer	BBS265	BBS275
Driftstemperatur	-5° til +40° C	-5° til +40° C
Opbevaringstemperatur	-10° til +60° C	-10° til +60° C
Tilladt omgivelsestemperatur under opladning	0° til +40° C	0° til +40° C
Nominal spænding (V)	36	36
Nominal strømkapacitet (Ah)	11	13,4
Energi (Wh)	400	500
Vægt (kg)	2,5	2,6
Beskyttelsesklasse	IP 54 (støv- og stænkbeskyttelse)	IP 54 (støv- og stænkbeskyttelse)

Motorsystem	Active Line Plus	Performance Line Cruise
Cykelttype	Makki Urban	Makki Load
Produktnummer	BDU350	BDU250P
Nominal mærkestrøm vedvarende (W=)	250	250
Maks. drivmoment (Nm)	50	65
Nominal spænding (V)	36	36
Driftstemperatur	-5° til +40° C	-5° til +40° C
Opbevaringstemperatur	-10° til +50° C	-10° til +50° C
Vægt (kg)	±4	±4
Beskyttelsesklasse	IP 54 (støv- og stænkbeskyttelse)	IP 54 (støv- og stænkbeskyttelse)

Lygter		
Cykelttype	Makki Urban	Makki Load
Spænding (V)	12	12
Maksimal strømeffekt:		
• Forlygte (W)	• 8,4/17,4	• 8,4/17,4
• Baglygte (W)	• 0,6/0,6	• 0,6/0,6

### 11.1.1 Tilspændingsmomenter

Monteringsdel	Tilspændingsmoment (Nm)
Midterste styrbolt	28
Frepind på styrrør	9-10
Styrrørets vinkel	15-18
Bolt på undersiden af styrrør	6-8
Styr på styrrør	5-6
Motorbolte	28
Motorbolte, torx	9
Bolte til håndtag	5
Pedalarmsbolte	50
Låsebolt forreste klinger	25
Forhjulsmøtrikker	23,5 ±3,5
Baghjulsmøtrikker	35
Stelmonteringsdele	15-20
Skrårørsmontage	10
Montering af øverste ladvant	5
Montering af stødfangerliste	1-2
Montering af støtteben	15-20

Monteringsdel	Vejledning
Styrestangsled	Moneret med Loctite
Stelmontering	Moneret med Loctite
Ladmontering	Moneret med Loctite
Styrestangsmøtrikker	Kontra



# Säkerhetsinformation

## Makki uppfyller alla säkerhetskrav.

Läs denna Användarmanual och uppmärksamma i synnerhet alla säkerhetsinstruktioner innan du tar Gazelle Makki i bruk.



**"NOTERA"** I den här Manuell används allmänt ordet cykel med avseende på Gazelle Makki.

Följ alla instruktioner. Detta förebygger att brand, explosion, elchock eller andra faror som kan leda till allvarliga egendoms- och/eller personskador.

Cykeln får endast användas av personer som har läst och förstått innehållet i denna bruksanvisning.



**"NOTERA"** Se till att du känner dig bekväm med att cykla. Se 'Använda cykeln', avsnitt 3.10 (sida 47).

## Säkerhetssymboler

Följande säkerhetssymboler används i denna Manuell:



**"FARA"** indikerar en fara med en måttlig risknivå som om man inte är försiktig, kan leda till allvarliga materiella skador eller personskada.



**"VARNING"** indikerar och fara med en låg risknivå som om man inte är försiktig, kan leda till mindre allvarliga materiella skador eller personskada.



**"NOTERA"** anger information som är viktig men inte innebär någon fara.

## Varningar innan du tar cykeln i bruk



**"FARA"** Styrstången **A** får inte användas som steg att kliva på. Även barn ska undanhållas från att kliva på styrstången.



**"FARA"** Cykeln har roterande och rörliga delar. Undanhåll kroppsdelar, hår och kläder från roterande delar (hjul, bromsskivor och växlar). Använd inte löst hängande kläder då de kan fastna i rörliga delar.



**"VARNING"** Observera arbetstemperaturen för de olika komponenterna. Skydda motorn, färd datorn och batteriet mot extrema temperaturer (så som intensivt solljus utan samtidig ventilation). Vissa delar och särskilt batteriet kan ta skada vid extrema temperaturer.

**Detta är Översättning av bruksanvisning i original.**

Bevara denna Manuell för framtida bruk och överlämna den till nya användare eller ägare av cykeln.

Den senaste versionen av handledning finns att hämta på:

**Översättning av bruksanvisning i original.**

Dokumentation, bruksanvisningar och teknisk information kan beställas genom att ta kontakt via telefon med Royal Dutch Gazelle N.V. på +46 852 500 544.

2021-01-12 | Version 1.1

**Video**

Skanna den här QR-koden för att titta på filmer med närmare förklaring av Makki och tillbehör.



QR-code SV



# Innehållsförteckning

<b>Säkerhetsinformation</b> .....	2
<b>Innehållsförteckning</b> .....	5
<b>1.</b>	
<hr/>	
<b>Inledning</b> .....	8
1.1 Användarinstruktioner.....	8
1.2 Avsedd användning.....	8
1.3 Rimligt förutsägbar felaktig användning .....	9
1.4 Kontaktuppgifter.....	10
<b>2.</b>	
<hr/>	
<b>Cykelns delar</b> .....	12
2.1 Batteri .....	14
2.2 Färddator.....	16
2.3 Laddare.....	18
2.4 Låda .....	20
<b>3.</b>	
<hr/>	
<b>Hur du använder din Makki</b> .....	22
3.1 Varningar för användning .....	22
3.2 Inställningar före användning .....	22
3.2.1 Använda cykelstödet .....	23
3.2.2 Ställa in sadelhöjden .....	24
3.2.3 Ställa in rätt sadeldjup .....	26

3.2.4	Ställa in sadelvinkeln.....	27
3.2.5	Ställa in styret .....	27
3.2.6	Ställa in den teleskopiska framgaffelfjädringen .....	30
3.3	Använda batteriet.....	30
3.3.1	Viktig säkerhetsinformation för batterianvändning ...	30
3.3.2	Förbereda batteriet för användning .....	32
3.3.3	Kontrollera batterinivån .....	35
3.4	Hur handbromsen fungerar .....	35
3.5	Använda växlar.....	36
3.6	Lyse .....	37
3.7	Färddator .....	37
3.7.1	Slå på och av motorn .....	37
3.7.2	Välja pedalassistans .....	38
3.7.3	Walk Assist .....	39
3.7.4	Övriga funktioner.....	40
3.8	Låda .....	42
3.8.1	Allmänt om belastning .....	42
3.8.2	Transport av varor .....	42
3.8.3	Transport av barn i lådan .....	42
3.8.4	Spänna fast barnen i lådan .....	43
3.8.5	Korta in eller förlänga säkerhetsbältet .....	44
3.8.6	Öppna och stänga säkerhetsbältet .....	45
3.9	Bagagehållare .....	46
3.10	Använda cykeln .....	47
3.10.1	Kontrollera följande innan du börjar cykla .....	47
3.10.2	Lär känna cykeln .....	47

3.10.3	Cykla i trafiken .....	48
3.10.4	Faktorer som påverkar räckvidden.....	49

## 4.

<b>Underhåll</b> .....	50
4.1 Viktig säkerhetsinformation .....	50
4.1.1 Varningar innan du tar cykeln i bruk.....	50
4.2 Rengöring av cykeln .....	51
4.2.1 Innan du rengör cykeln:.....	51
4.2.2 Rengöring .....	52
4.3 Periodiska kontroller.....	53
4.3.1 Kontrollschema för cykeln .....	53
4.3.2 Kontrollera bromsarna.....	55
4.3.3 Kontrollera hjulen.....	55
4.3.4 Pumpa upp däcken till rätt tryck .....	55
4.3.5 Justera hastighetssensorn.....	56

## 5.

<b>Transport och förvaring</b> .....	57
5.1 Transportera cykeln och batteriet .....	57
5.2 Ta cykeln i förvaring .....	58
5.2.1 Förvaring cykeln efter användning.....	58
5.2.2 Förvara cykel under en längre period .....	58
5.3 Stöldskydd .....	59

**6.**

<b>Problemlösning och reparation</b> .....	60
6.1 Säkerhet .....	60
6.2 Känna igen problem och åtgärda dem .....	62
6.3 Vanliga frågor .....	63

**7.**

<b>Miljö och bortskaffande</b> .....	65
7.1 Avlägsna elektriska komponenter.....	65
7.2 Avlägsna förpackningsmaterial .....	65
7.3 Avfallshantering av batterier .....	66

**8.**

<b>Garanti</b> .....	67
8.1 Garantiperioder .....	67
8.2 Överförbar .....	68
8.3 Elcykelns batteri .....	68
8.4 Undantag .....	68
8.5 Garantianspråk .....	68
8.6 Ansvar .....	69
8.7 Friskrivning.....	69

**9.**

<b>underhållshäfte</b> .....	70
------------------------------	----

**10.**

<b>Reservdelar</b> .....	80
--------------------------	----

**11.**

<b>Tekniska data</b> .....	85
11.1 Tekniska specifikationer.....	85
11.1.1 Vridmoment .....	87

# 1. Inledning

## 1.1 Användarinstruktioner

Detta dokument är avsett att läsas av den som ska använda Gazelle Makki. Denna cykeln får endast användas av personer som känner sig bekväma med att cykla har läst och förstått innehållet i denna användarhandbok.

Makki är avsedd för användning i följande europeiska länder:

Sverige, Danmark, Nederländerna, Belgien, Tyskland, Frankrike, Storbritannien, Österrike och Sverige.

## 1.2 Avsedd användning

Makki är avsedd för användning på allmän väg som transportmedel och fritidsbruk.

### Cykeln får endast användas på följande sätt:

- med en totalvikt på 200 kg (Makki Urban) 250 kg (Makki Load) inklusive cykelns vikt. För tillåtna laster se kapitel 'Tekniska data'.
- Det är viktigt att använda säkerhetsbältena på rätt sätt.
- Transport av spädbarn i vissa typer av babystolar i kombination med Gazelle-tillbehör. Rådfråga din Gazelle-expert.
- Cyklar med en maximal hastighet på 25 km/tim.
- Cykla på vanliga vägar. Se även 'Använda cykeln', avsnitt 3.10 (sida 47).

### 1.3 Rimligt förutsägbar felaktig användning



"NOTERA" Gazelles garanti förfaller vid påvisbar felaktig användning.

**Följande användning kan skada cykeln och utsätta föraren, passagerarna och andra trafikanter för onödiga risker:**

- Cykla off-road (i terräng).
- Köra uppför och nedför trottoarkanter.
- Överbelastning av cykeln, som att åka med en eller flera vuxna i lådan;
- Att stå upp i lådan när man cyklar.
- Makki är inte lämplig för användning med ett släp.

**Följande användning kan utsätta föraren, passagerarna och andra trafikanter för onödiga risker:**

- Att cykla med föremål som sticker utanför lådan.
- Att cykla utan att hålla i styret.
- Att cykla med ett inte helt infällt cykelstöd.
- Att cykla med sadeln utdragen över angiven maximuminställning.
- Att cykla utan lyse när det är mörkt.
- Att ta bort originaldelar och/eller montera icke-originaldelar.

**Följande användning kan skada delar på cykeln:**

- Klistermärken eller målarfärg.

- Långvarig oskyddad exponering för väderpåverkan (UV-strålar, luft med hög salthalt).
- Att luta lådan mot en skarp eller grov yta, så som en stenvägg.
- Att utöva tryck på lådan med ett skarpt föremål.

**Följande användning är förbjuden enligt lag:**

- Transport av farliga ämnen (så som bensin och gas).

## 1.4 Kontaktuppgifter

### Underhåll

För underhåll ska du kontakta din Gazelle-expert.

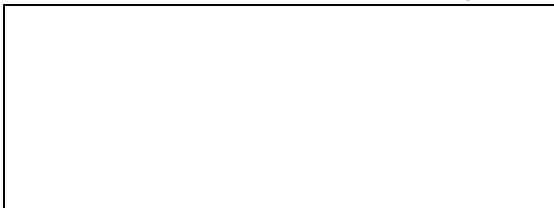

### Eldrivning

För teknisk support för batteri, elmotor, färddator och laddare, kontakta:

Bosch

T: +46 8 4030 9553

[www.bosch-ebike.com/en/service/contact](http://www.bosch-ebike.com/en/service/contact)

### Tillverkare

För övriga frågor, vänligen kontakta cykeltillverkaren:

Royal Dutch Gazelle N.V.

T: +46 852 500 544

PO box 1

[www.gazellebikes.com](http://www.gazellebikes.com)

6950 AA Dieren

Nederländerna



## 2.

# Cykelns delar

1. Låda
2. Bromshandtag vänster
3. Ringklocka
4. Färddator
5. Styrstång
6. Styrstam
7. Styre
8. Bromshandtag höger
9. Växelspak
10. Handtag
11. Laddare
12. Batteri
13. Sadel
14. Sadelklämma
15. Sadelstam
16. Bagagehållare
17. Bakljus
18. Drivrem
19. Kedjeskydd
20. Baknav
21. Bakbroms
22. Fälg
23. Däck
24. Lås
25. Motor
26. Vevaxel
27. Pedalarm
28. Pedal
29. Bakre ram
30. Ramnummer
31. Stöd
32. Skyddslist
33. Ekermagnet
34. Hastighetssensor
35. Framlykta
36. Lådrum
37. Styrstång fram
38. Framnav
39. Frambroms
40. Framgaffel (fast/fjädrande)



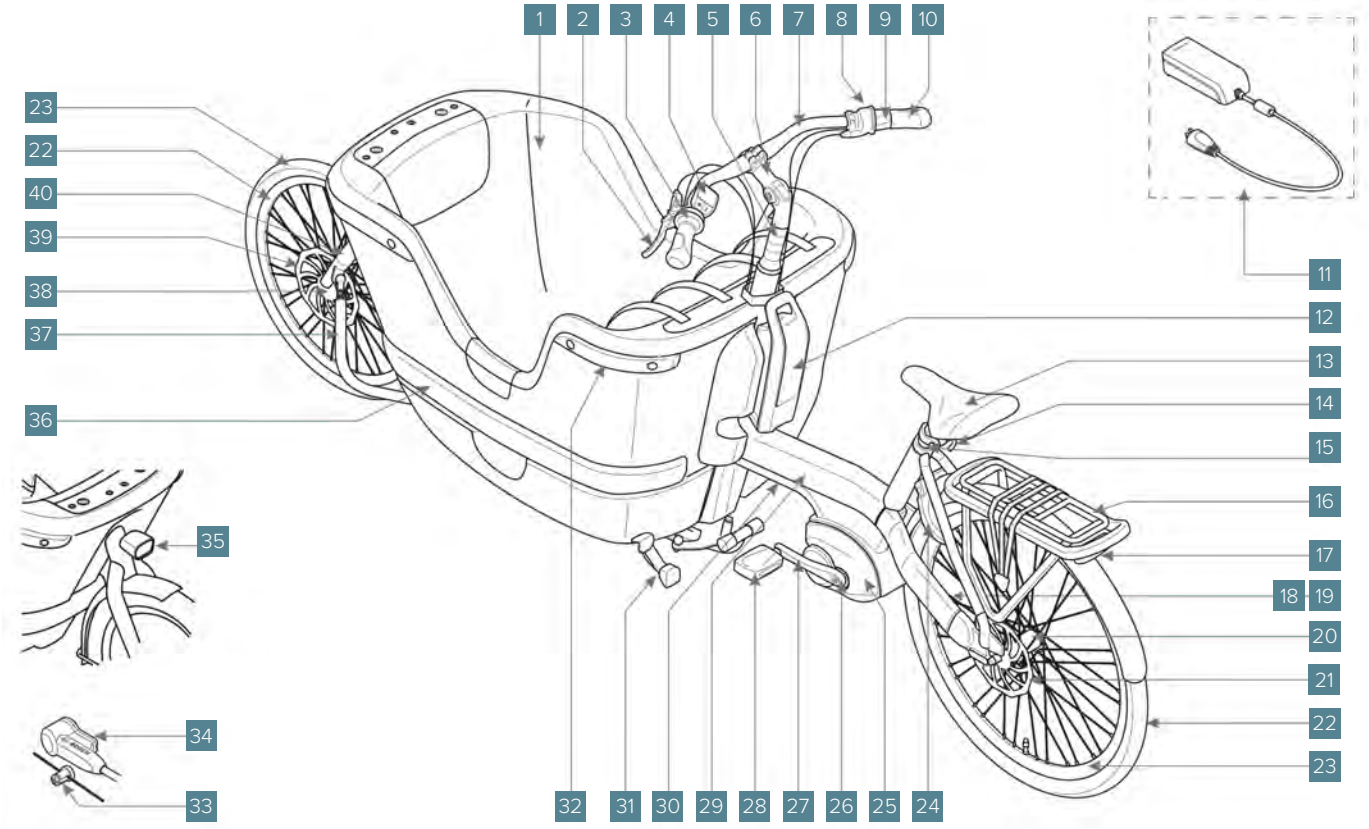

# Delar

## 2.1 Batteri

- 41. På/Av-knapp batteri
- 42. Laddningsidikering
- 43. Batterinyckel
- 44. Batterilås
- 45. Standardbatteri
- 46. Övre hållare
- 47. Skyddslock
- 48. Nedre hållare
- 49. Laddarkontakt
- 50. Lock laddarkontakt

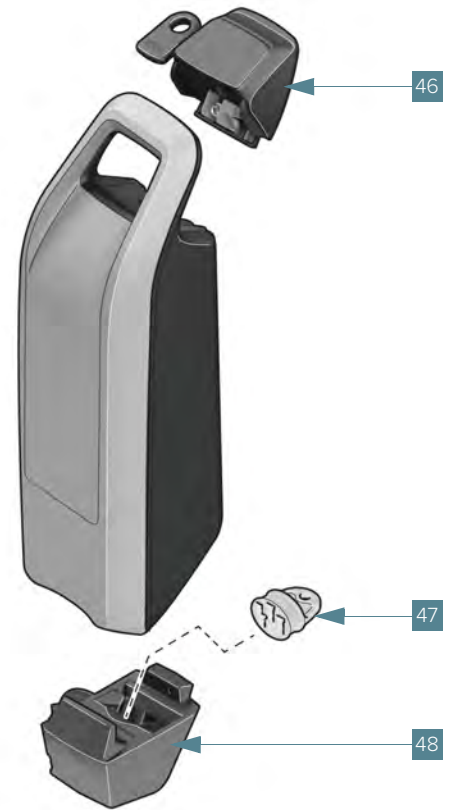
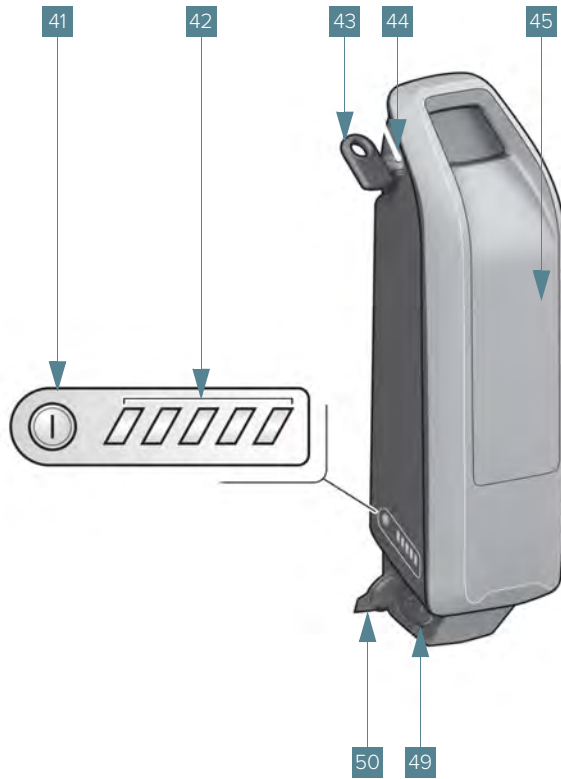

# Delar

## 2.2 Färddator

- 51. På/Av-knapp färddator
- 52. Knapp +
- 53. Knapp –
- 54. Display
- 55. Knapp **WALK ASSIST**
- 56. Fästkruv färddator
- 57. Hållare färddator
- 58. Lock batterifack
- 59. USB-port för diagnos  
(endast för underhållsändamål)
- 60. Lock USB-port

### Vad som anges på displayen

- 61. Hastighet
- 62. Enhet **KM/H** eller **MPH**
- 63. Underhåll
- 64. Batteriets laddningsnivå
- 65. Lyse på eller av
- 66. Pedalassistansinställning
- 67. Avståndsindikation

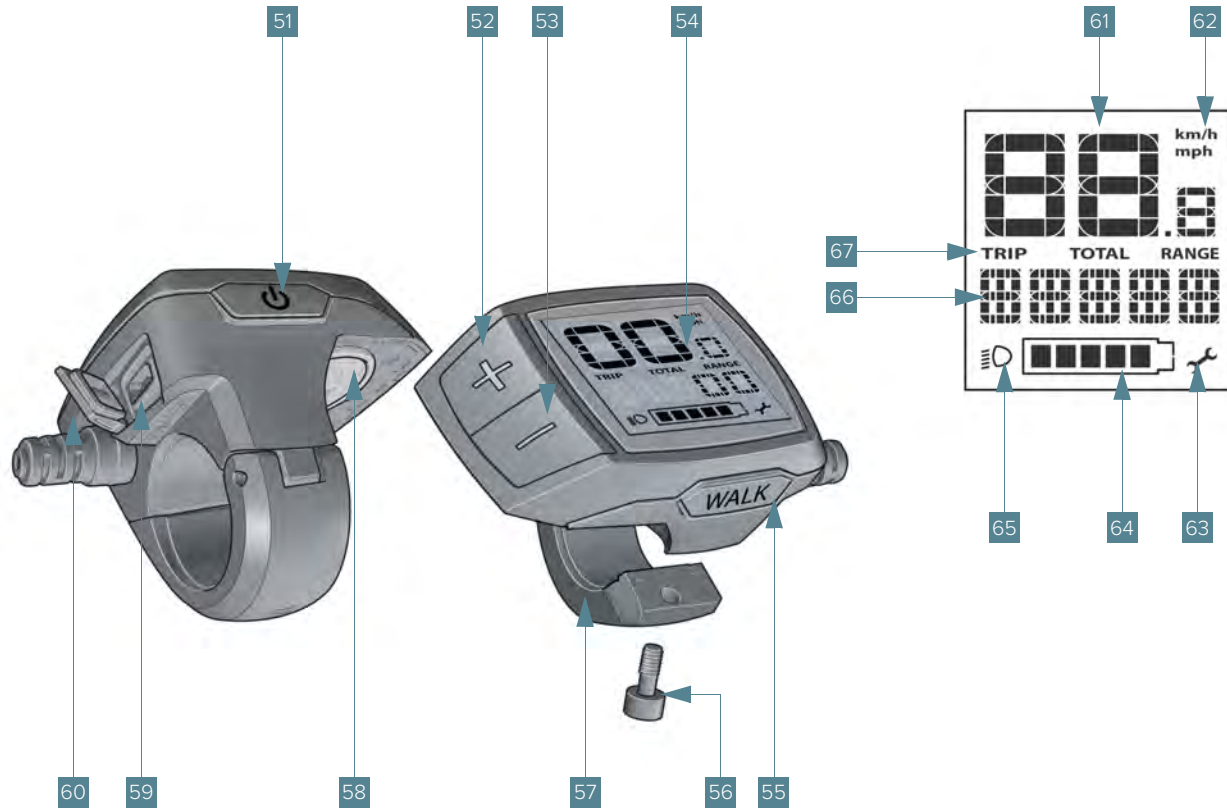

SV

# Delar

## 2.3 Laddare

68. Nätsladd

69. Nätkontakt

70. Laddare

71. Säkerhetsanvisningar laddare (underkant)

72. Laddarkontakt

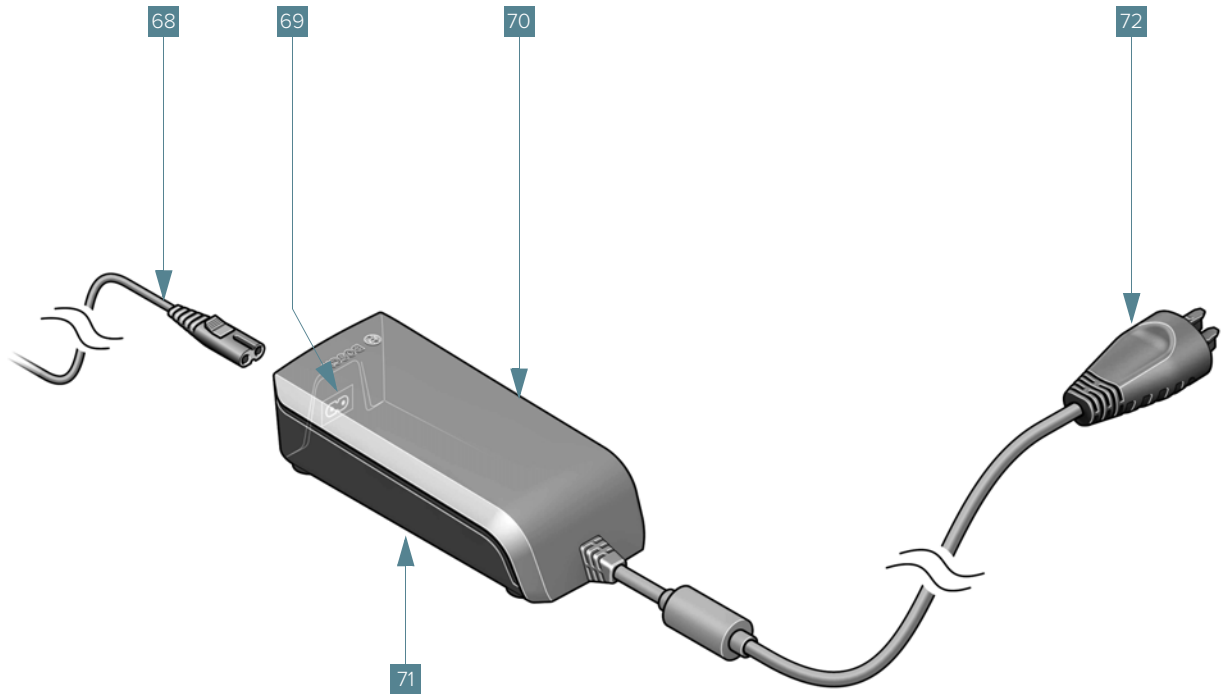

# Delar

## 2.4 Låda

73. Säkerhetsbälte bak

74. Sits bak

75. Golvmatta

76. Skyddslist

77. Steg inträde

78. Sänkt inträde



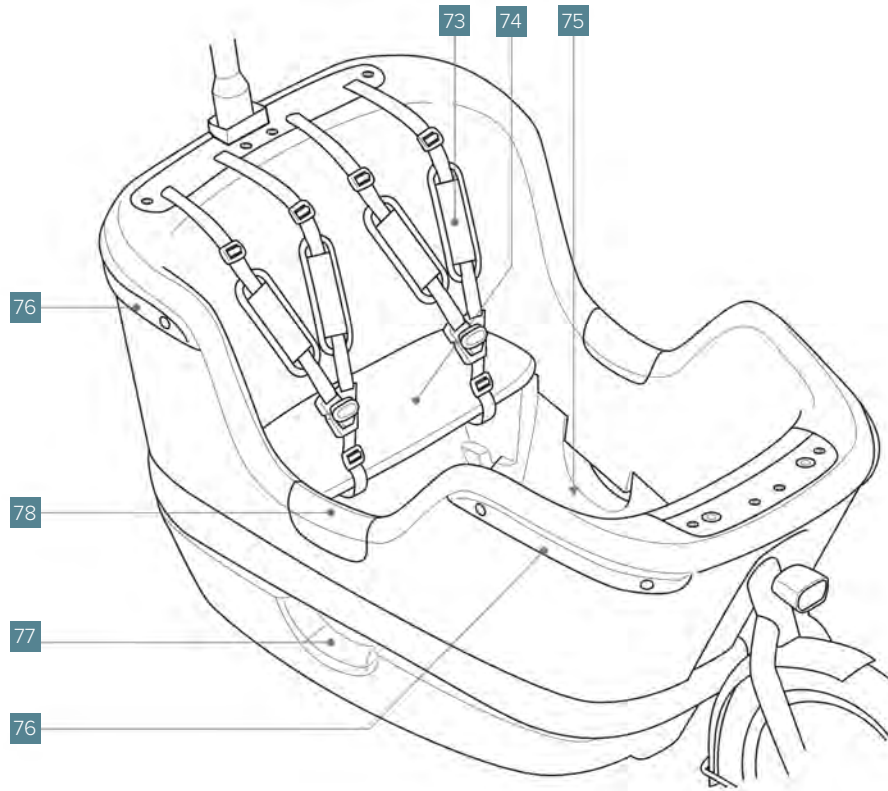

### 3.

## Hur du använder din Makki

### 3.1 Varningar för användning



"FARA" Cykeln får endast användas enligt beskrivningen i 'Avsedd användning', avsnitt 1.2 (sida 8).

I det därpå följande avsnittet 'Rimligt förutsägbar felaktig användning' anges även hur cykeln **inte** får användas.

### 3.2 Inställningar före användning



"FARA" Se till att cykeln alltid är inställd efter din storlek och dina behov. På cykeln finns en snabbkoppling på sadelstammen.

Se till att snabbkopplingen alltid sitter ordentligt fastdragen och kontrollera att delarna inte är rörliga.

"FARA" Justera inte sadeln när du cyklar.

### 3.2.1 Använda cykelstödet



**"FARA"** Parkera alltid cykeln på ett hårt och jämnt underlag. Cykeln kan välta på mjuka underlag.

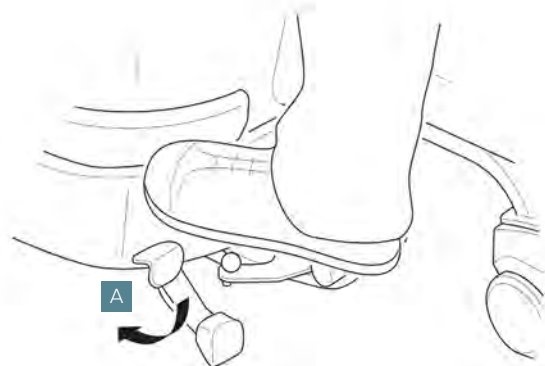

**"FARA"** Se till att det inte finns några kroppsdelar, såsom fingrar eller tår, nära stödet när du fäller in och ut det. Detta kan orsaka skador.

### Gör så här för att ställa cykeln på stödet:

1. Stå bredvid cykeln i körriktningen och ta tag i cykelns båda handtag.
2. Trampa med foten närmast cykeln på änden **A** av stödet.
3. Håll i styret och dra samtidigt cykeln bakåt.



**"FARA"** Kontrollera om stödet är låst på plats (rör cykeln lite framåt och bakåt).



**"FARA"** Var försiktig så att du inte använder stödet oavsiktligt. Detta kan få cykeln att välta.

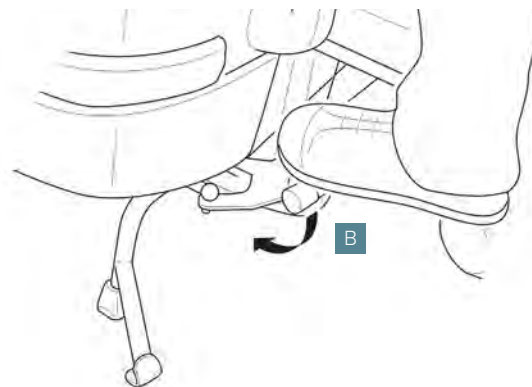

### Flytta cykeln från stödet:

1. Håll fast cykeln i styret och trampa på stödets spärrpedal **B**.



"**FARA**" Innan du cyklar iväg, kontrollera att stödet är helt uppfällt.

### 3.2.2 Ställa in sadelhöjden

För korrekt sittställning är det viktigt att justera sadeln till rätt höjd.

- Tårna på ena foten måste kunna röra vid marken.
- Hälen på den andra foten ska vila på pedalen som är i det lägsta läget.
- Håll benet sträckt men fortfarande avslappnat.

Om du vilar med fotens trampdyna på pedalen är ditt ben något böjt.

### Så här ställer du in rätt sadelhöjd:

1. Sätt dig på sadeln **13**.
2. Kontrollera att tårna på den ena foten rör vid marken, medan hälen på din andra fot ligger på pedal **28** i det lägsta läget.



**"NOTERA"** Om du behöver kliva av och på ofta när du använder cykeln är det bättre att ställa sadeln något lägre än vad som beskrivs ovan. Detta förenklar på- och avstigning och säkerställer att dina fötter når marken snabbare.

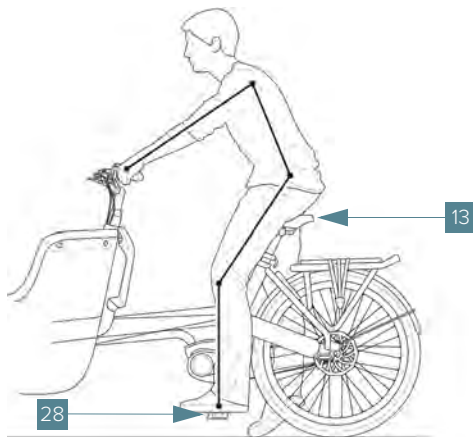

Kliv av sadeln **13**.

Justera sadelhöjden vid behov:

3. Lossa på sadelklämman **14**.
4. Ställ in sadeln **13** på rätt höjd.
5. När det rätta sadeln **13** är inställd på rätt höjd spänner du fast sadelklämman **14** ordentligt igen.
6. Sätt fast handtaget så att det pekar nedåt **A**.



**"FARA"** Se till att sadelstammen sitter tillräckligt långt in i stängan på ramen. Minsta längd är markerad på sadelstammen "MIN".

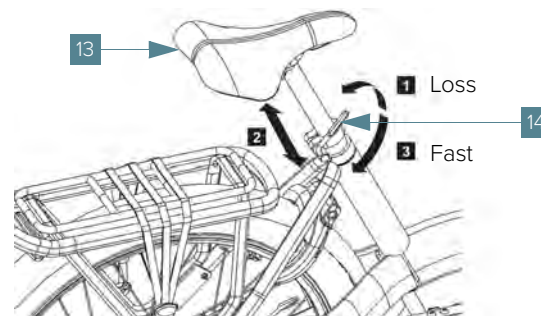

### 3.2.3 Ställa in rätt sadeldjup

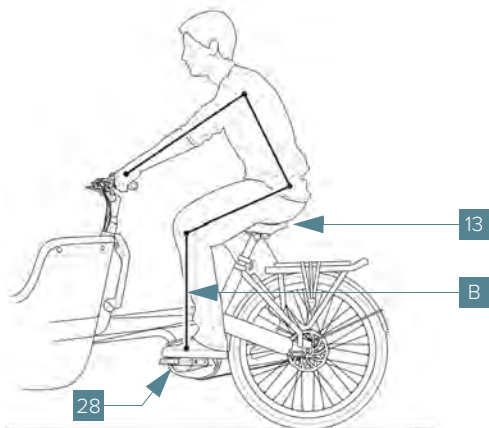

För en bra sittställning är det viktigt att justera sadeln till rätt djup.

Sadeldjupet är rätt inställt om det finns en tänkt linje som går rakt **B** ned mot ditt knä genom vevaxeln med pedalarman i horisontellt läge. Låret ska vara horisontellt eller riktat något nedåt.

När knäet ligger framför eller bakom vevaxeln, flytta sadeln något fram eller tillbaka.

#### Så här ställer du in rätt sadeldjup:

1. Sätt dig på sadeln **13**.

2. Håll pedalerna horisontellt och se om det finns en tänkt linje från ditt knä genom pedalens **28** axel rakt ned med pedalerna i horisontellt läge och med låret horisontellt eller riktat något nedåt.
3. Kliv av sadeln **13**.

För att justera sadeldjupet:

4. Lossa på insexmuttrarna **C** under sadeln med insexnyckel 5.



**"NOTERA"** Lossa inte för mycket på muttern eftersom detta kan ändra sadelvinkeln.

5. Justera sadeln **13** horisontellt till önskat djup.
6. Spänn fast muttern på sadelns undersida ordentligt (för vridmoment, se avsnitt 11.1.1, sida 87).

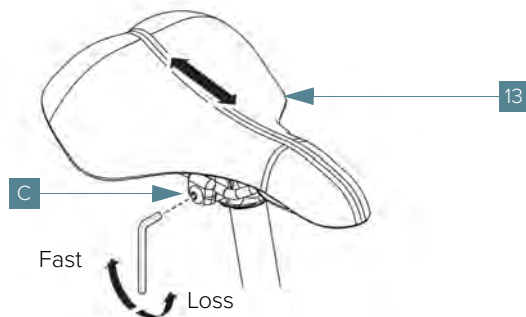

### 3.2.4 Ställa in sadelvinkeln

Beroende på vad du föredrar kan du ställa in sadelvinkeln efter behov. I de flesta fall kan sadeln förbli horisontell.

Om du märker att det är svårt att rygglutet rakt kan du behöva justera sadelns vinkel.

#### Så här ställer du in rätt sadelvinkel:

1. Lossa på de två insexmuttrarna **D** under sadeln med insexnyckel 5.
2. Ställ in sadeln **13** i önskat läge.
3. Spänn fast de två insexmuttrarna på fram- och undersidan av sadeln igen (för vridmoment, se avsnitt 11.1.1, sida 87).



**"NOTERA"** Kontrollera om sadelhöjden fortfarande är korrekt. Stora förändringar av sadelpositionen kan kräva att du justerar sadelhöjden igen.

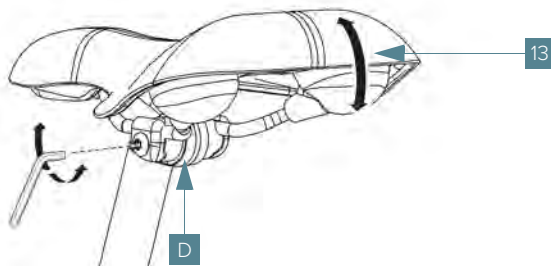

### 3.2.5 Ställa in styret

Beroende på vad du föredrar kan du ställa in styret efter behov. Styrets position påverkar din sittposition.

- För en aktiv (framåtlutad) hållning, flytta styret längre bort från dig.
- För upprätt sittande ställning, flytta styret närmare mot dig.

Såväl vinkeln på styrstammen **6** som roteringen på styret **7** kan justeras.

### Ställa in styrstammen:

Beroende på modell har Makki styrstång **A** eller styrstång **B**.

1. Lossa på insexmuttern **E** under styrstammen **6** ett par slag med insexnyckel 5.
2. Lossa insexmuttern **F** mellan styrstång **5** och styrstammen **6** med insexnyckel 5.
3. Vrid styrstammen **6** uppåt eller framåt.
4. Ställ in styret **7** så att dina armar är ungefär i rät vinkel (90) i förhållande till din överkropp när du håller i styret. Se till att din hållning är så att axlarna och armarna känns avslappnade.
5. Spänn därefter fast insexmuttern **F** ordentligt i styrstången (för vridmoment, se avsnitt 11.1.1, sida 87).



**"FARA"** När du justerar styret ska det fortfarande kunna rotera helt åt vänster och höger utan att kablarna blir spända.

### Styrstång A

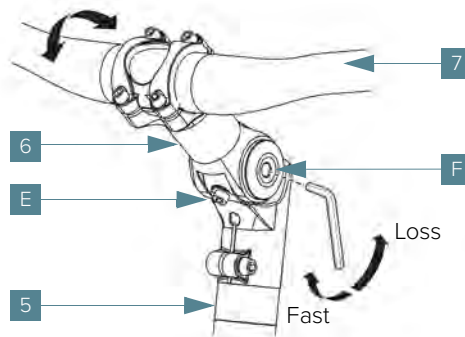

### Styrstång B

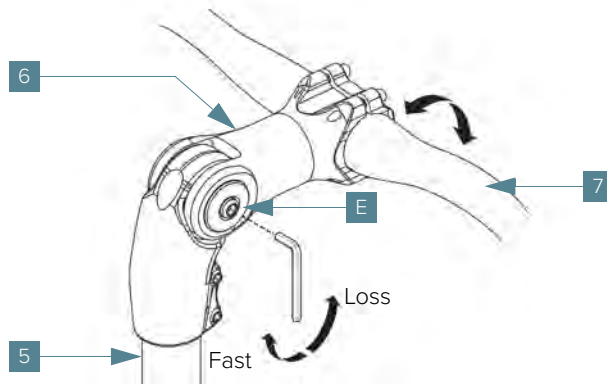



**Ställa in styrstångens vridning:**

1. Lossa de fyra insexmuttrarna **G** på styrstången **6** så att styret kan vridas fritt.
2. Vrid styret **7** till önskat läge.  
Se till att du kan hålla handlederna raka i din önskade sitt-hållning.
3. Spänn därefter fast de fyra insexmuttern ordentligt i styret (för vridmoment, se avsnitt 11.1.1, sida 87).
4. Kontrollera att styret är rakt i förhållande till framhjulen.

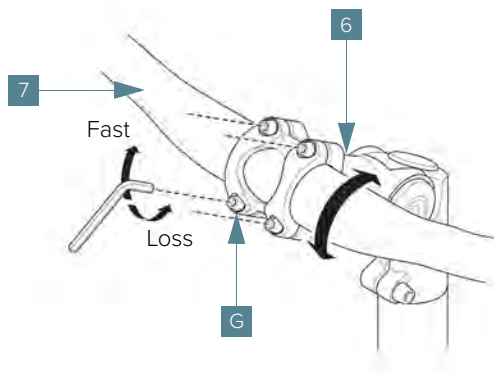

**"VARNING"** Efter justering av sadel och styre, kontrollera att du har en bekväm sittställning och jämför den med den föreskrivna sittpositionen. Anpassa andra enskilda delar efter önskemål. Det är viktigt att du sitter avslappnad på cykeln. Om du med tiden får fysiska besvär, läs igenom handbok igen eller ta kontakt med Gazelle servicespecialist.

### 3.2.6 Ställa in den teleskopiska framgaffelfjädringen

Du kan ställa in motståndet på framgaffelfjädringen med vridknapparna **A** ovanpå framgaffeln.

- Hårdare fjädring: Vrid knapparna åt höger;
- Mjukare fjädring: Vrid knapparna åt vänster;

Se till att fjädringen ställs in lika på båda sidor. Vrid vid behov knapparna på båda sidor till noll först. Vrid sedan samma antal varv på båda sidor så att båda fjädrar har samma spänning.



**"NOTERA"** Vik rekommenderar att en Gazelle service specialist utför detta.

## 3.3 Använda batteriet

### 3.3.1 Viktig säkerhetsinformation för batterianvändning



**"FARA"** Läs och förstå instruktionerna nedan innan du använder batteriet.

#### Observera följande innan batteriet tas i bruk:

- Komponenterna i batteriet är brandfarliga under vissa förhållanden. Bekanta dig därför först med instruktionerna i denna handbok.
- Innan du laddar batteriet, läs instruktionerna på laddaren.
- Använd inte laddaren på fuktiga platser. Ladda alltid batteriet inomhus och inte utomhus.
- Låt aldrig laddaren vara i kontakt med huden på samma plats under längre tid under laddningen.
- Ladda endast batteriet inom det tillåtna laddningstemperaturområdet (mellan 0 °C - 40 °C). Batteriet har en temperaturvakt som säkerställer att batteriet endast kan laddas i temperaturområdet mellan 0 °C - 40 °C.
- Ta bort batteriet från cykeln innan du utför något arbete (till exempel inspektion, reparation, montering, underhåll osv.) på cykeln, tar den i förvaring eller transporterar den med bil eller flyg. Det finns risk för personskada om motorn av misstag aktiveras.
- Öppna aldrig batteriet. Det finns då risk för kortslutning. Garantin upphör om batteriet öppnas.

- Skydda batteriet mot värme (även mot långvarig strålning från solen), eld och nedsänkning i vatten. Förvara eller använd inte batteriet i närheten av heta eller lättantändliga föremål. Det finns en explosionsrisk.
- Håll det oanvända batteriet borta från gem, mynt, nycklar, spikar, skruvar eller andra små metallföremål som kan överbrygga kontakterna. Kortslutning av batterikontakterna kan orsaka brännskador eller brand. I händelse av skada som uppstår genom kortslutning i detta sammanhang upphör garantin.
- Placera inte laddaren och batteriet nära brandfarliga material. Ladda endast batterierna på en torr och brandsäker plats. Det finns risk för brand på grund av värmen som uppstår under laddningen.
- Undvik stötar, mekaniska belastningar eller starka värme-källor. Detta kan skada battericellerna och leda till att brandfarliga ämnen läcker ut. Om detta händer måste batteriet eller laddaren alltid inspekteras av en Gazelle servicespecialist.
- Om det används fel kan vätska läcka ut ur batteriet. Undvik kontakt med batteriet. Vid oavsiktlig kontakt, skölj med vatten. Om batterivätska kommer i kontakt med ögonen, kontakta genast läkare. Batterivätska kan orsaka hudirritation eller brännskador.
- Ångor kan tränga ut om batteriet skadas eller används fel. Sök upp frisk luft och kontakta läkare vid inhållande besvär. Ångorna kan irritera luftvägarna.
- Ladda endast batteriet med originalladdare från Bosch. Brandrisk kan inte uteslutas om du använder en icke-original Bosch-laddare.
- Anslut aldrig batteriet direkt till ett eluttag.
- Använd endast batteriet i kombination med en cykel och en originalmotor från Bosch. Detta är det enda sättet att skydda batteriet mot skadlig överbelastning.
- Använd endast Bosch-batterier som är godkända av cykel-tillverkaren. Att använda andra batterier kan leda till personskada och brandfara. När du använder andra batterier accepteras inget ansvar och upphör garantin.
- Undanhåll batteriet och laddaren från barn.
- Förvara inte laddaren med nätsladden omlindad. Detta kan skada nätsladden eller kontakten.
- När batteriet inte ska användas ska det förvaras i en brandsäker omgivning.

### 3.3.2 Förbereda batteriet för användning



**"FARA"** Läs noga och förstå säkerhetsanvisningarna för användning av batteriet.  
Se för närmare detaljer underavsnitt 'Viktig säkerhetsinformation för batterianvändning', avsnitt 3.3.1 (sida 30).

Batteriet levereras separat från och delvis laddat med din cykel. För att säkerställa att batteriet använder sin fulla kapacitet under dess livslängd, måste du ladda batteriet fullt innan du använder det för första gången.

#### Förbereda batteriet för användning:

Kontrollera batteriet innan du laddar det första gången eller innan du använder det med din cykel:

1. Tryck på på/av-knapp batteri **41** för att slå på batteriet.  
Om minst en lysdiod tänds, men inte alla lysdioder laddningsidikering **42** tänds, måste du ladda batteriet helt innan du använder det för första gången.



**"NOTERA"** Om ingen laddningsindikator tänds kan batteriet vara skadat. Försök inte ladda eller använda ett skadat batteri. Kontakta en Gazelle servicespecialist.

Batteriet kan ladda på två sätt:

- frånkopplat från cykeln;
- på cykeln.



**"VARNING"** Använd endast den medföljande laddaren eller en likvärdig originalladdare från Bosch. Endast den laddaren är specialtillverkad för batteriet på din cykel.  
Använd enbart laddaren för din elcykel.



**"VARNING"** Öppna aldrig laddningsuttagen som är stängda av tillverkaren. Att ladda från ett otätt laddningsuttag kan orsaka permanent skada.

**Ladda ett frånkopplat batteri:**

1. Stäng av batteri **12** och motor **25**:
  - Tryck på på/av-knapp batteri **41** på...
  - ... tryck på på/av-knapp färrdator **51**.
2. Öppna batterilås **44** med en batterinyckel **43**.
3. Luta batteri **12** och ta bort det från cykeln.

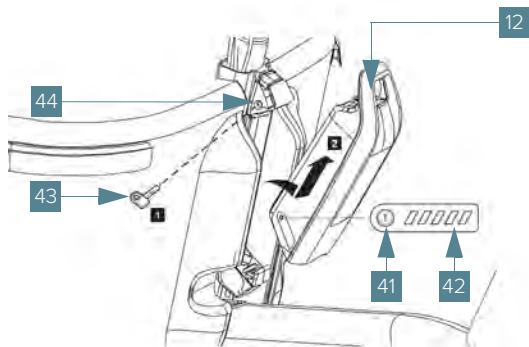

4. Placera batteri **12** på en ren yta.  
Undanhåll smuts så som sand och jord från det främre laddningsuttaget laddarkontakt **72** och kontakterna.

5. För att ladda batteri **12**:
  - A. Koppla laddarkontakt **72** från laddare **70** till batteri **12**.
  - B. Anslut nätsladd **68** från laddare **70** till ett vägguttag. När alla LED-lampor på laddningsindikator **42** tänds, är batteri **12** fulladdat.
  - C. Dra ut laddarkontakt **72** ur batteri **12**.
  - D. Ta ut nätsladd **68** ur vägguttaget.

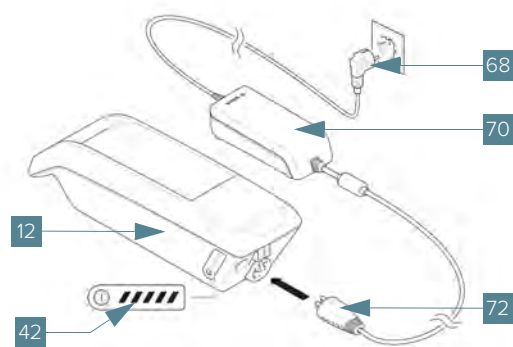

6. Sätt tillbaka batteri **12** på cykeln:

- A. Placera batteriet med kontakterna på nedre hållare **48** (batteriet kan i förhållande till ramen, placeras i en 7° vinkel).
- B. Luta batteriet tills det klickar på plats i den övre hållare **46**.

7. Kontrollera att batteriet sitter fast i alla riktningar.

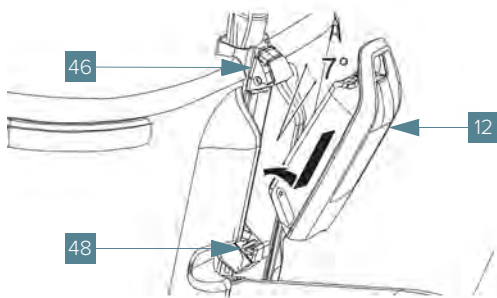

### Ladda batteriet på cykeln:

1. Ta bort lock laddarkontakt **50** från batteri **12**.
2. Koppla laddarkontakt **72** från laddare **70** till laddarkontakt **49**.
3. Anslut nätsladd **68** från laddare **70** till ett vägguttag. När alla LED-lampor på laddningsidikering **42** tänds, är batteri **12** fulladdat.
4. Dra ut laddarkontakt **72** ur laddarkontakt **49**.
5. Ta ut nätsladd **68** ur vägguttaget.

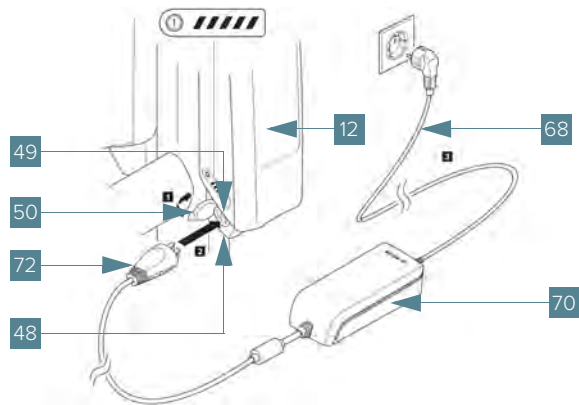







### 3.3.3 Kontrollera batterinivån



**"NOTERA"** Om laddningsindikatorn visar en annan signal, ta bort batteriet omedelbart och förvara det på en säker plats. Kontakta en Gazelle servicespecialist.

#### Kontrollera batterinivån:

- Tryck på på/av-knapp batteri **41**. Laddningsindikator **42** visar batteristatus.

LED	Signal	Betydelse
	5 LED tända	Batteriet är 80-100 %
	4 LED tända	Batteriet är 60-80 %
	3 LED tända	Batteriet är 60-40 %
	2 LED tända	Batteriet är 40-20 %
	1 LED tända	Batteriet är 20-0 %
	0 LED tända	Batteriet är tomt

### 3.4 Hur handbromsen fungerar

Cykeln är utrustad med två handbromsar.  
Cykeln har **ingen** pedalbroms.



**"FARA"** Använd aldrig bara vänster bromshandtag (frambroms) för (hård) inbromsning, utan använd alltid båda bromshandtagen. Om du bara använder vänster bromshandtag bromsas bara framhjulet, vilket kan få dig att falla framåt.

#### Använda handbromsarna:

- Tryck in höger bromshandtag **8** för att bromsa bakhjulet.
- Tryck in vänster bromshandtag **2** för att bromsa framhjulet.

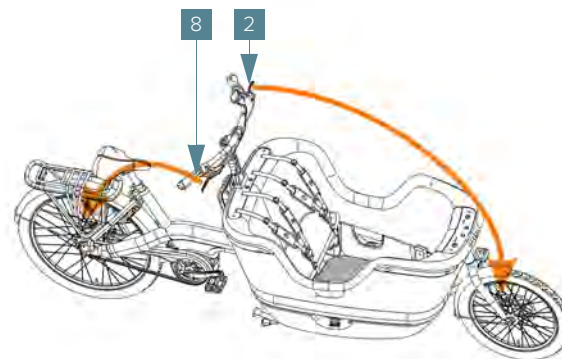



**"FARA"** Bromssystemen är av typ skivbromsar. Med den här typen av bromsar kan du **bromsa mycket kraftigt**. Undvik att blockera hjulen!



**"VARNING"** Låt inte barn som sitter i baksätet hålla händerna nära bromshandtagen för att undvika att klämma fingrarna.

### 3.5 Använda växlarna

Cykeln är utrustad med steglösa växlar.

Det är tillrådligt att kort avbryta trampningen medan du växlar. Genom att välja rätt växel kan du öka cykelns hastighet med samma ansträngning.



**"NOTERA"** Se till att cykeln är i låg växel när du startar.

**Så här växlar du på din cykel:**

- Vrid växelspaken **9** från dig **A** för att ställa in en lägre växel (trampa lättare).
- Vrid de växelspaken **9** mot dig **B** för att ställa in en högre växel (trampa tyngre).

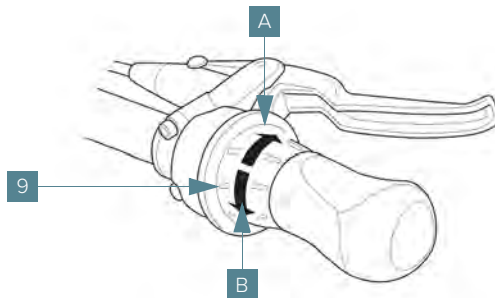



## 3.6 Lyse

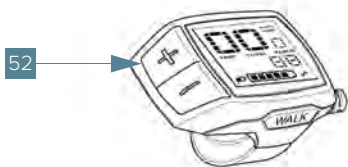

### Slå på lyset:

1. Tryck in knapp + **52**
2. Kontrollera att båda fram- och baklyktan är tänd.



**"VARNING"** Se till att framlyktan inte blandar andra trafikanter. Ljusstrålen ska inte lysa rakt fram.

### Stänga av lyset:

1. Håll in knapp + **52**.  
Ljuset ska stängas av nu.

## 3.7 Färddator

### 3.7.1 Slå på och av motorn



**"FARA"** Läs 'Använda cykeln', avsnitt 3.10 (sida 47) innan du börjar cykla.

Motorn kan endast aktiveras när följande villkor är uppfyllda:

- Ett tillräckligt laddat batteri har installerats, Se 'Använda batteriet', avsnitt 3.3 (sida 30).
- Hastighetssensorn är korrekt ansluten; Se 'Justera hastighetssensorn', avsnitt 4.3.5 (sida 56).

### Slå motorn:



Det finns två alternativ för att slå på motorn:

- Tryck på på/av-knapp färddator **51**.  
Skärmen på färddatorn **4** tänds.

- Tryck på på/av-knapp batteri **41**.  
Lysdioderna på laddningsindikatorn **42** tänds och visar batteristatus.



**"NOTERA"** När batterikapaciteten är under 5 % tänds inga lysdioder batteriets laddningsindikator. Endast färrdatorn kan då visa om motorn är påslagen.

2. Ställ in önskad pedalassistsans: Se 'Välja pedalassistsans', avsnitt 3.7.2 (sida 38).

Motorn aktiveras så snart du trampar på pedalerna.

Motoreffekten beror på den assistansnivå som ställts in på färrdatorn.



**"NOTERA"** Med promedandhjälpen Walk Assist kan motorn inte aktiveras med pedalerna; se 'Walk Assist', avsnitt 3.7.3 (sida 39).

Så snart du slutar trampa eller så fort din hastighet överstiger 25 km i timmen stängs pedalassistsansen.

Motorn aktiveras automatiskt så fort du trampar på pedalerna (dock ej i Walk Assist) eller när hastigheten är under 25 km per timme.

### Slå av motorn:

Motorn kan stängas av på två sätt:

- Tryck på på/av-knapp färrdator **51**.
- Tryck på på/av-knapp batteri **41**.



**"NOTERA"** Om cykeln inte förflyttas på cirka 10 minuter och ingen knapp på färrdatorn trycks in stängs motorn automatiskt av för att spara ström.

### 3.7.2 Välja pedalassistsans



**"FARA"** Läs 'Använda cykeln', avsnitt 3.10 (sida 47) innan du börjar cykla.

Du kan ställa in önskad pedalassistsans från motorn på färrdatorn.

Assistsansnivån kan ändras när som helst, även när du cyklar.

Följande inställningar är tillgängliga:

- **OFF:** Motorassistsans är avstängd.
  - Cykeln fungerar som en vanlig cykel och rör sig bara framåt när du använder pedalerna.
  - Walk Assist-funktionen kan inte användas när motorn är avstängd.

- **ECO:** Effektivt stöd med maximal effektivitet för maximal räckvidd.
- **TOUR:** Jämnt pådriv för långa turer.
- **SPORT:** Kraftfullt stöd för sportig körning på kuperade sträckor och i stadstrafik.
- **TURBO:** Maximalt stöd för kraftig trampning, för sportig körning och för tunga backar.

#### Så här ställer du in önskad pedallasistans:

1. Se till att motorn är påslagen. Se 'Slå på och av motorn', avsnitt 3.7.1 (sida 37).

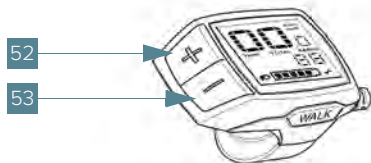

2. Tryck på knapp + **52** på knapp – **53** för att gå till önskad inställning.

### 3.7.3 Walk Assist

Med funktionen Walk Assist får du promenadassistans. Hastigheten med denna funktion beror på inkopplad växel och är maximalt 6 km per timma. Denna funktion får endast användas när du leder cykeln.



**"VARNING"** Om cykelhjulen inte kommer i kontakt med marken när du använder Walk Assist, finns det risk för skador.





**"VARNING"** Läs och förstå instruktionerna nedan innan du använder Walk Assist-funktionen.

Observera följande innan du använder Walk Assist:

- Walk Assist-funktionen får endast användas när du leder cykeln.
- Aktivera inte Walk Assist om inte båda cykelhjul är i kontakt med marken. Annars finns det risk för skada.
- När Walk Assist är på kan pedalerna också röras. Med aktiverad Walk Assist, se till att dina ben har tillräckligt avstånd från de roterande pedalerna. Annars finns det risk för skada.

### Aktivera walk assist:

1. Tryck kort på  på Walk Assist knapp WALK ASSIST **55** för att aktivera promenadassistans.
2. Tryck inom 3 sekunder på knapp + **52** och hålla denna knapp  intryckt. Cykelns motor är påslagen.







**"NOTERA"** Funktionen Walk Assist kan inte användas när pedalassistans är inställd på **OFF**.

3. Walk Assist-funktionen inaktiveras under följande förhållanden:
  - När knapp + **52** frigörs.
  - När cykelhjulen är blockerade (till exempel genom att bromsa eller när du stöter emot något som t.ex. ditt ben).
  - När hastigheten överstiger 6 km/timma.

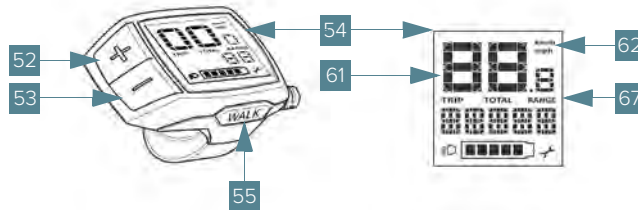
### 3.7.4 Övriga funktioner

#### Hastighets- och avståndsindikation



- På displayen **54** visas som standard den senaste inställningen.
- För hastighet **61** visas alltid den aktuella hastigheten.
- Genom att trycka flera gånger på  på knapp – **53** skapas en rutt **TRIP**, med uppgifter om totalt antal cyklade kilometer **TOTAL** och batteriets **RANGE** räckvidd.
- Du kan nollställa rutten **TRIP** genom att trycka på  knapp + **52** samtidigt med knapp – **53**:
  - Då visas **RESET** på displayen.
  - När du håller båda knappar intryckta ställs rutten **TRIP** in på **"0"**.
- Ändra avståndsenhet (**KM/H - MPH**):
  - Håll knapp – **53** intryckt länge  ;
  - Tryck kort på  på på/av-knapp färdator **51**.

## USB-port för diagnos

- USB-porten **59** är endast till för anslutning till ett diagnos-system.



**"VARNING"** Locket på lock usb-port **60** USB-porten **59** ska alltid vara stängd.

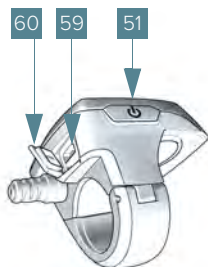

## Övriga funktioner:

Åtgärd	Knappar	Hur länge
Slå på färddatort		Obestämd
Slå av färddatort		Obestämd
Öka pedalassistanzen		
Minska pedalassistanzen		
Anpassa displayvisning TRIP/ TOTAL / RANGE		
Nollställa rutt TRIP		
Promenadassistanzen (Walk Assist <b>55</b> ) på	walk	
Promenadassistanzen (Walk Assist) av		Obestämd
Ändra KM / MILES		
Visa programversion <sup>a.)</sup> b.)		

a.) Motorn ska vara frånslagen.

b.) Informationen visas som löpande text.

## 3.8 Låda

### 3.8.1 Allmänt om belastning

- Lasten på cykeln (personer och varor tillsammans) ska alltid placeras så nära mitten av cykeln som möjligt. Detta gäller både mitten mellan fram- och bakaxeln och mitten av längdriktningen.



- Håll tyngdpunkten så låg som möjligt.



**"VARNING"** Felaktig belastning av cykeln kan leda till minskad bromseffekt och instabilitet.

- Se till att maximal lastkapacitet inte överskrids; se Kapitel 11. (sida 85).



**"NOTERA"** När lådan och/eller bagagehållaren är belastad kan cykeln uppvisa ett annat kör- eller styrbeteende.

### 3.8.2 Transport av varor

Följ följande instruktioner vid lastning av lådan:

- Transportera inte föremål som hindrar synfältet eller äventyrar stabiliteten.
- Se till att maximal lastkapacitet inte överskrids; se Kapitel 11. (sida 85).
- Fördela vikten jämnt i lådan. Håll cykelns tyngdpunkt så lågt som möjligt genom att placera tunga föremål i botten av lådan.
- Se till att föremålen är fastbundna.

### 3.8.3 Transport av barn i lådan

Makki är lämpad för passiv transport (inte själv cyklande) av barn från 9 månader<sup>1</sup> till 7 år som kan sitta självständigt. Detta kan göras i lådan eller i en monterad barnsits. Kontakta din Gazelle-specialist för närmare information om detta.



**"NOTERA"** Småbarn är extra sårbara. Som förare ska du därför alltid själv bestämma om den planerade resan och transportmetoden passar barnets höjd, vikt, ålder och beteende.

1. Om en babystol är monterad kan en baby på 3 månader eller äldre transporteras i lådan.

Följande punkter gäller för transport av barn:

- Högst tre (3) barn i lådan
- Barn med maximal längd på 1,16 m och som väger högst 22 kg.
- Barn som inte kan sitta självständigt får inte transporteras utan barnstol eller babysäte.
- Barn som transporteras måste använda säkerhetsbälte.
- Se till att inga delar av barnens kropp, hår eller kläder kan komma ur lådan.



**"VARNING"** Lådan är inte avsedd för vuxna.



**"FARA"** Lämna aldrig barn utan uppsikt i lådan på Makki. Cykeln kan falla omkull. Detta kan orsaka skador.



**"FARA"** Håll ett öga på barnen i lådan. De kan lossa på bältena själva.

### 3.8.4 Spänna fast barnen i lådan

#### Spänna fast barnet

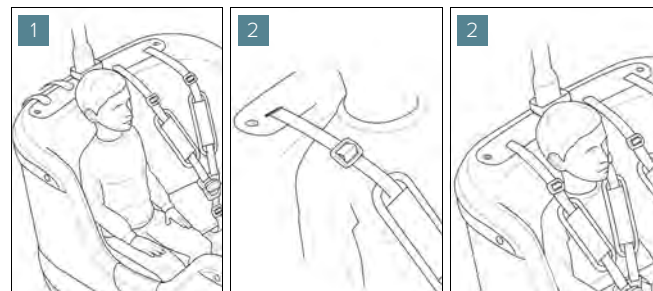

1. Låt barnet ta plats på bänken i lådan.
2. Sätt fast säkerhetsbältet enligt anvisningarna.

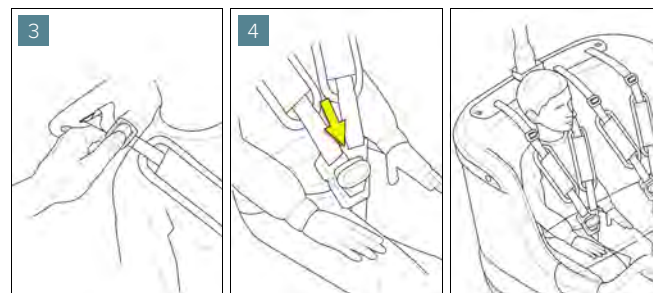

3. Ställ in säkerhetsbältet på rätt längd, se 'Korta in säkerhetsbältet' (sida 44) eller 'Förlänga säkerhetsbältet' (sida 44).
4. Sätt fast säkerhetsbältena, se 'Stänga säkerhetsbältet' (sida 45).

### 3.8.5 Korta in eller förlänga säkerhetsbältet

#### Korta in säkerhetsbältet

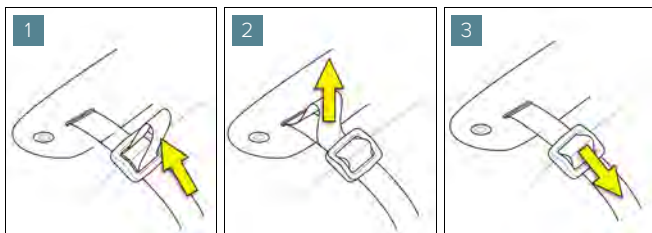

1. För in det översta bältet i så att en ögla uppstår i spännet.
2. Dra bältet vidare med öglan bakom spännet.
3. Dra i spännet till stoppet.
4. Upprepa detta om nödvändigt.

#### Förlänga säkerhetsbältet

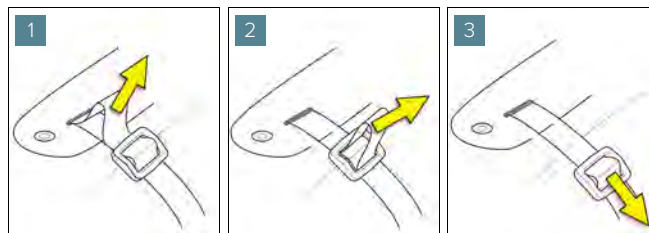

1. Dra i det översta bältet i så att en ögla uppstår bakom spännet.
2. Dra öglan genom spännet.
3. Dra i den nedre delen av bältet till stoppet.
4. Upprepa detta om nödvändigt.



### 3.8.6 Öppna och stänga säkerhetsbältet

#### Stänga säkerhetsbältet

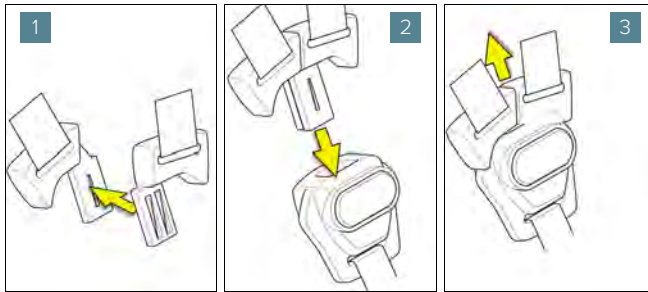

1. Koppla ihop bältets båda delar. Se till att de passar ihop.
2. Klicka fast dem .
3. Kontrollera att det sitter fast ordentligt.

#### Ta loss bältet

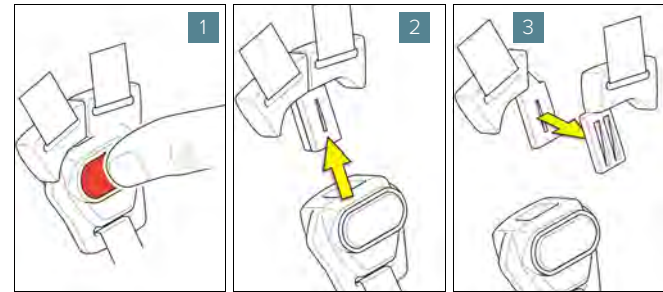

1. Tryck på den röda knappen för att lossa säkerhetsbältena; bältena frigörs från låset.
2. Dra ut bältet ur hållaren.
3. Öppna bältesspannet.

### 3.9 Bagagehållare

- Använd helst cykelväskor på båda sidor av din cykel för att hålla balansen bättre. Din Gazelle-specialist har ett omfattande sortiment.
- En barnstol kan monteras på bagagehållaren. Se instruktionerna för transport av barn i avsnitt 3.8.3 (sida 42).



**"FARA"** Kontakta din återförsäljare för montering av barnstolar.



**"FARA"** Gör inga justeringar på hållaren eller dess fäste.

- Använd endast tillbehör i samråd med din Gazelle-specialist. Felaktigt monterade delar kan orsaka skador.
- Följ alltid instruktionerna från leverantören vid montering av tillbehör (t.ex. barnstol).
- Se till att inga lösa delar kan komma i närheten av rörliga delar (t.ex. bakhjulet).
- Se till att tillbehör på styret inte kan klämma kablarna.
- Fäst aldrig en korg på styret eller en bagagehållare på ett aluminiumstyre.
- Se till att ditt bagage är säkrat på ett sådant sätt att det inte kan fastna i rörliga eller roterande delar.
- Lasta inte tungt bagage på cykeln. Den maximala lastkapaciteten anges på alla Gazelle-bagagehållare. Om du är osä-

ker på den maximala lastkapaciteten, kontakta din Gazelle-specialist.



**"NOTERA"** Bagagehållaren är inte lämplig för fäste av en släpvagn.

### 3.10 Använda cykeln



**"FARA"** Anpassa hastigheten vid tyngre belastning. Att cykla med en hög hastighet och tung vikt kan påverka styrbeteendet och bromssträckan och medföra osäkra situationer.

#### 3.10.1 Kontrollera följande innan du börjar cykla



**"FARA"** Innan du börjar cykla, kontrollera cykelns funktion. Se 'Periodiska kontroller', avsnitt 4.3 (sida 53).



**"FARA"** Innan du börjar cykla, kontrollera att säkerhetsbältena är ordentligt monterade och att spännena fungerar ordentligt.

#### 3.10.2 Lär känna cykeln



**"FARA"** Styrets inställning kan påverka hur cykeln styr och bromsar. Se även 'Ställa in styret', avsnitt 3.2.5 (sida 27).

Det kan hända att cykelns körbeteende skiljer sig från vad du är van vid.

Ta dig tillräckligt med tid på dig att vänja dig vid den nya körstilen. Börja öva med cykeln på en lugna väg:



**"FARA"** Testa först cykeln utan barn och utan last.

- Testa de olika padalassistsinställningarna. Börja med den lägsta assistansnivån.
- Testa cykelns räckvidd under olika förhållanden innan du planerar en längre åktur som kräver mer av ditt batteri.
- Testa styrning och bromsning. Så snart du känner dig trygg kan du cykla i trafiken. Se även avsnittet nedan 'Cykla i trafiken'.

### 3.10.3 Cykla i trafiken



"FARA" Läs instruktionerna nedan och se till att du förstår dem innan du använder cykeln i trafiken.

#### Observera följande när du deltar i trafiken:

- I vissa länder är det obligatoriskt att använda hjälm när du cyklar. Du ska känna till och följa nationella, regionala och lokala säkerhetsbestämmelser innan du använder cykeln (EN 1078 - Hjälmar för cyklister, osv.).
- Man ska känna till lokala bestämmelserna för användning av denna cykel.
- Använd tätt passande kläder. Förhindra att lösa kläder kommer in i rörliga eller roterande delar av cykeln.
- Använd lämpliga skor med profilsula som passar dina fötter. Pedalerna kan vara hala under vissa väderförhållanden.
- Se till att du alltid är synlig. Använd lämpliga kläder.
- Se till att ditt bagage är säkrat så att det inte kan fastna i rörliga eller roterande delar.
- Se till att barn är ordentligt fastspända säkerhetsbältena i transportlådan.
- Var alltid uppmärksam när du cyklar och låt sig inte distraheras.
- Håll inte i en mobiltelefon eller annan bärbar utrustning när du cyklar.
- Använd gängse hand signaler för att ange riktning.

- Cykla inte om du är påverkad av droger, läkemedel, alkohol eller andra ämnen som kan påverka din körförmåga.
- Rör inte vid bromsskivorna under användning eller inom 30 minuter efter användning. Bromsskivorna kan bli mycket heta vid användning.
- Använd endast tillbehör i samråd med din Gazelle service-specialist. Felaktigt monterade delar kan orsaka skador.
- Låt alltid din cykel kontrolleras efter ett fall av din Gazelle servicespecialist.
- Om din cykel har fallit och din ram eller någon annan del har deformerats ska du inte försöka böja tillbaka den till sin ursprungliga form. Materialet kan redan (osynligt) skadas i en sådan utsträckning att det finns risk att det kan gå sönder när som helst. Vid deformation är det därför nödvändigt att byta ut ramen. Rådfråga din Gazelle servicespecialist.

## Följande punkter påverkar cykelns beteende



**"FARA"** Ständig inbromsning kan göra att bromssystemet överhettas. Bromsfunktionen kan minska eller gå förlorad

- Styrets läge kan påverka styrningen av cykeln. Se 'Ställa in styret', avsnitt 3.2.5 (sida 27).
- Gör inte rörelser med cykeln som kan äventyra dig själv eller andra.
- Gör inte plötsliga styrrörelser i hög hastighet eller i nedförsbacke.
- Sluta trampa när du kör över hinder.
- Sluta trampa när du svänger.
- Kör alltid i låg hastighet i snäva kurvor.
- Sakta ner och bromsa tidigare än vanligt när du åker nedför.
- Använd aldrig bara frambromsen för inbromsning, utan använd alltid båda bromshandtagen samtidigt. Om du bara använder frambromsen bromsas bara framhjulet, vilket kan få dig att förlora kontrollen.
- Vid vått väder, frost, snö eller lera på vägen blir bromssträckan längre. Anpassa hastigheten efter dessa förhållanden.
- Låt inte andra fordon dra eller skjuta dig.

## 3.10.4 Faktorer som påverkar räckvidden

Cykelns räckvidd påverkas av många faktorer, till exempel:

- förarens ansträngning;
- motorns stödnivå;
- hastighet;
- växlar;
- typ av däck och däcktrycket;
- batteriets ålder och underhåll;
- ruttprofil (lutning) och ruttvillkor (vägyta);
- (mot)vind;
- omgivningstemperatur;
- vikt på cykel, cyklist och last.

Det är därför inte möjligt att exakt bestämma räckvidden i förväg. I allmänhet dock:

- Vid samma motorassistansnivå: ju mindre kraft du behöver använda för att nå en viss hastighet (till exempel genom optimal användning av växlar), desto mindre energi kommer motorn att använda och desto större blir räckvidden för en batteriladdning.
- Ju högre assistansnivå som väljs under samma förhållanden, desto kortare blir räckvidden för en batteriladdning.

# 4. Underhåll

## 4.1 Viktig säkerhetsinformation



**"FARA"** Läs och förstå anvisningarna nedan innan du utför underhåll på cykeln.

### 4.1.1 Varningar innan du tar cykeln i bruk

Observera följande innan du utför något underhåll:

- Låt allt underhålls- och monteringsarbete utföras av din Gazelle underhållsexpert.
- Under justerings-, underhålls- eller rengöringsarbeten, se till att kablarna inte kommer i kläm och/eller går av och att de inte kan skadas av vassa kanter.
- Ta ut batteriet från cykeln innan du utför något arbete (till exempel inspektion, reparation, montering, underhåll) på cykeln.
- Att använda bromsarna kan göra bromsarna mycket heta. Dessa bör därför inte beröras under användning eller kort därefter (inom 30 minuter efter användning).
- Cykeln består av delar som utsatts för slitage. Kontrollera slitagedelar regelbundet enligt instruktionerna i denna

handbok. Underlåtenhet att byta ut slitna delar i tid kan leda till farliga situationer.



**"FARA"** Liksom alla mekaniska komponenter är cykeln utsatt för slitage och känslig för stora påfrestningar. Olika material och komponenter kan svara på slitage på olika sätt. Om livslängden för en komponent överskrider kan den upphöra att fungera vilket kan leda till personskador. Sprickor, repor eller färgförändringar på hårt utsatta delar är en indikation på att denna del har nått slutet av sin livslängd och måste bytas ut.

- För att fortsätta att ha största möjliga nöje av din nya cykel rekommenderas att du underhåller den ordentligt och låter den kontrolleras regelbundet av din Gazelle servicespecialist. Läs det bifogade underhållshäftet för detta Kapitel 9. (sida 70).

## 4.2 Rengöring av cykeln



**"FARA"** Använd inte en högtryckstvätt för att rengöra cykeln. Vattentrycket kan avlägsna olja och fett från roterande delar som vevaxel och fjädring. Det finns då också risk för att vatten kommer in i det elektriska systemet och orsakar kortslutning eller accelererad energioverföring kan inträffa. Rengör inte cykeln i en biltvätt.



**"VARNING"** Komponenterna, inklusive motorn, får inte sänkas ner i vatten.



**"VARNING"** Använd inte slipande rengöringsmedel eller lösningsmedel. De kan skada plastdelarna (t.ex. lådan), klistermärkena och lacken.

### 4.2.1 Innan du rengör cykeln:

1. Stäng av batteri [12](#) och motor [25](#) :
  - Tryck på på/av-knapp batteri [41](#) på...
  - ... tryck på på/av-knapp färdator [51](#).
2. Öppna batterilås [44](#) med en batterinyckel [43](#) .

3. Luta batteri **12** och ta bort det från cykeln.

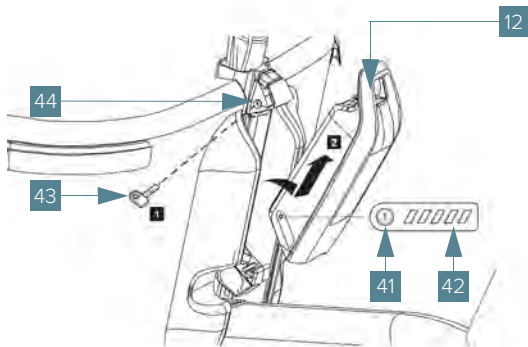

4. Placera batteri **12** på en ren yta.

#### 4.2.2 Rengöring



**"VARNING"** Använd aldrig en direkt vattenstråle (som en trädgårdsslang) på cykelns elektriska delar (batteri, motor, display osv.)

1. Tvätta cykeln med kranvatten för att avlägsna grov smuts.
2. Använd ett neutralt, icke-slipande rengöringsmedel (pH-värde mellan 6 - 8) och ljummet vatten.
3. Låt rengöringsmedlet verka enligt informationen på rengöringsmedlets etikett.

4. Skölj av cykeln noggrant med kranvatten. Använd helst varmt vatten med en temperatur på cirka 40 °C.
5. Torka av cykeln med en mjuk, ren trasa.
6. Rengör batteriet **12** försiktigt med en fuktig, mjuk trasa.
7. Sätt tillbaka batteri **12** på cykeln:
  - A. Placera batteriet med kontakterna på nedre hållare **48** (batteriet kan i förhållande till ramen, placeras i en 7 ° vinkel).
  - B. Luta batteriet tills det klickar på plats i den övre hållare **46**.
8. Kontrollera att batteriet sitter fast i alla riktningar.

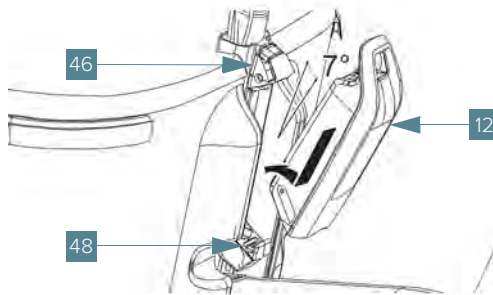



## 4.3 Periodiska kontroller

### 4.3.1 Kontrollschema för cykeln

Hur ofta	Kontroll	Åtgärd
Före varje användning	Kontrollera såväl att både framlyktan <a href="#">35</a> och baklyktan <a href="#">17</a> fungerar. Kontrollera att framlyktan är i rätt position. Se till att reflektorerna och lyktorna är rena.	Om lyset inte fungerar ordentligt eller inte är korrekt justerat, ta då kontakt med en Gazelle servicespecialist.
	Kontrollera att handtagen <a href="#">10</a> sitter fast ordentligt och har tillräckligt med grepp. Lösna handtag kan orsaka att du förlorar kontrollen över cykeln.	Byt ut handtagen om de är lösa eller saknar grepp. Ta kontakt med en Gazelle servicespecialist.
	Kontrollera att batteriet <a href="#">12</a> är tillräckligt laddat.	För att ladda batteriet, se 'Förbereda batteriet för användning', avsnitt 3.3.2 (sida 32).
	Kontrollera att däcken <a href="#">23</a> är tillräckligt hårda.	För att pumpa upp däcken, se 'Pumpa upp däcken till rätt tryck', avsnitt 4.3.4 (sida 55).
	Kontrollera att vänster bromshandtag <a href="#">2</a> och höger bromshandtag <a href="#">8</a> fungerar. Kontrollera att bromsledningarna inte är skadade, slitna eller kinkade.	Kontakta en Gazelle servicespecialist för att justera bromsarna.
	Kontrollera att hastighetssensorn <a href="#">34</a> är korrekt monterad. Ekermagneten <a href="#">33</a> ska sitta i höjd med hastighetssensorn <a href="#">34</a> .	För justering av hastighetssensorn, se 'Justera hastighetssensorn', avsnitt 4.3.5 (sida 56).

Hur ofta	Kontroll	Åtgärd
Före varje användning (fortsättning)	Kontrollera att cykelstödet <b>31</b> fungerar. Delarna måste röra sig smidigt och stödet ska in och ut helt när det används.	
	Kontrollera att styret fungerar och att framhjulet rör sig som det ska.	Det ska inte finnas något spel och låsmuttrarna ska vara åtdragna.
	Kontrollera att styret <b>7</b> , sadeln <b>13</b> , sadelmasten <b>15</b> och båda hjulen sitter fast ordentligt.	Spänn fast styret, sadeln, sadelstammen och hjulen om nödvändigt.
Varje månad	Kontrollera slitagekänsliga delar som bromsbelägg, bromsskivor, ekrar och fälgar. För lite underhåll kan orsaka skador.	Kontakta din Gazelle-specialist för att kontrollera, justera och byta ut följande delar:
	Bromsskivor	Se avsnitt 4.3.2, sida 55
	Bromskablar	Se avsnitt 4.3.2, sida 55
	Ekrar och fälgar	Se avsnitt 4.3.3, sida 55
	Kontrollera alla fästelement.	Spänn fast alla fästelement; för vridmoment, se avsnitt 11.1.1, sida 87.
Varje halvår	Kontrollera lådan <b>1</b> , säte(n) och säkerhetsbälten för skador. Kontrollera att säkerhetsbältena är ordentligt monterade och att spännet fungerar.	Ta kontakt med en Gazelle servicespecialist.
	Kontrollera spänningen på drivremmen <b>18</b> .	För inställning av drivremmen, kontakta en Gazelle servicespecialist.
Varje år eller efter 3 000 km	Utför fullständig underhållsservice	Ta kontakt med en Gazelle servicespecialist.
	Låt motorn kontrolleras tekniskt (inklusive mekanik, systemprogramvarans aktualitet).	Ta kontakt med en Gazelle servicespecialist.

### 4.3.2 Kontrollera bromsarna

#### Bromsklossar

- Kontrollera tjockleken på bromsklossarna.

När dessa är slitna till nära metallen måste de bytas ut.



**"FARA"** Slitna bromsklossar kan allvarligt påverka bromsfunktionen och skada bromsskivorna.

#### Bromsskivor

- Kontrollera bromsskivorna för slitage och spår.



**"VARNING"** Slitna bromsskivor eller spår i bromsskivorna kan påverka bromsfunktionen och ge ljud ifrån sig.

#### Bromskablar

Om det finns en läcka i bromsledningen, kommer trycket att sjunka och du kommer inte att kunna bromsa eller förlorar bromskraften.



**"FARA"** En läckande bromsledning leder till fullständig förlust av bromskraft.

- Kontrollera att trycket på båda bromshandtagen är korrekt.

Om ett bromshandtag kan ta emot handtaget eller om det finns några tvivel om hur bromshandtagen fungerar korrekt din Gazelle servicespecialist.

### 4.3.3 Kontrollera hjulen

#### Ekrar

- Låt din Gazelle-specialist regelbundet kontrollera eker-spänningen.

Om ekerspänningen är felaktig eller om en eker är trasig kan hjulet deformeras. I sådana fall finns det en risk för att fler ekrar går sönder.

#### Fälgar

- Kontrollera regelbundet att inget slag finns i hjulen.

### 4.3.4 Pumpa upp däcken till rätt tryck



**"NOTERA"** Se till att däcken har tillräckligt tryck. Mjuka däck gör cykeln tyngre, räckvidden är kortare, däcken slits snabbare, motorn belastas mer och slitage uppstår snabbare.

För att pumpa upp däcken:

1. Anslut en pump med en tryckmätare till ventilen på däck.
2. Pumpa däck:
  - till 3,2 bar för bästa prestanda;

- hårdare vid högre belastning.



**"VARNING"**

Maximalt däcktryck anges på däckets sida (4 bar).

3. Ta bort pumpen.

### 4.3.5 Justera hastighetssensorn

Hastighetssensorn och tillhörande ekermagnet ska monteras så att ekermagneten passerar hastighetssensorn på ett avstånd mellan 5 och 17 mm vid markeringen när hjulet snurrar.

#### Justera hastighetssensorn:

1. Lossa på skruven på ekermagneten **33**.
2. Placera ekermagneten **33** så att den befinner sig på ett avstånd mellan 5 och 17 mm i höjd med markeringen på hastighetssensorn **34**.
3. Skruva fast ekermagneten **33** igen.



**"NOTERA"** Om hastigheten inte anges på färddatorn efter justeringen, kontakta din Gazelle servicespecialist.

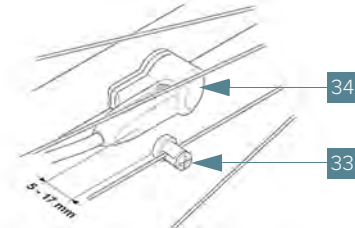

# 5.

## Transport och förvaring

### 5.1 Transportera cykeln och batteriet



**"FARA"** Läs och förstå anvisningarna nedan innan du transporterar cykeln och batteriet.

#### Transportera cykeln:

Observera följande innan du transporterar cykeln och batteriet:

- När du ska transportera cykeln med ett transportmedel, ska du ta bort batteriet för att förebygga batteriet och förhindra oväntat beteende.
- Använd en ramp eller lastbrygga för att flytta cykeln in eller ut ur fordonet.

#### Transportera batteriet

- Batterierna omfattas av kraven enligt i lagstiftningen om farligt gods. Oskadade batterier kan transporteras på väg utan särskilda åtgärder.
- Skicka endast ett batteri om höljet är oskadat. Tejpa av öppna kontakter och linda in batteriet så att det inte kan röra sig i förpackningen. Informera din försändare att det är ett oskadat batteri, men också en farlig produkt. Följ även eventuella ytterligare nationella bestämmelser. Andra transportkrav gäller defekta batterier.
- Vid transport av batterier av professionella användare eller vid transport av tredje part (t.ex. lufttransport eller transportföretag) måste specifika krav för förpackning och märkning följas (t.ex. föreskrifter från ADR-lagstiftning). Om det

behövs kan du få råd om hur du ska skicka farligt gods från en expert.

- Om du har några frågor angående transport av batterier, vänligen kontakta din Gazelle servicespecialist. Du kan också beställa lämpliga transportförpackningar där.

## 5.2 Ta cykeln i förvaring



**"NOTERA"** Observera arbetstemperaturen för de olika cykelkomponenterna. Skydda motorn, färd datorn och batteriet mot extrema temperaturer (så som intensivt solljus utan samtidig ventilation). Vissa delar och särskilt batteriet kan ta skada vid extrema temperaturer.

### 5.2.1 Förvaring cykeln efter användning

1. Förvara alltid cykeln på en lämplig plats.
2. Lämna inte barn ensamma med cykeln. Fingrar kan fastna mellan ekrarna/bromsskivorna om hjulet snurrar när cykeln står på stödet.
3. Stäng av motorn.
4. För att förhindra stöld är det klokt att alltid låsa din cykel och ta bort lösa delar från cykeln.
5. Ställ alltid Makki på stödet för att förebygga skada. Låt inte Makki luta mot en vägg.

### 5.2.2 Förvara cykel under en längre period

Om cykeln inte används under en längre tid (mer än 3 månader) behöver du inte vidta några speciella försiktighetsåtgärder, t.ex. att ta bort batteriet, förutsatt att följande instruktioner följs:

- Tänk på lagringstemperaturen för cykelkomponenterna. Skydda motorn, färd datorn och batteriet mot extrema temperaturer (så som intensivt solljus utan samtidig ventilation). Komponenterna (särskilt batteriet) kan skadas av extrema temperaturer.
- Förvara cykeln och batteriet vid en temperatur mellan 0 °C - 20 °C.  
Undvik förvaring i temperaturer under -10 °C och över +60 °C. För en lång livslängd är förvaring vid en omgivningstemperatur på cirka 20 °C bäst. Se till att den maximala förvarningstemperaturer inte överskrids.
- Förvara cykeln på en torr och väl ventilerad plats. Skydda cykeln mot fukt och vatten.
- Ta bort batteriet från cykeln under ogynnsamma väderförhållanden och förvara batteriet i ett slutet utrymme tills nästa användning.
- Förvara alltid batteriet på en plats med rökdetektorer, borta från lättantändliga eller brandfarliga föremål och från värmekällor.

- Se till att batteriet är laddat till 30 % - 60 % (2 - 3 tända lysdioder på laddningsindikering [42](#)).



**"NOTERA"** Om batteriet förvaras tomt under en längre tid, trots låg självurladdning, kan batteriet skadas och dess lagringskapacitet kraftigt minskas.

- Kontrollera laddningsstatus efter 6 månader. När endast en lysdiod är tänd på laddningsindikering [42](#) ska du ladda batteriet till 30 % - 60 %.



**"NOTERA"** Det rekommenderas inte att lämna batteriet anslutet till laddaren under lång tid.

## 5.3 Stölskydd



**"NOTERA"** Cykeln levereras med ett ART ++ godkänt säkerhetslås. Dessutom är ramen på varje cykel försedd med ett unikt ramnummer (botten på ramen).

Notera ramnumret i underhållshäftet.

Om din cykel har stulits, rapportera ramnumret till polisen. För att förhindra stöld, lås alltid din cykel och förvara (reserv) nycklarna på en säker plats.

### Gazelle Connected

Beroende på din modell kan cykeln vara utrustad med Gazelle Connected.

Se dokumentationen Gazelle Connected App.

# 6.

## Problemlösning och reparation

### 6.1 Säkerhet



**"FARA"** Läs och förstå anvisningarna nedan innan du utför några reparationer.

#### Observera följande innan du utför reparationer:

- Se originalinstruktionerna för motorn, färd datorn, laddaren och batteriet.
- Reparationer på cykeln får endast utföras av en auktoriserad Gazelle servicespecialist.
- Utför inga förändringar på motorn. Använd inte andra produkter för att öka motoreffekten eller hastigheten. Detta kan leda till:
  - kortare produktlivslängd
  - skada på cykeln.

Din rätt till garanti förfaller!

Med sådana otillåtna ändringar äventyrar du din egen och andra trafikanters säkerhet. Detta kan också leda till höga personliga rättsliga kostnader och risk för åtal.

- Öppna inte några delar, så som motorn, på din cykel. Cykeln får endast repareras av en auktoriserad specialist och endast med originaldelar. På så sätt kan cykelns säkerhet garanteras. Obehörigt öppnande av cykelns delar upphäver garantin.
- Alla komponenter monterade på motorn och alla andra komponenter på cykeln får endast bytas ut med kompo-



nenter av identisk konstruktion eller med komponenter som är uttryckligen godkända för cykeln av cykeltillverkaren. Detta skyddar cykeln mot överbelastning och skador.

- Använd alltid originaldelar för att fästa styre, styrcam, sadel, sadelstång, hjul osv. och följ alla instruktioner för korrekt montering.
- Ta ut batteriet från cykeln innan du utför något arbete på cykeln (t.ex. underhåll och reparation).
- Om du använder olja eller fett, se till att det inte hamnar på bromsskivorna eller fälgarna. Detta kan ha en negativ inverkan och t.o.m. skada cykelns mekanism.

## 6.2 Känna igen problem och åtgärda dem

Problem	Orsak	Lösning
Pedalassistenten startar inte.	Batteriet <b>12</b> är tomt.	Ladda batteriet. Se avsnitt 3.3.2 (sida 32).
	Anslutningsterminalerna kan vara otillräckligt smorda.	Ta kontakt med en Gazelle servicespecialist för att kontrollera om detta är orsaken.
Bakbromsen <b>21</b> och/eller frambromsen <b>39</b> avger ett pipande ljud.	När skivbromsarna tas i bruk kan de ge ett pipande ljud tills dynor och skivor har körts in.	Bromsbeläggen måste köras in av användaren. Om pipljudet kvarstår kan du lösa detta genom att cykla med låg hastighet och använda bromsarna med lätta tryck för att få delarna att samverka bättre. Om problemet kvarstår, kontakta en Gazelle servicespecialist.
De tre lysdioderna på laddningsindikatorn <b>42</b> blinkar.	Batteriet <b>12</b> är för kallt eller för varmt.	Koppla ur batteriet <b>12</b> från laddaren <b>70</b> och placera den på en plats med rätt temperatur. Anslut inte batteriet till laddaren förrän det har nått den tillåtna laddningstemperaturen (mellan 0 °C - 40 °C).
Batteriet <b>12</b> tar snabbt slut.	Batteriet <b>12</b> laddningskapaciteten har avtagit.	Se avsnitt 3.10.4 (sida 49) och se om någon av faktorerna kan vara orsaken. Byt ut batteriet <b>12</b> . Ta kontakt med en Gazelle servicespecialist.
Cykelns bromsar fungerar inte bra.	Bromsarna är inte korrekt inställda eller är slitna.	Byt ut eller kontrollera bromsarna. Ta kontakt med en Gazelle servicespecialist.

## 6.3 Vanliga frågor

Fråga / problem	Lösning
<b>Batteriet</b>	
Batteriet laddas inte.	<p>Se till att batteriet är ordentligt anslutet och att eluttaget fungerar. Anslut i rätt ordning:</p> <ul style="list-style-type: none"> <li>• Anslut först laddaren till vägguttaget;</li> <li>• Anslut sedan batteriet till laddaren.</li> </ul> <p>Anslut aldrig batteriet direkt till ett vägguttag.</p> <ul style="list-style-type: none"> <li>• Kontrollera om batteripolerna är smutsiga.</li> </ul>
Batteriet laddas inte längre fullt.	Ta kontakt med en Gazelle servicespecialist.
Räckvidden är för kort.	<p>Följande faktorer kan påverka batteriets räckvidd:</p> <p>Last, däcktryck, körförhållanden, klimatförhållanden, aktiv cykling och växling.</p>
<b>Motorn</b>	
Motor avger ett knakande ljud.	<p>Kontrollera att motorns bultar är smorda.</p> <ul style="list-style-type: none"> <li>• Smörj in bulthuvudena bakom av kedjeskyddets fäste.</li> <li>• Kontrollera bultarnas åtdragningsmoment (35Nm).</li> </ul>
Motorn håller tillbaka.	Ta kontakt med en Gazelle servicespecialist.
<b>Färddator</b>	
Färddatorn visar inte hastigheten.	<p>Kontrollera att hastighetssensorn är korrekt placerad; Se 'Justera hastighetssensorn', avsnitt 4.3.5 (sida 56).</p> <p>Ekermagneten måste vid ett rullande hjul vara på ett 5 mm - 17 mm avstånd från mätmarkeringen på hastighetssensorn.</p> <p>Kontrollera att fästet inte sitter för hårt.</p>
Färddatorn slocknar.	<p>Kontrollera att kablarna är ordentligt anslutna och att de inte är skadade.</p> <p>Kontrollera att fästena inte sitter för hårt.</p>

Fråga / problem	Lösning
Har cykeln också promenadassistans?	Ja. Användningen av promenadassistansen <b>WALK ASSIST</b> beskrivs i avsnitt 3.7.3 (sida 39) 'Walk Assist'.
Färddatorn reagerar inte på några knappar.	Kontrollera att kablarna är ordentligt anslutna och att de inte är skadade. Kontrollera att fästet inte sitter för hårt. Kontrollera att batteriet är laddat.

## 7. fa

# Miljö och bortskaffande

### 7.1 Avlägsna elektriska komponenter



Den här symbolen på enheten, tillbehören eller förpackningen indikerar att den här enheten inte ska hanteras som osorterat kommunalt avfall. Det ska avyttras separat.

Ta de elektriska komponenterna/motorn till en miljöstation/insamlingsplats för återvinning av elavfall och elektronisk utrustning inom EU och i andra europeiska länder som har separata insamlingssystem för elavfall och elektronisk utrustning.

Genom att avyttra de elektriska komponenterna/motorn på rätt sätt kan du hjälpa till att förhindra potentiella faror för miljön och folkhälsan, orsakad av felaktig hantering av avfallsutrustning.

Återvinning av material bidrar till att skydda våra naturresurser. Därför ska du aldrig kasta elektrisk och elektronisk utrustning med hushållsavfall.

### 7.2 Avlägsna förpackningsmaterial

Förpackningen är gjord av återvunnet material och kan returneras till lokala återvinningsanläggningar.

Genom att avyttra förpackningar och förpackningsavfall på rätt sätt förhindrar du potentiella faror för miljön och folkhälsan.

### 7.3 Avfallshantering av batterier

Cyklern har ett batteri och även den inbyggda datorn innehåller ett batteri.

Batterier får inte kastas med hushållsavfall. De innehåller giftiga ämnen och omfattas av specifika regler.

Lämna alltid in gamla batterier till lämplig miljöstation. Tejpa kontaktorna på batteripolerna på cykelbatteriet innan du kasserar det.

Hantera inte ett skadat batteri med bara händer, eftersom elektrolyt kan läcka ut och orsaka hudirritation.

Förvara det gamla batteriet på en säker plats utomhus. Om det behövs, tejpa av kontaktorna och informera din Gazelle servicespecialist. De kan hjälpa dig med professionell avfallshantering.

Enligt europeiska direktiv ska oanvända och defekta elektriska apparater och batterier samlas in separat och återvinns på ett miljövänligt sätt.

Lämna in batterier som inte längre kan användas till en auktoriserad cykelhandlare.

## 8.

# Garanti

Royal Dutch Gazelle N.V. ger garanti mot alla konstruktions-, material- och/eller färgfel på din Gazelle-cykel baserat på följande villkor

(se även [www.gazellebikes.com/sv-se/service](http://www.gazellebikes.com/sv-se/service)):

### 8.1 Garantiperioder

- Garantiperioden börjar på inköpsdagen av cykeln.
- Under tillämpliga garantiperioder kommer alla delar av vilka Gazelle har konstaterat att det finns en material- och konstruktionsfel, att repareras eller ersättas efter Gazelles gottfinnande.
- Gazelle ger 5 års garanti på material- och konstruktionsfel på ramen och den fasta framgaffeln.
- Gazelle ger 2 års garanti på material- och konstruktionsfel på transportlådan.
- En garantiperiod på 5 år på material- och konstruktionsfel gäller för fjädrande framgafflar.
- Gazelle ger 5 års rostskyddsgaranti för lacken på ramen och framgaffeln.
- Gazelle ger 2 års rostskyddsgaranti på kromdelar och andra lackdelar.
- Gazelle ger 2 års material- och tillverkningsgaranti på delar.
- Byte av delar under garantiperioden omfattas av cykelns standardgarantiperiod.

## 8.2 Överförbar

Tillverkarens garanti kan endast åberopas mot uppvisande av den ursprungliga inköpsfakturan. Tillverkarens garanti kan överlåtas under förutsättning att garantibeviset (den ursprungliga inköpsfakturan) uppvisas.

## 8.3 Elcykelns batteri

Gazelle ger 2 års garanti på batteriet. Batteriets kapacitet minskar i proportion till antalet laddningscykler och ålder. Denna minskade kapacitet täcks inte av garantin. Besök alltid din Gazelle-återförsäljare vid problem med batteriet.

I slutet av batteriets livslängd ska det returneras till din Gazelle-återförsäljare. Detta säkerställer korrekt återvinning av batteriet.

## 8.4 Undantag

Ovanstående garantivillkor gäller inte när:

- Säkerhetsanvisningarna eller bruksanvisningarna har inte följts.
- Normalt slitage på delar, eller felaktig justering av däcken, kedjan, bromsarna, kablarna, kugghjulen och/eller kedjeförare.
- Cykeln inte har underhållits och reparerats regelbundet av en erkänd Gazelle-specialist.
- Egna modifikationer har gjorts på cykeln, såsom användning av icke-erkända Gazelle-delar och/eller tillbehör

- Cykeln har använts felaktigt och / eller vårdslöst eller har inte använts i enlighet med cykelns syfte, till exempel för tävlingar och/eller kommersiella ändamål.
- Skador har orsakats på grund av att användarinstruktionerna inte har följts.
- Skador har bland annat orsakats av transport på en cykelhållare.
- Fortsatt användning av cykeln trots konstaterade skador och/eller defekter som förvärrar skadan.

## 8.5 Garantianspråk

Reklamationer och garantianspråk hanteras av din Gazelle-återförsäljare. Vid klagomål eller frågor angående garanti är din Gazelle-återförsäljare alltid den första kontaktpunkten, eftersom köpeavtalet ingås där.

Gazelle avgöra om rätt till garanti föreligger. Den relevanta delen skickas av återförsäljaren till Gazelle med inköpsfakturan med en beskrivning av klagomålet.

Eventuella (av) monteringskostnader kan debiteras av din återförsäljare.

Eventuella kostnader för att transportera cykeln och/eller delar från din återförsäljare till Gazelle kan tas ut av din återförsäljare.



## 8.6 Ansvar

Ett anspråk under dessa garantiförhållanden som uppfylls av Gazelle innebär inte uttryckligen något erkännande av ansvar från Gazelles sida för skador som ägaren eller tredje part har lidit. Gazelles ansvar för följskador utesluts härmed uttryckligen.

Gazelles ansvar är begränsat till vad som anges i dessa garantivillkor, såvida inte en lagen föreskriver annat.

## 8.7 Friskrivning

Gazelle har noga sammanställt dessa garantivillkor. Med förbehåll för eventuella tryck- och skrivfel.

## 9. underhållshäfte

För att fortsätta att njuta av din nya cykel till fullo rekommenderas att du underhåller den väl och låter din kontrollera den regelbundet av din Gazelle servicespecialist. Använd detta underhållshäfte för detta.

Periodiska kontroller hjälper till att förhindra slitage och dyra reparationer.

**Modelluppgifter**

Modell	
Ramnummer	
Serienummer motor	
Serienummer batteri	
Serienummer färddator	
Serienummer laddare	
Naman Gazelle servicespecialist	
Inköpsdatum	

**Ägaruppgifter**

Naman	
Adress	
Land	

**Underhåll****500 km (eller efter 3 månader)****Beskrivning av underhåll**

---

**Reparationer**

---

Anmärkningar:

Datum:

Kilometertal:

Gazelle servicespecialist:

Underskrift

--	--	--	--	--

**Underhåll****1 500 km (eller efter 10 månader)****Beskrivning av underhåll****Reparationer**

Anmärkning:	Datum:	Kilometertal:	Gazelle servicespecialist:	Underskrift

**Underhåll****3 000 km (eller efter 18 månader)****Beskrivning av underhåll**

---

**Reparationer**

---

Anmärkningar:

Datum:

Kilometertal:

Gazelle servicespecialist:

Underskrift

--	--	--	--	--

**Underhåll****4 500 km (eller efter 24 månader)****Beskrivning av underhåll**

---

**Reparationer**

---

Anmärkning:	Datum:	Kilometertal:	Gazelle servicespecialist:	Underskrift

**Underhåll**

Kilometer:

**Beskrivning av underhåll****Reparationer**

Anmärkningar:	Datum:	Kilometertal:	Gazelle servicespecialist:	Underskrift



## Underhåll

Kilometer:

---

### Beskrivning av underhåll

---

---

### Reparationer

---

Anmärkningar:	Datum:	Kilometertal:	Gazelle servicespecialist:	Underskrift

**Underhåll**

Kilometer:

**Beskrivning av underhåll****Reparationer**

Anmärkningar:	Datum:	Kilometertal:	Gazelle servicespecialist:	Underskrift

## Underhåll

Kilometer:

---

### Beskrivning av underhåll

---

---

### Reparationer

---

Anmärkningar:	Datum:	Kilometertal:	Gazelle servicespecialist:	Underskrift

# 10.

## Reservdelar

Del	Artikelnummer	Artikelbeskrivning
Framhjul (20")	4525156119601	
Fälg (20")	350515640	
Framnav	469119600	
Bakhjul (26") Trekking (Urban)	4525157223101	
Bakhjul (26") Cargo (Load)	4525157223201	
Fälg (26")	350515740	
Baknaav Trekking (Urban)	469223100	
Baknav Cargo (Load)	469223200	
Däck (20")	500805200	BUB 55-406 ZWT/ZWT SCHWALBE BIG APPLE
Slang (20")	508000800	BIB COMPACT 57-406 50815
Däck (26")	500805300	BUB 55-559 ZWT/ZWT SCHWALBE BIG APPLE
Slang (26")	505063300	BIB. 40/62-559 DUNLOP 40MM
Kedjeskydd	525440100	
Drivrem	455411100	
Kuggghjul fram	457109700	
Kuggghjul bak	457108700	
Styre	210137100	
Styrstam	250184000	
Handtag vänster	540278500	

Del	Artikelnummer	Artikelbeskrivning
Handtag höger	540278600	
Handtag muttrar	390960000	
Display Purion	998503600	
Vridjustering City (Urban)	701201000	
Vridjustering Cargo (Load)	701201200	
Sadelstam, set	380341300	
Bagageremmar	513111000	
Frambroms	448322700	
Bromskloss frambroms		Tektro Q11TS eller likställd
Bakbroms	448322600	
Bromskloss bakbroms		Tektro Q11TS eller likställd
Pedaler	458716200	
Framlykta	444410800	
Framlykta, kabel	998108100	
Bakljus	447191400	
Pedalarm vänster	371319400	
Pedalarm högerRechts	371319300	

Del	Artikelnummer	Artikelbeskrivning
Stänkskärm fram	31114300199	
Stänkskärm bak	31114900199	
Gängstång bak	312173000	
Gängstång fram	312173100	
Sensor bakhjul	998200100	
Magnet bakhjul	998200200	
Lås	475405900	
Bagagehållare	313028600	
Bagagehållare täckplatta Blå (Urban)	313028787099	
Bagagehållare täckplatta Vit (Load)	313028732299	
Styrstång	206447900	
Styrstång fram	238107400	
Monteringsmaterial styrstång	238107280	
Hållare styrstång	238106600	
Fästmutter hållare styrstång	390408400	
Styrklämma	385790500	
Styrklämma distanskabel	211254500	

Del	Artikelnummer	Artikelbeskrivning
Undre låda	552007100	
Övre kant låda	552007200	
Stötskydd vänster bak	653120700	
Stötskydd höger bak	653120800	
Stötskydd vänster fram	653120500	
Stötskydd höger fram	653120600	
Sittplats bak	472540200	
Gummimatta	222805000	
Säkerhetsbälten bak	214113200	
Cykelstöd med två ben	463409800	



# 11.

## Tekniska data

### 11.1 Tekniska specifikationer

Typ av cykel	Makki Urban	Makki Load
Avsedd användning	Familjetransportcykel	Familjetransportcykel
Tom vikt cykel [kg]	52	52
Lastkapacitet [kg]	148	198
Maximal totalvikt inklusive cykel och förare [kg]	200	250
Omgivningstemperatur vid användning	-5 ° - +40 °C	-5 ° - +40 °C
Den A-vägda bulleremissionen vid höjden av förarens öra	< 70 dB	< 70 dB

Batteri	PowerPack 400	PowerPack 500
Typ av cykel	Makki Urban och Makki Load	
Produktnummer	BBS265	BBS275
Arbetstemperatur	-5 ° - +40 °C	-5 ° - +40 °C
Förvaringstemperatur	-10° - +60°C	-10° - +60°C
Tillåten omgivningstemperatur vid laddning	0 ° - +40 °C	0 ° - +40 °C
Nominell spänning [V]	36	36
Nominell kapacitet [Ah]	11	13,4
Energi [Wh]	400	500
Vikt [kg]	2,5	2,6
Skydds klass	IP54 (damm- och stänk-skydd)	IP54 (damm- och stänk-skydd)

Motor	Active Line Plus	Performance Line Cruise
Typ av cykel	Makki Urban	Makki Load
Produktnummer	BDU350	BDU250P
Nominell kontinuerlig effekt [W]	250	250
Vridmoment vid motorn [max. Nm]	50	65
Nominell spänning [V]	36	36
Arbetstemperatur	-5 ° - +40 °C	-5 ° - +40 °C
Förvaringstemperatur	-10° - +50°C	-10° - +50°C
Vikt [kg]	± 4	± 4
Skyddsklass	IP54 (damm- och stänk-skydd)	IP54 (damm- och stänk-skydd)

Belysning	Makki Urban	Makki Load
Typ av cykel	Makki Urban	Makki Load
Strömspanning [V]	12	12
Maximal effekt:		
• Framlampa [W]	• 8,4 / 17,4	• 8,4 / 17,4
• Baklampa [W]	• 0,6 / 0,6	• 0,6 / 0,6

**11.1.1 Vridmoment**

Fäste	Vridmoment [Nm]
Mittmutter på styret	28
Styrstam på styrstång	9 / -10
Styrstam vinkel	15 / -18
Mutter under styrstam	6-8
Styre på styrstam	5-6
Motormuttrar	28
Motormuttrar torx	9
Handtagsmuttrar	5
Pedalarmsmuttrar	50
Låsmutter främre kugghjul	25
Framhjulsmuttrar	23,5 ±3,5
Bakhjulsmuttrar	35
Ramfästen	15-20
Fäste under låda	10
Fäste övre låda	5
Stötfångarfäste	1-2
Standardfäste	15-20

Fäste	Instruktion
Styrstångsled	Med Loctite
Ramfäste	Med Loctite
Bakre fäste	Med Loctite
Styrstångsmuttrar	Vrid moturs

**Koninklijke Gazelle N.V.**

Wilhelminaweg 8  
6951 BP Dieren

**Postadres**

Postbus 1  
6950 AA Dieren  
Nederland

[www.gazelle.nl](http://www.gazelle.nl)



8717118580424

Je blijft fietsen |

KONINKLIJKE  
**Gazelle**

